

Provincia di Verona  
Comune di Sommacampagna

Corte Rurale: **Le Zemine**

REGIONE DEL VENETO Si Vista:  
Elaborato di progetto approvato D.G.R.

003759

21 DIC. 2001

DIREZIONE URBANISTICA E B.B.A.A.  
DIRIGENTE

scheda

**B**

L.R. 24/85 art.10

Arch. *Walter FERRIS*

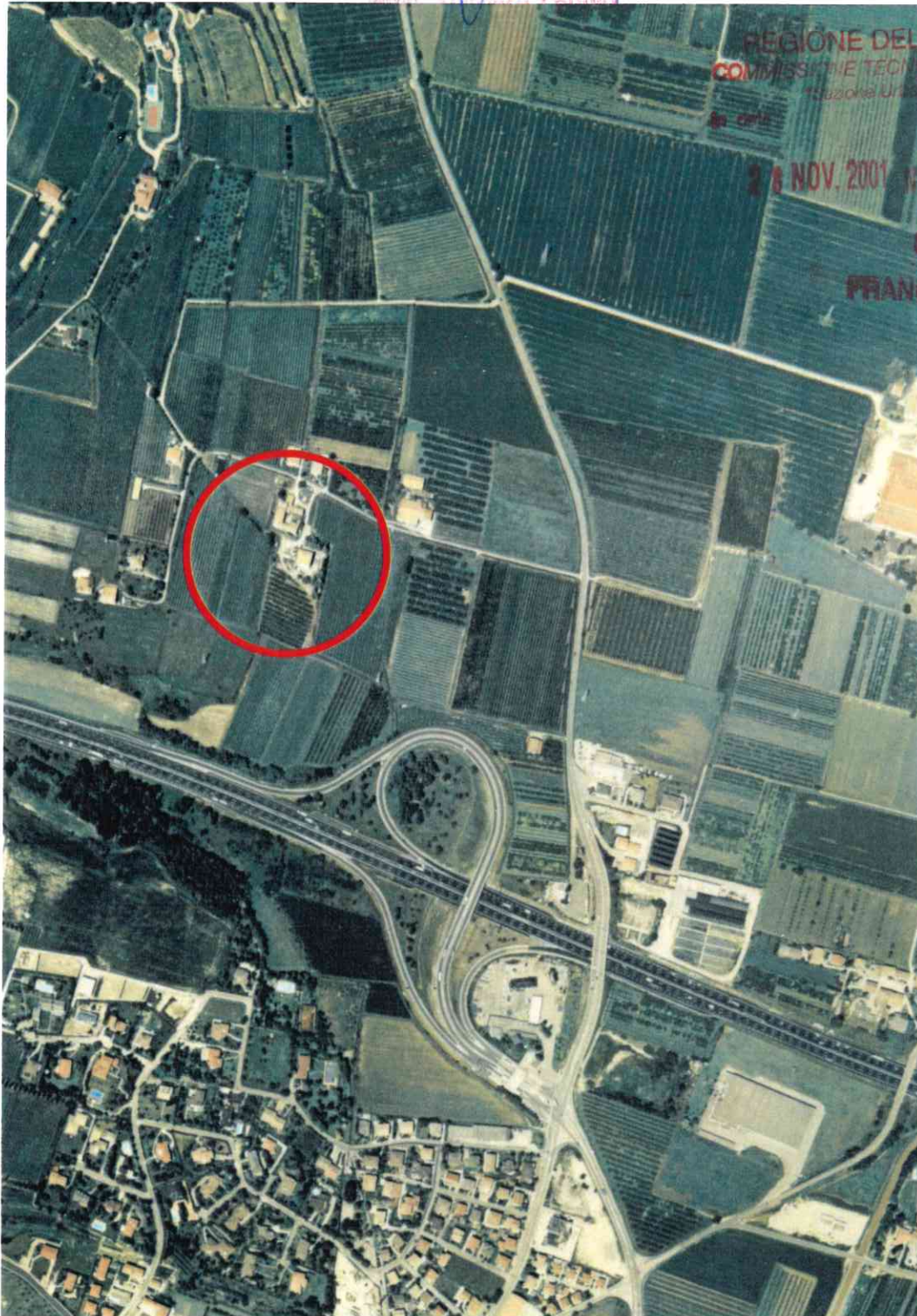

REGIONE DEL VENETO  
COMMISSIONE TECNICA REGIONALE  
"Stazione Urbanistica"  
Argomento N°

28 NOV. 2001 - - 454

*FRANCESCA BARINA*

Aerofotografia dell'area della corte, volo 11.08.1997.  
Concessione S.M.A. 1-493 del 28.08.1997.

ALLEGATO ALLA DELIBERAZIONE DI  
CONSIGLIO COMUNALE N° 56  
DEL 21 SET. 2000



Arch. Anna Braioni

Collaboratori: Arch. Maddalena Basso, Dott. Matteo Masconale.

Anno di stesura 1999

Nome del file:  
Sch B corte 19

Pag. 1 di 7

**19** **00**  
id corté id unità

Corte Rurale: **Le Zemine**

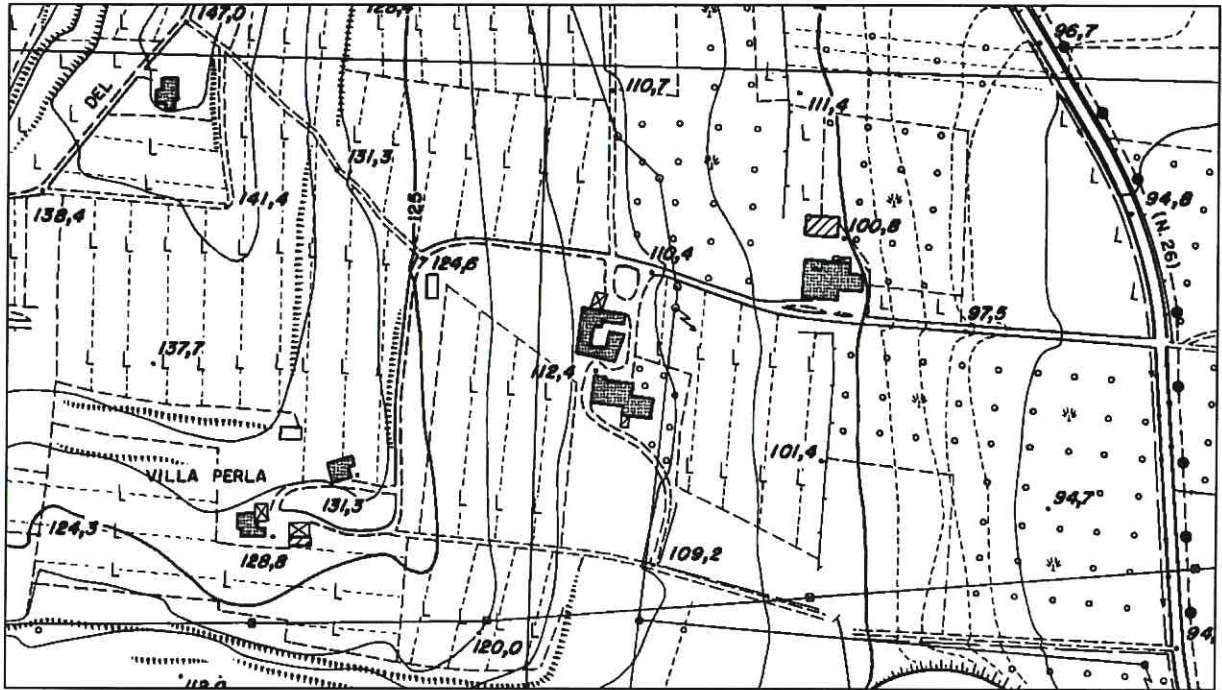

C.T.R. sc. 1/5000.

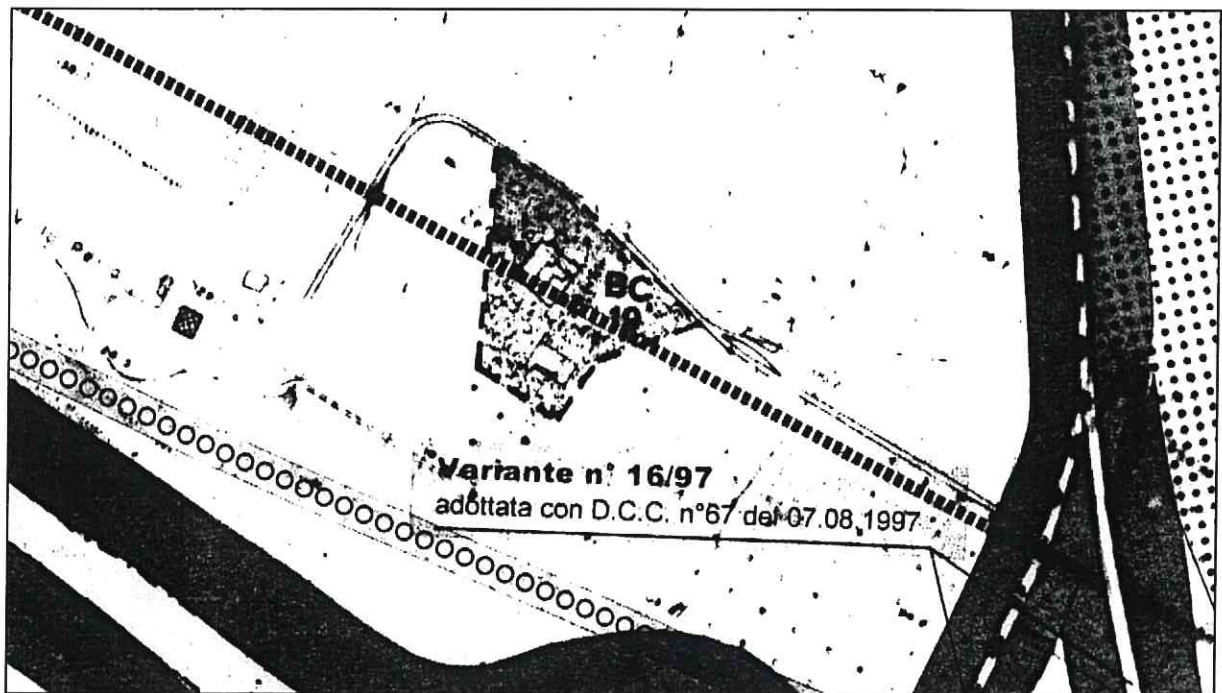

P.R.G. sc. 1/5000.

Corte Rurale: **Le Zemine**

**1 – Contesto ambientale**

- 1.1  Pianura.
- 1.2  Pianura valliva.
- 1.3  Collina.

**2 – Contesto ristretto**

- 2.1  Parco.
- 2.2  Giardino.
- 2.3  Orto.
- 2.4  Scoperto a destinazione agricola.
- 2.5  Brolo.

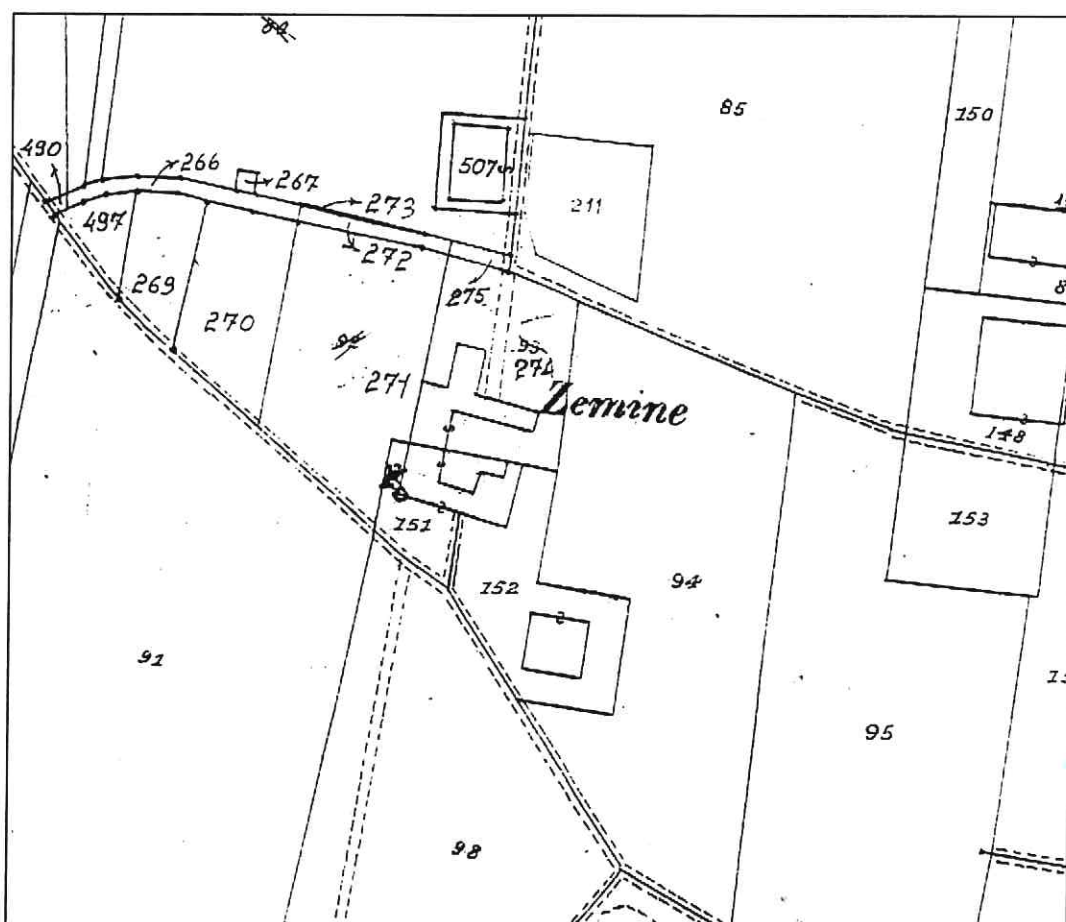

Estratto catastale, sc. 1/2000.

N.C.T. Fg. 7

**Corte Rurale: Le Zemine**

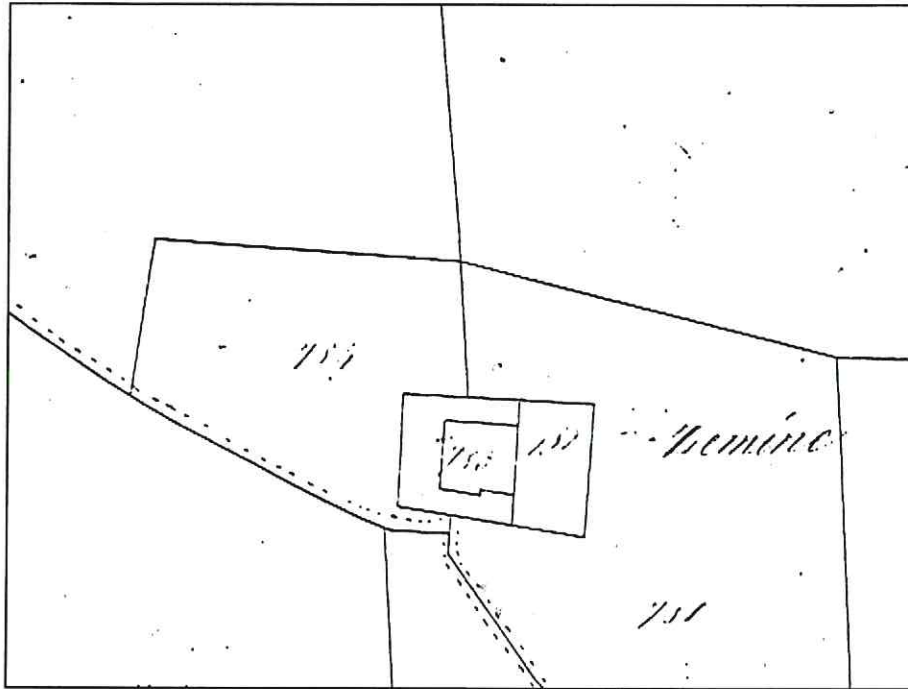

**Catasto austriaco**

Comune cens.  
Sommacampagna.  
Fig.5.

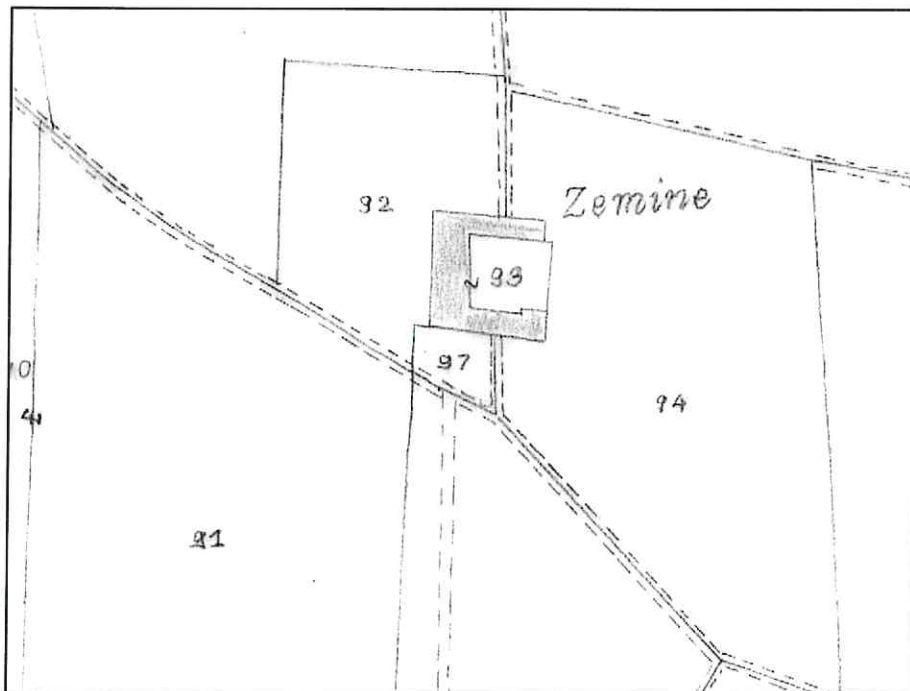

**Catasto di impianto**

Sez.. A.  
Foglio II.

Sc. 1/2000.

Corte Rurale: **Le Zemine**

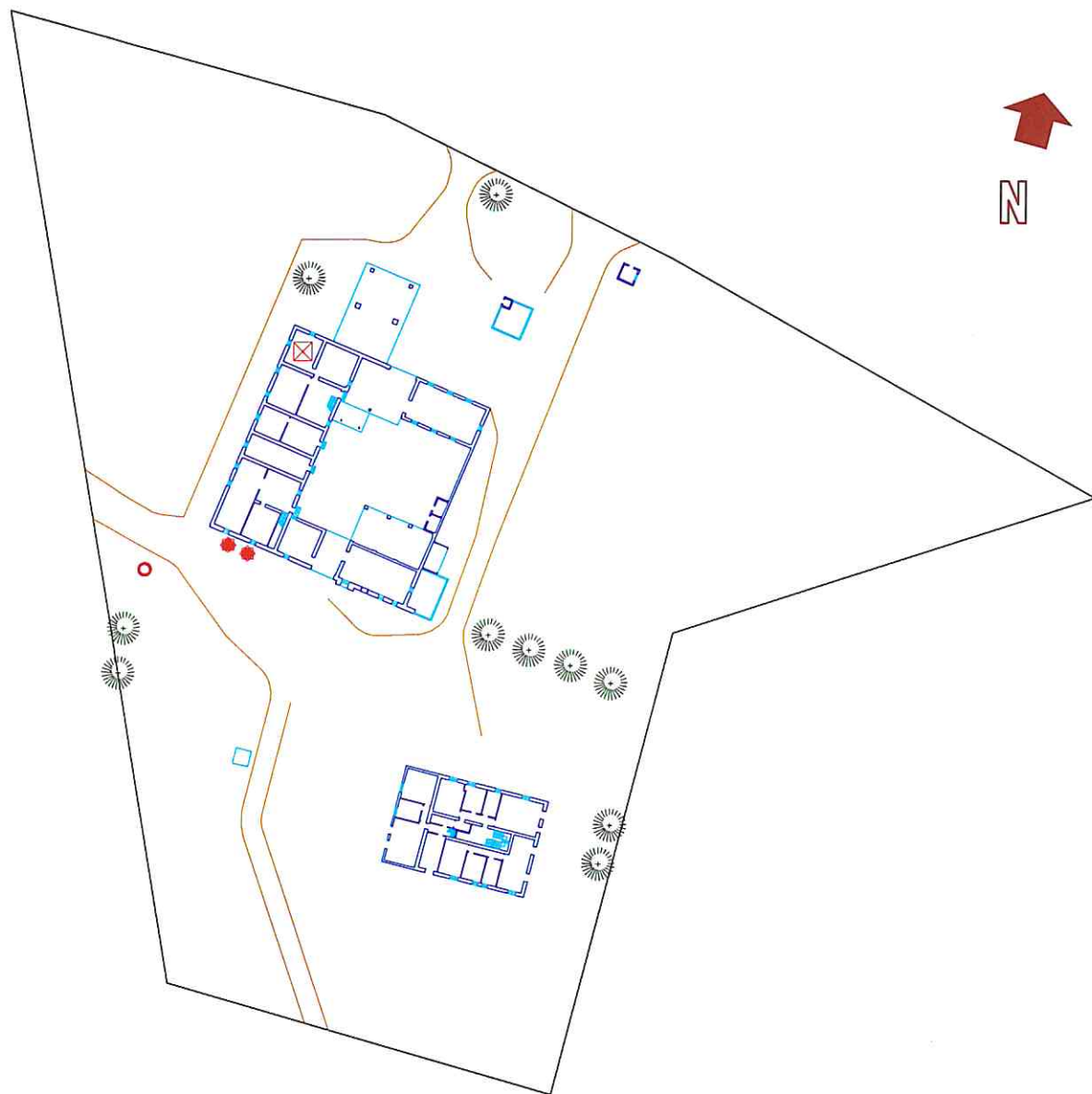

- |                        |           |                       |                             |
|------------------------|-----------|-----------------------|-----------------------------|
| Portale                | Pozzo     | Affresco              | Torre colombara / Campanile |
| Portone                | Lapide    | Decorazione scultorea | Alberatura significativa    |
| Cancellata             | Capitello | Aia                   |                             |
| Perimetrazione attuale |           |                       |                             |

Planimetria dell'insediamento, sc. 1/1000.

## Corte Rurale: **Le Zemine**

La struttura dell'impianto è chiaramente definibile come una corte con torre colombara e portali d'accesso da strada e verso campagna.

L'accesso avviene dalla strada provinciale con un breve tratto di capezzagna.

L'impianto a corte è rimasto pressoché inalterato pur avendo subito modifiche per addizioni e sottrazioni. Rimane l'evidenza del muro perimetrale che chiude la corte a est. La modifica sostanziale è nel tracciato delle strade di accesso: nel Catasto austriaco avviene dalla strada di San Pierino che prosegue poi fino a raggiungere un corso d'acqua, in quello d'impianto viene aggiunto l'accesso dalla strada comunale di Sona (l'attuale provinciale Bussolengo-Villafranca). Con la realizzazione dell'autostrada viene negato il corso d'acqua e viene definito il percorso dalla provinciale. Negli anni '50 è stato aggiunto un nuovo fabbricato avulso dal contesto per tipologia e architettura, attualmente ristrutturato, ma sempre invasivo.

A parte l'intervento di ristrutturazione che ha anche modificato l'intorno con interventi di scavo e riporto per trasformare l'area di pertinenza in un giardino tipico del piccolo condominio urbano, la corte ha avuto interventi di manutenzione solo in un portico. Sono però ancora ben riconoscibili tutti gli elementi di pregio architettonico e compositivo dell'impianto originale, comprese due gronde in pietra a protezione delle finestre al primo piano sul lato sud. Un pozzo esterno alla corte è ancora presente.

L'intorno è alterato dalla presenza di alcuni edifici di recente costruzione e di scarso carattere compositivo, cioè villette estranee all'ambiente paesaggistico del versante collinare. La vegetazione ad alto fusto che contorna l'edificio ristrutturato è in parte avulsa dal contesto (cupressus arizonica attigui a bei esemplari di cipressi italiani). Invece vicino alla torre colombara vivono bei esemplari di gelso, così come vicino al pozzo alberi di noce. Una balza del terreno divide il contesto della corte dalla campagna.

Il perimetro è definito dalla strada, da due coni ottici a partire dalla strada e da distanze di rispetto dall'edificio ristrutturato.

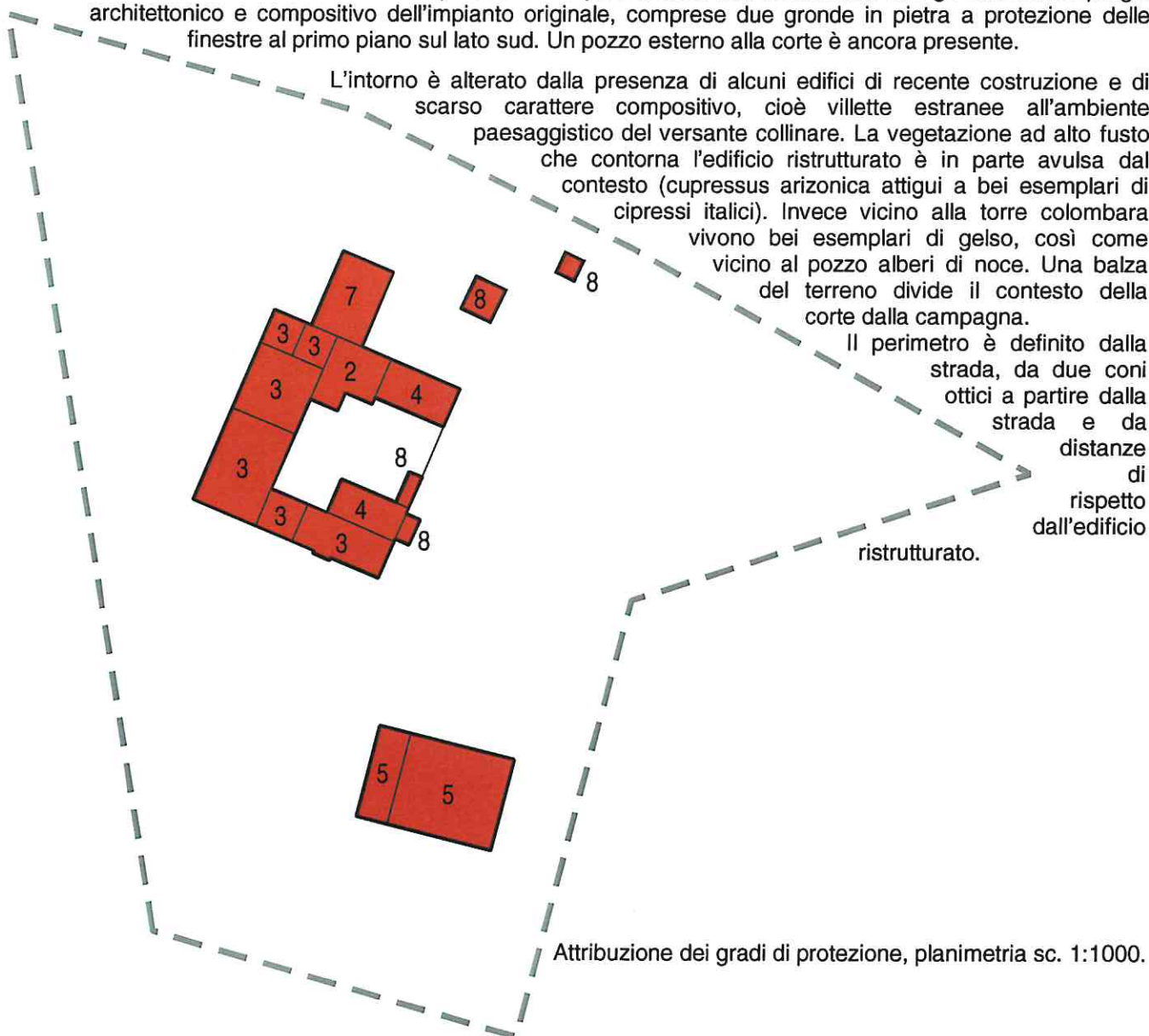

**Corte Rurale: Le Zemine**

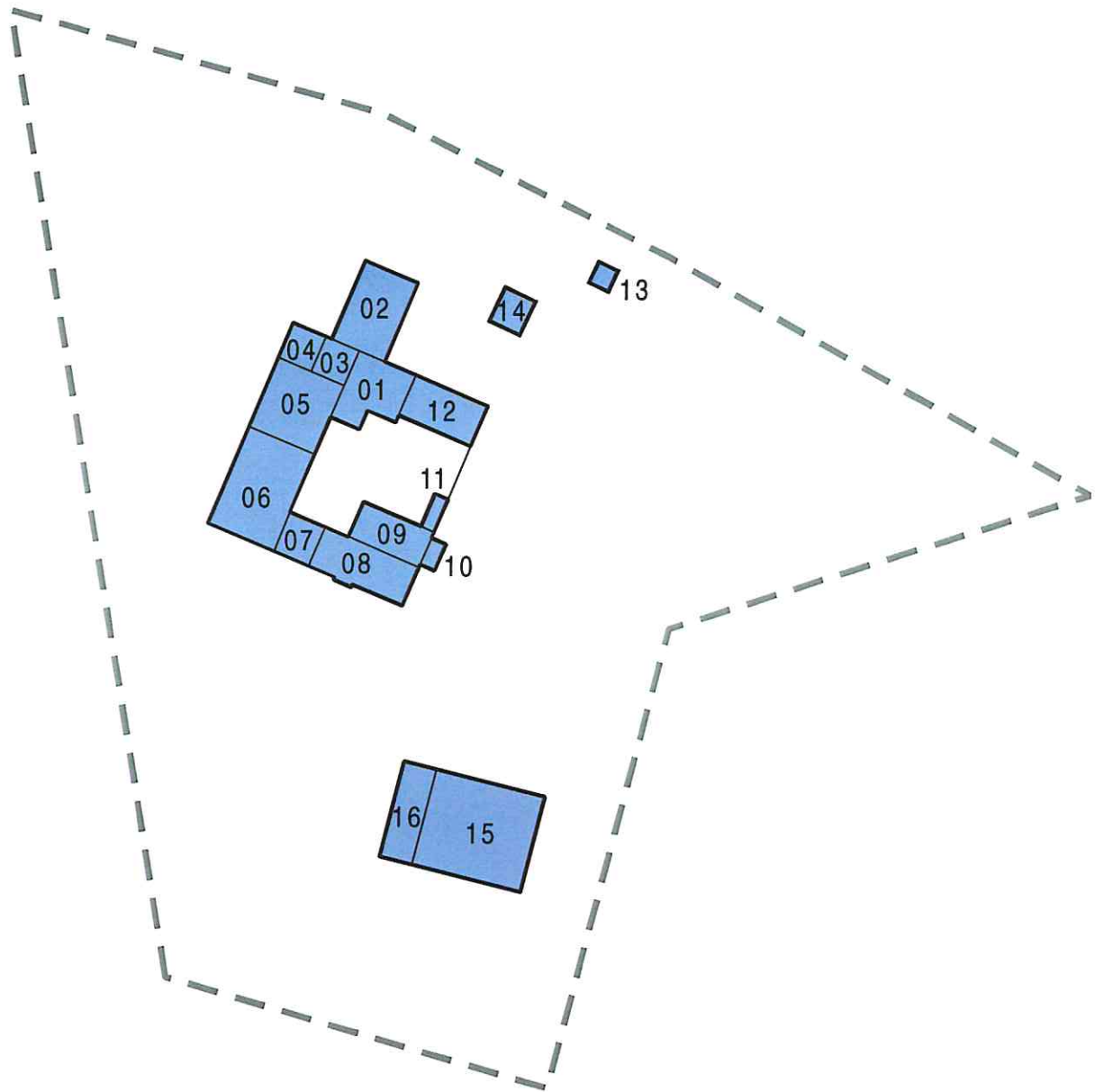

Riferimenti numerici delle singole unità, planimetria sc. 1:1000.

**DATI STEREOMETRICI**

































Superficie coperta attuale	1.132,55 mq
Superficie coperta di progetto	978,10 mq
Volume attuale	6.829,07 mc
Volume da demolire	37,40 mc
Volume da integrare (interrato)	105,00 mc
Volume totale	6.896,70 mc

**PRESCRIZIONI PARTICOLARI**

\*1 - Volume interrato da ricavarsi al di sotto della balza naturale del terreno.

\*2 - Il muro di chiusura della corte deve essere recuperato in sasso secondo le tecniche tradizionali.

**LEGENDA**

-  1 - Restauro e risanamento conservativo
  -  2 - Restauro integrativo e propositivo
  -  3 - Ristrutturazione parziale
  -  4 - Ristrutturazione globale
  -  5 - Adeguamento ambientale
  -  6 - Costruzione in sostituzione
  -  7 - Integrazione edilizia
  -  8 - Demolizione senza ricostruzione
  -  Integrazione planimetrica
  -  Altezza prescritta in gronda
  -  Verso delle falde di copertura
  -  Oggetti lineari da valorizzare o recuperare
  -  Giardino
  -  Parco
  -  Brolo
  -  Area agricola
  -  Filari alberati
  -  Interventi sul paesaggio (mascherature)
  -  Parcheggio
  -  \* n° Prescrizione particolare
  -  Accesso carraio
- Preesistenze di valore storico/architettonico:**
-  Portale
  -  Portone
  -  Cancellata
  -  Pozzo
  -  Affresco / pittura murale
  -  Lapide
  -  Capitello / edicola
  -  Decorazione scultorea
  -  Aia
  -  Torre colombara / campanile
  -  Alberatura significativa

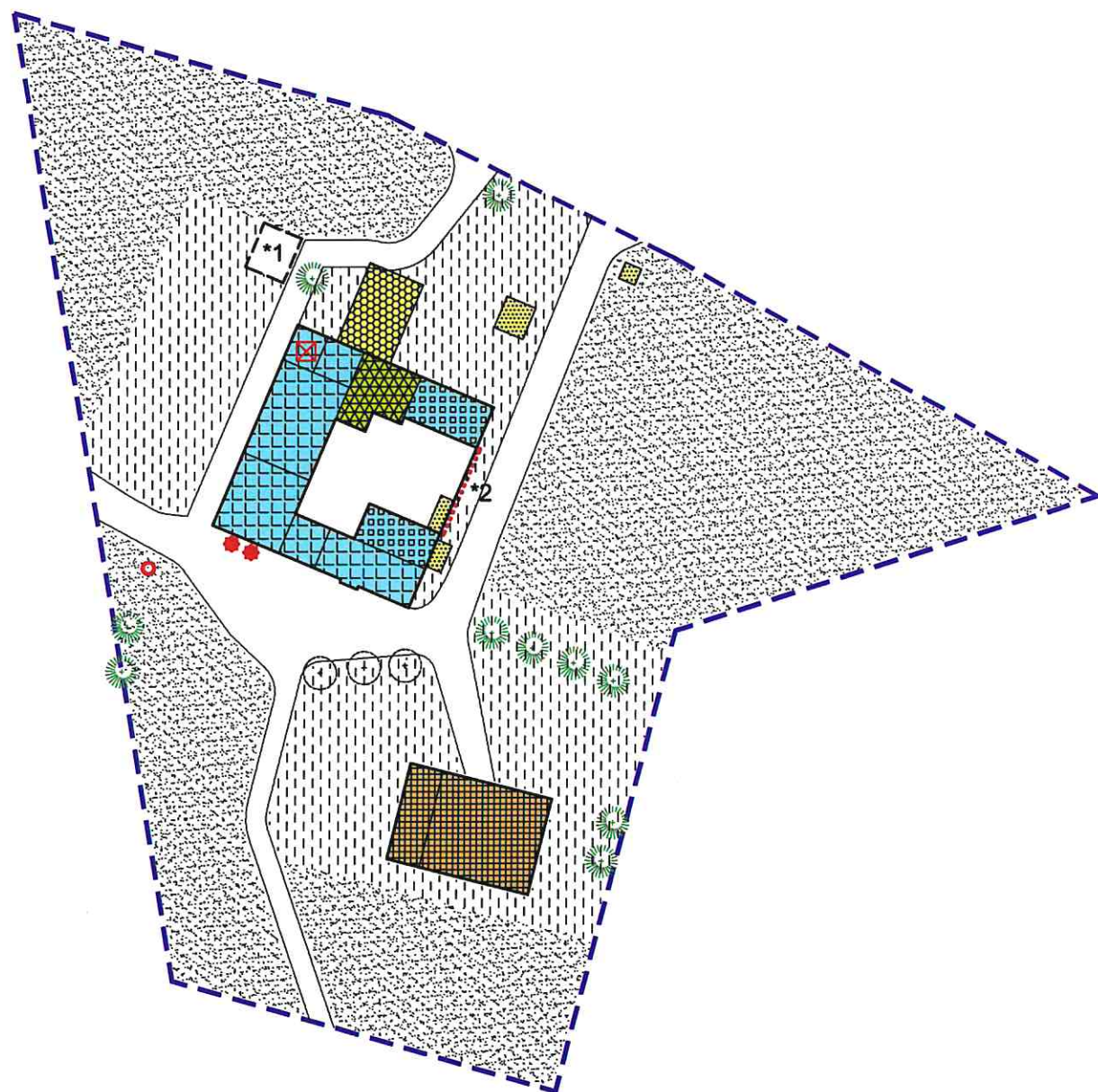



**Corte Rurale: Zemine**

Località ... Sommacampagna  
Via/Piazza ... Bussolengo, n° ...  
N.C.T. Foglio 7; Mapp. 274.



**Corte Rurale: Zemine**

**3 – Epoca di costruzione**

3.01 – Secolo XVIII.

3.02 – Periodo .

**4 – Presenza al catasto**

4.01 -  Napoleonico.

4.02 -  Austriaco.

4.03 -  Impianto.

4.04 -  Attuale.

4.05 -  Non censito.

**5 – Dati stereometrici**

5.01 – Superficie coperta mq 72,80.

5.02 – H gronda m 4,30.

5.03 – H media di gronda m .

5.04 – Volume mc 243,50.

5.05 – N° max piani 1.

5.06 – N° abitanti .

5.07 – N° alloggi .

5.08 – N° vani residenza .

5.09 – N° vani altro uso .

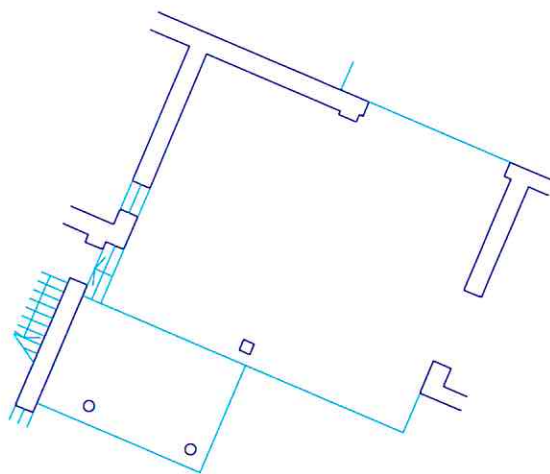

Pianta piano terra sc. 1/200.

**Corte Rurale: Zemine**

**6 – Strutture verticali**

	B	M	C
6.01 - Legno	<input type="checkbox"/>	<input checked="" type="checkbox"/>	<input type="checkbox"/>
6.02 - Laterizio	<input type="checkbox"/>	<input checked="" type="checkbox"/>	<input type="checkbox"/>
6.03 - Sasso	<input type="checkbox"/>	<input checked="" type="checkbox"/>	<input type="checkbox"/>
6.04 - Ferro	<input type="checkbox"/>	<input type="checkbox"/>	<input type="checkbox"/>
6.05 - Forati di cemento	<input type="checkbox"/>	<input type="checkbox"/>	<input type="checkbox"/>
6.06 - C. A.	<input type="checkbox"/>	<input type="checkbox"/>	<input type="checkbox"/>
6.07 - Altro: Pietra.	<input type="checkbox"/>	<input checked="" type="checkbox"/>	<input type="checkbox"/>

B = buono – M = medio – C = carente

**7 – Strutture orizzontali**

	B	M	C
7.01 - Ferro	<input type="checkbox"/>	<input type="checkbox"/>	<input type="checkbox"/>
7.02 - Laterocemento	<input type="checkbox"/>	<input type="checkbox"/>	<input type="checkbox"/>
7.03 - C.A.	<input type="checkbox"/>	<input type="checkbox"/>	<input type="checkbox"/>
7.04 - Legno	<input type="checkbox"/>	<input type="checkbox"/>	<input type="checkbox"/>
7.05 - Altro:	<input type="checkbox"/>	<input type="checkbox"/>	<input type="checkbox"/>

B = buono – M = medio – C = carente

**8 – Coperture**

	B	M	C
8.01 - Piano	<input type="checkbox"/>	<input type="checkbox"/>	<input type="checkbox"/>
8.02 - 1 falda	<input type="checkbox"/>	<input checked="" type="checkbox"/>	<input type="checkbox"/>
8.03 - 2 falde	<input type="checkbox"/>	<input type="checkbox"/>	<input type="checkbox"/>
8.04 - Padiglione	<input type="checkbox"/>	<input type="checkbox"/>	<input type="checkbox"/>
8.05 - A volta	<input type="checkbox"/>	<input type="checkbox"/>	<input type="checkbox"/>

B = buono – M = medio – C = carente

**8.1 – Struttura di copertura**

	B	M	C
8.1.01 - Legno	<input type="checkbox"/>	<input checked="" type="checkbox"/>	<input type="checkbox"/>
8.1.02 - Laterizio	<input type="checkbox"/>	<input type="checkbox"/>	<input type="checkbox"/>
8.1.03 - Laterocemento	<input type="checkbox"/>	<input type="checkbox"/>	<input type="checkbox"/>
8.1.04 - Ferro	<input type="checkbox"/>	<input type="checkbox"/>	<input type="checkbox"/>
8.1.05 - C. A.	<input type="checkbox"/>	<input type="checkbox"/>	<input type="checkbox"/>
8.1.06 - Altro:	<input type="checkbox"/>	<input type="checkbox"/>	<input type="checkbox"/>

B = buono – M = medio – C = carente

**8.2 – Manto di copertura**

	B	M	C
8.2.01 - Laterizio	<input type="checkbox"/>	<input checked="" type="checkbox"/>	<input type="checkbox"/>
8.2.02 - Lamiera / fibrocemento	<input type="checkbox"/>	<input type="checkbox"/>	<input type="checkbox"/>
8.2.03 - Copertina catramata	<input type="checkbox"/>	<input type="checkbox"/>	<input type="checkbox"/>
8.2.04 - Altro:	<input type="checkbox"/>	<input type="checkbox"/>	<input type="checkbox"/>

B = buono – M = medio – C = carente

**9 – Tipologia**

9.01 - <input type="checkbox"/>	Villa / Casa padronale.
9.02 - <input type="checkbox"/>	Edificio isolato.
9.03 - <input checked="" type="checkbox"/>	Edificio a blocco.
9.04 - <input type="checkbox"/>	Edificio a schiera.
9.05 - <input type="checkbox"/>	Edificio in linea.
9.06 - <input type="checkbox"/>	Stalla/fienile.
9.07 - <input type="checkbox"/>	Capannone.
9.08 - <input type="checkbox"/>	Autorimessa.
9.09 - <input type="checkbox"/>	Portico/barchessa.
9.10 - <input checked="" type="checkbox"/>	Tettoia aperta.
9.11 - <input type="checkbox"/>	Volume tecnico (silos, vasca, cisterna).
9.12 - <input type="checkbox"/>	Altro:

**10 – Vincoli**

10.01 - <input type="checkbox"/>	L. 1089/39.
10.02 - <input checked="" type="checkbox"/>	L. 1497/39 – L. 431/86.
10.03 - <input checked="" type="checkbox"/>	L.R. 24/85 art. 10.
10.04 - <input type="checkbox"/>	Altri vincoli
10.05 - <input type="checkbox"/>	Fascia di rispetto stradale.

**11 – Proprietà**

11.01 - <input checked="" type="checkbox"/>	Privata personale.
11.02 - <input type="checkbox"/>	Privata condominio.
11.03 - <input type="checkbox"/>	Società.
11.04 - <input type="checkbox"/>	Ente pubblico.
11.05 - <input type="checkbox"/>	Ente religioso.
11.06 - <input type="checkbox"/>	Altro.

**12 – Titolo di godimento**

12.01 - <input checked="" type="checkbox"/>	Proprietà n° 1.
12.01 - <input type="checkbox"/>	Affitto n°
12.01 - <input type="checkbox"/>	Altro n°

**Corte Rurale: Zemine**

**13 – Destinazione d'uso**

	PT	PP	AP	DP	NO
13.01 - Residenza connessa alla conduzione del fondo.	<input type="checkbox"/>	<input type="checkbox"/>	<input type="checkbox"/>	<input type="checkbox"/>	<input type="checkbox"/>
13.02 - Annesso rustico di azienda attiva.	<input type="checkbox"/>	<input type="checkbox"/>	<input type="checkbox"/>	<input type="checkbox"/>	<input type="checkbox"/>
13.03 - Annesso di servizio all'abitazione o all'azienda.	<input type="checkbox"/>	<input type="checkbox"/>	<input type="checkbox"/>	<input type="checkbox"/>	<input type="checkbox"/>
13.04 - Residenza non connessa all'azienda.	<input type="checkbox"/>	<input type="checkbox"/>	<input type="checkbox"/>	<input type="checkbox"/>	<input type="checkbox"/>
13.05 - Annesso di servizio alla stessa.	<input type="checkbox"/>	<input type="checkbox"/>	<input type="checkbox"/>	<input type="checkbox"/>	<input type="checkbox"/>
13.06 - Altro: Tettoia.	<input checked="" type="checkbox"/>	<input type="checkbox"/>	<input type="checkbox"/>	<input type="checkbox"/>	<input type="checkbox"/>
13.07 - Non utilizzato.	<input type="checkbox"/>	<input type="checkbox"/>	<input type="checkbox"/>	<input checked="" type="checkbox"/>	<input type="checkbox"/>

PT = piano terra - PP = piano primo - AP = altro piano  
DP = destinazione principale - NO = non occupato

**14 – Funzionalità alla zona agricola**

- 14.01 -  Elementi di azienda attiva.  
14.02 -  Elemento non più funzionale  
all'attività.  
14.03 -  In parziale disuso.  
14.04 -  Non utilizzato da \_\_\_\_\_ anni.  
14.05 -  In difformità con la ruralità della zona:  
14.05.01 -  Compatibile.  
14.05.01 -  Incompatibile.

**15 – Ulteriori elementi circa la funzionalità  
dell'edificio**

- 15.01 -  Presenza di ballatoi non tipologici  
15.02 -  Presenza di volumi di scarsa  
consistenza.  
15.03 -  Altro.

**16 – Coerenza architettonica con l'impianto  
rurale**

- 16.01 -  Elemento di nucleo rurale originario.  
16.02 -  Alterato pesantemente.  
16.03 -  Alterato mediamente.  
16.04 -  Leggibile.  
16.05 -  Non coerente.  
16.06 -  Interventi epoche .

**17 – Caratterizzazione architettonica**

- 17.01 -  Globale dell'edificio.  
17.02 -  Globale degli esterni.  
17.03 -  Globale degli interni.  
17.04 -  Elementi isolati.  
17.05 -  Nessuno.

**18 – Elementi decorativi originari di interesse**

	B	M	C
18.01 - Cornici e mensole di gronda.	<input type="checkbox"/>	<input type="checkbox"/>	<input type="checkbox"/>
18.02 - Contorni alle aperture.	<input type="checkbox"/>	<input type="checkbox"/>	<input type="checkbox"/>
18.03 - Elementi isolati	<input type="checkbox"/>	<input checked="" type="checkbox"/>	<input type="checkbox"/>
18.04 - Decorazioni interne.	<input type="checkbox"/>	<input type="checkbox"/>	<input type="checkbox"/>
18.05 - Muri di cinta originari, portali, etc.	<input type="checkbox"/>	<input checked="" type="checkbox"/>	<input type="checkbox"/>
18.06 - Altri:	<input type="checkbox"/>	<input type="checkbox"/>	<input type="checkbox"/>

B = buono - M = medio - C = carente

**19 – Dotazione di servizi**

- 19.01 -  Energia elettrica.  
19.02 -  Gas.  
19.03 -  Riscaldamento.  
19.04 -  Acqua.  
19.05 -  Fognatura.  
19.06 -  Latrina interna.  
19.07 -  Bagno interno.

**Grado di protezione**

**2**

**Censito nel Catasto austriaco, l'edificio, in cui è inserito il portale d'ingresso, mantiene tutti i caratteri strutturali e formali dell'impianto originario. Particolare valore ha il portico aperto, che tale deve essere mantenuto, con una pregevole pilastro/colonna in pietra sagomata.**

**Corte Rurale: Zemine**

Località ... Sommacampagna

Via/Piazza ... Bussolengo, n° ...

N.C.T. Foglio 7; Mapp. 274.



**Corte Rurale: Zemine**

**3 – Epoca di costruzione**

- 3.01 – Secolo XX.
- 3.02 – Periodo '50.

**4 – Presenza al catasto**

- 4.01 -  Napoleonico.
- 4.02 -  Austriaco.
- 4.03 -  Impianto.
- 4.04 -  Attuale.
- 4.05 -  Non censito.

**5 – Dati stereometrici**

- 5.01 – Superficie coperta mq 108,00.
- 5.02 – H gronda m 2,40.
- 5.03 – H media di gronda m .
- 5.04 – Volume mc .
- 5.05 – N° max piani 1.
- 5.06 – N° abitanti .
- 5.07 – N° alloggi .
- 5.08 – N° vani residenza .
- 5.09 – N° vani altro uso .

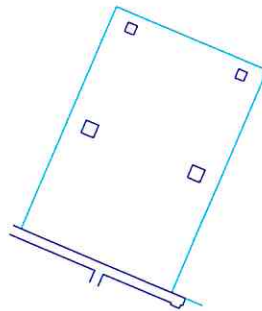

Pianta piano terra sc. 1/200.

Corte Rurale: **Zemine**

**6 – Strutture verticali**

	B	M	C
6.01 - Legno	<input type="checkbox"/>	<input type="checkbox"/>	<input type="checkbox"/>
6.02 - Laterizio	<input type="checkbox"/>	<input type="checkbox"/>	<input type="checkbox"/>
6.03 - Sasso	<input type="checkbox"/>	<input type="checkbox"/>	<input type="checkbox"/>
6.04 - Ferro	<input type="checkbox"/>	<input type="checkbox"/>	<input type="checkbox"/>
6.05 - Forati di cemento	<input type="checkbox"/>	<input checked="" type="checkbox"/>	<input type="checkbox"/>
6.06 - C. A.	<input type="checkbox"/>	<input type="checkbox"/>	<input type="checkbox"/>
6.07 - Altro:	<input type="checkbox"/>	<input type="checkbox"/>	<input type="checkbox"/>

B = buono – M = medio – C = carente

**7 – Strutture orizzontali**

	B	M	C
7.01 - Ferro	<input type="checkbox"/>	<input type="checkbox"/>	<input type="checkbox"/>
7.02 - Laterocemento	<input type="checkbox"/>	<input type="checkbox"/>	<input type="checkbox"/>
7.03 - C.A.	<input type="checkbox"/>	<input type="checkbox"/>	<input type="checkbox"/>
7.04 - Legno	<input type="checkbox"/>	<input type="checkbox"/>	<input type="checkbox"/>
7.05 - Altro:	<input type="checkbox"/>	<input type="checkbox"/>	<input type="checkbox"/>

B = buono – M = medio – C = carente

**8 – Coperture**

	B	M	C
8.01 - Piano	<input type="checkbox"/>	<input type="checkbox"/>	<input type="checkbox"/>
8.02 - 1 falda	<input type="checkbox"/>	<input checked="" type="checkbox"/>	<input type="checkbox"/>
8.03 - 2 falde	<input type="checkbox"/>	<input type="checkbox"/>	<input type="checkbox"/>
8.04 - Padiglione	<input type="checkbox"/>	<input type="checkbox"/>	<input type="checkbox"/>
8.05 - A volta	<input type="checkbox"/>	<input type="checkbox"/>	<input type="checkbox"/>

B = buono – M = medio – C = carente

**8.1 – Struttura di copertura**

	B	M	C
8.1.01 - Legno	<input type="checkbox"/>	<input type="checkbox"/>	<input checked="" type="checkbox"/>
8.1.02 - Laterizio	<input type="checkbox"/>	<input type="checkbox"/>	<input type="checkbox"/>
8.1.03 - Laterocemento	<input type="checkbox"/>	<input type="checkbox"/>	<input type="checkbox"/>
8.1.04 - Ferro	<input type="checkbox"/>	<input type="checkbox"/>	<input type="checkbox"/>
8.1.05 - C. A.	<input type="checkbox"/>	<input type="checkbox"/>	<input type="checkbox"/>
8.1.06 - Altro:	<input type="checkbox"/>	<input type="checkbox"/>	<input type="checkbox"/>

B = buono – M = medio – C = carente

**8.2 – Manto di copertura**

	B	M	C
8.2.01 - Laterizio	<input type="checkbox"/>	<input type="checkbox"/>	<input checked="" type="checkbox"/>
8.2.02 - Lamiera / fibrocemento	<input type="checkbox"/>	<input type="checkbox"/>	<input type="checkbox"/>
8.2.03 - Copertina catramata	<input type="checkbox"/>	<input type="checkbox"/>	<input type="checkbox"/>
8.2.04 - Altro:	<input type="checkbox"/>	<input type="checkbox"/>	<input type="checkbox"/>

B = buono – M = medio – C = carente

**9 – Tipologia**

9.01 -	<input type="checkbox"/>	Villa / Casa padronale.
9.02 -	<input type="checkbox"/>	Edificio isolato.
9.03 -	<input type="checkbox"/>	Edificio a blocco.
9.04 -	<input type="checkbox"/>	Edificio a schiera.
9.05 -	<input type="checkbox"/>	Edificio in linea.
9.06 -	<input type="checkbox"/>	Stalla/fienile.
9.07 -	<input type="checkbox"/>	Capannone.
9.08 -	<input type="checkbox"/>	Autorimessa.
9.09 -	<input type="checkbox"/>	Portico/barchessa.
9.10 -	<input checked="" type="checkbox"/>	Tettoia aperta.
9.11 -	<input type="checkbox"/>	Volume tecnico (silos, vasca, cisterna).
9.12 -	<input type="checkbox"/>	Altro:

**10 – Vincoli**

10.01 -	<input type="checkbox"/>	L. 1089/39.
10.02 -	<input checked="" type="checkbox"/>	L. 1497/39 – L. 431/86.
10.03 -	<input checked="" type="checkbox"/>	L.R. 24/85 art. 10.
10.04 -	<input type="checkbox"/>	Altri vincoli
10.05 -	<input type="checkbox"/>	Fascia di rispetto stradale.

**11 – Proprietà**

11.01 -	<input checked="" type="checkbox"/>	Privata personale.
11.02 -	<input type="checkbox"/>	Privata condominio.
11.03 -	<input type="checkbox"/>	Società.
11.04 -	<input type="checkbox"/>	Ente pubblico.
11.05 -	<input type="checkbox"/>	Ente religioso.
11.06 -	<input type="checkbox"/>	Altro.

**12 – Titolo di godimento**

12.01 -	<input checked="" type="checkbox"/>	Proprietà n° 1.
12.01 -	<input type="checkbox"/>	Affitto n°
12.01 -	<input type="checkbox"/>	Altro n°

**Corte Rurale: Zemine**

**13 – Destinazione d'uso**

	PT	PP	AP	DP	NO
13.01 - Residenza connessa alla conduzione del fondo.	<input type="checkbox"/>	<input type="checkbox"/>	<input type="checkbox"/>	<input type="checkbox"/>	<input type="checkbox"/>
13.02 - Annesso rustico di azienda attiva.	<input type="checkbox"/>	<input type="checkbox"/>	<input type="checkbox"/>	<input type="checkbox"/>	<input type="checkbox"/>
13.03 - Annesso di servizio all'abitazione o all'azienda.	<input type="checkbox"/>	<input type="checkbox"/>	<input type="checkbox"/>	<input type="checkbox"/>	<input type="checkbox"/>
13.04 - Residenza non connessa all'azienda.	<input type="checkbox"/>	<input type="checkbox"/>	<input type="checkbox"/>	<input type="checkbox"/>	<input type="checkbox"/>
13.05 - Annesso di servizio alla stessa.	<input type="checkbox"/>	<input type="checkbox"/>	<input type="checkbox"/>	<input type="checkbox"/>	<input type="checkbox"/>
13.06 - Altro: Area coperta.	<input checked="" type="checkbox"/>	<input type="checkbox"/>	<input type="checkbox"/>	<input type="checkbox"/>	<input type="checkbox"/>
13.07 - Non utilizzato.	<input type="checkbox"/>	<input type="checkbox"/>	<input type="checkbox"/>	<input checked="" type="checkbox"/>	<input type="checkbox"/>

PT = piano terra - PP = piano primo - AP = altro piano  
DP = destinazione principale - NO = non occupato

**14 – Funzionalità alla zona agricola**

- 14.01 -  Elementi di azienda attiva.  
14.02 -  Elemento non più funzionale  
all'attività.  
14.03 -  In parziale disuso.  
14.04 -  Non utilizzato da 30 anni.  
14.05 -  In difformità con la ruralità della zona:  
14.05.01 -  Compatibile.  
14.05.01 -  Incompatibile.

**15 – Ulteriori elementi circa la funzionalità  
dell'edificio**

- 15.01 -  Presenza di ballatoi non tipologici  
15.02 -  Presenza di volumi di scarsa  
consistenza.  
15.03 -  Altro.

**16 – Coerenza architettonica con l'impianto  
rurale**

- 16.01 -  Elemento di nucleo rurale originario.  
16.02 -  Alterato pesantemente.  
16.03 -  Alterato mediamente.  
16.04 -  Leggibile.  
16.05 -  Non coerente.  
16.06 -  Interventi epoche

**17 – Caratterizzazione architettonica**

- 17.01 -  Globale dell'edificio.  
17.02 -  Globale degli esterni.  
17.03 -  Globale degli interni.  
17.04 -  Elementi isolati.  
17.05 -  Nessuno.

**18 – Elementi decorativi originari di interesse**

	B	M	C
18.01 - Cornici e mensole di gronda.	<input type="checkbox"/>	<input type="checkbox"/>	<input type="checkbox"/>
18.02 - Contorni alle aperture.	<input type="checkbox"/>	<input type="checkbox"/>	<input type="checkbox"/>
18.03 - Elementi isolati	<input type="checkbox"/>	<input type="checkbox"/>	<input type="checkbox"/>
18.04 - Decorazioni interne.	<input type="checkbox"/>	<input type="checkbox"/>	<input type="checkbox"/>
18.05 - Muri di cinta originari, portali, etc.	<input type="checkbox"/>	<input type="checkbox"/>	<input type="checkbox"/>
18.06 - Altri:	<input type="checkbox"/>	<input type="checkbox"/>	<input type="checkbox"/>

B = buono - M = medio - C = carente

**19 – Dotazione di servizi**

- 19.01 -  Energia elettrica.  
19.02 -  Gas.  
19.03 -  Riscaldamento.  
19.04 -  Acqua.  
19.05 -  Fognatura.  
19.06 -  Latrina interna.  
19.07 -  Bagno interno.

**Grado di protezione**

7

**La tettoria impedisce la lettura della facciata  
nord.**



**Corte Rurale: Zemine**

Località ... Sommacampagna  
Via/Piazza ... Bussolengo, n° ...  
N.C.T. Foglio 7; Mapp. 274.



**Corte Rurale: Zemine**

**3 – Epoca di costruzione**

3.01 – Secolo XVIII.

3.02 – Periodo .

**4 – Presenza al catasto**

4.01 -  Napoleonico.

4.02 -  Austriaco.

4.03 -  Impianto.

4.04 -  Attuale.

4.05 -  Non censito.

**5 – Dati stereometrici**

5.01 – Superficie coperta mq 35,10.

5.02 – H gronda m 8,70.

5.03 – H media di gronda m .

5.04 – Volume mc 305,37.

5.05 – N° max piani 3.

5.06 – N° abitanti .

5.07 – N° alloggi .

5.08 – N° vani residenza 2.

5.09 – N° vani altro uso 1.

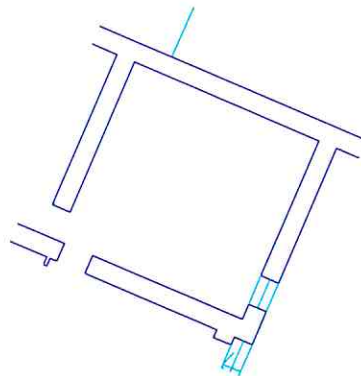

Pianta piano terra sc. 1/200.

**Corte Rurale: Zemine**

**6 – Strutture verticali**

	B	M	C
6.01 - Legno	<input type="checkbox"/>	<input type="checkbox"/>	<input type="checkbox"/>
6.02 - Laterizio	<input type="checkbox"/>	<input type="checkbox"/>	<input checked="" type="checkbox"/>
6.03 - Sasso	<input type="checkbox"/>	<input type="checkbox"/>	<input checked="" type="checkbox"/>
6.04 - Ferro	<input type="checkbox"/>	<input type="checkbox"/>	<input type="checkbox"/>
6.05 - Forati di cemento	<input type="checkbox"/>	<input type="checkbox"/>	<input type="checkbox"/>
6.06 - C. A.	<input type="checkbox"/>	<input type="checkbox"/>	<input type="checkbox"/>
6.07 - Altro:	<input type="checkbox"/>	<input type="checkbox"/>	<input type="checkbox"/>

B = buono – M = medio – C = carente

**7 – Strutture orizzontali**

	B	M	C
7.01 - Ferro	<input type="checkbox"/>	<input type="checkbox"/>	<input type="checkbox"/>
7.02 - Laterocemento	<input type="checkbox"/>	<input type="checkbox"/>	<input type="checkbox"/>
7.03 - C.A.	<input type="checkbox"/>	<input type="checkbox"/>	<input type="checkbox"/>
7.04 - Legno	<input type="checkbox"/>	<input type="checkbox"/>	<input checked="" type="checkbox"/>
7.05 - Altro:	<input type="checkbox"/>	<input type="checkbox"/>	<input type="checkbox"/>

B = buono – M = medio – C = carente

**8 – Coperture**

	B	M	C
8.01 - Piano	<input type="checkbox"/>	<input type="checkbox"/>	<input type="checkbox"/>
8.02 - 1 falda	<input type="checkbox"/>	<input type="checkbox"/>	<input type="checkbox"/>
8.03 - 2 falde	<input type="checkbox"/>	<input type="checkbox"/>	<input type="checkbox"/>
8.04 - Padiglione	<input type="checkbox"/>	<input type="checkbox"/>	<input checked="" type="checkbox"/>
8.05 - A volta	<input type="checkbox"/>	<input type="checkbox"/>	<input type="checkbox"/>

B = buono – M = medio – C = carente

**8.1 – Struttura di copertura**

	B	M	C
8.1.01 - Legno	<input type="checkbox"/>	<input type="checkbox"/>	<input checked="" type="checkbox"/>
8.1.02 - Laterizio	<input type="checkbox"/>	<input type="checkbox"/>	<input type="checkbox"/>
8.1.03 - Laterocemento	<input type="checkbox"/>	<input type="checkbox"/>	<input type="checkbox"/>
8.1.04 - Ferro	<input type="checkbox"/>	<input type="checkbox"/>	<input type="checkbox"/>
8.1.05 - C. A.	<input type="checkbox"/>	<input type="checkbox"/>	<input type="checkbox"/>
8.1.06 - Altro:	<input type="checkbox"/>	<input type="checkbox"/>	<input type="checkbox"/>

B = buono – M = medio – C = carente

**8.2 – Manto di copertura**

	B	M	C
8.2.01 - Laterizio	<input type="checkbox"/>	<input type="checkbox"/>	<input checked="" type="checkbox"/>
8.2.02 - Lamiera / fibrocemento	<input type="checkbox"/>	<input type="checkbox"/>	<input type="checkbox"/>
8.2.03 - Copertina catramata	<input type="checkbox"/>	<input type="checkbox"/>	<input type="checkbox"/>
8.2.04 - Altro:	<input type="checkbox"/>	<input type="checkbox"/>	<input type="checkbox"/>

B = buono – M = medio – C = carente

**9 – Tipologia**

9.01 - <input type="checkbox"/>	Villa / Casa padronale.
9.02 - <input type="checkbox"/>	Edificio isolato.
9.03 - <input checked="" type="checkbox"/>	Edificio a blocco.
9.04 - <input type="checkbox"/>	Edificio a schiera.
9.05 - <input type="checkbox"/>	Edificio in linea.
9.06 - <input type="checkbox"/>	Stalla/fienile.
9.07 - <input type="checkbox"/>	Capannone.
9.08 - <input type="checkbox"/>	Autorimessa.
9.09 - <input type="checkbox"/>	Portico/barchessa.
9.10 - <input type="checkbox"/>	Tettoia aperta.
9.11 - <input type="checkbox"/>	Volume tecnico (silos, vasca, cisterna).
9.12 - <input type="checkbox"/>	Altro:

**10 – Vincoli**

10.01 - <input type="checkbox"/>	L. 1089/39.
10.02 - <input checked="" type="checkbox"/>	L. 1497/39 – L. 431/86.
10.03 - <input checked="" type="checkbox"/>	L.R. 24/85 art. 10.
10.04 - <input type="checkbox"/>	Altri vincoli
10.05 - <input type="checkbox"/>	Fascia di rispetto stradale.

**11 – Proprietà**

11.01 - <input checked="" type="checkbox"/>	Privata personale.
11.02 - <input type="checkbox"/>	Privata condominio.
11.03 - <input type="checkbox"/>	Società.
11.04 - <input type="checkbox"/>	Ente pubblico.
11.05 - <input type="checkbox"/>	Ente religioso.
11.06 - <input type="checkbox"/>	Altro.

**12 – Titolo di godimento**

12.01 - <input checked="" type="checkbox"/>	Proprietà n° 1.
12.01 - <input type="checkbox"/>	Affitto n°
12.01 - <input type="checkbox"/>	Altro n°

**Corte Rurale: Zemine**

**13 – Destinazione d'uso**

	PT	PP	AP	DP	NO
13.01 - Residenza connessa alla conduzione del fondo.	<input type="checkbox"/>	<input checked="" type="checkbox"/>	<input checked="" type="checkbox"/>	<input type="checkbox"/>	<input checked="" type="checkbox"/>
13.02 - Annesso rustico di azienda attiva.	<input type="checkbox"/>	<input type="checkbox"/>	<input type="checkbox"/>	<input type="checkbox"/>	<input type="checkbox"/>
13.03 - Annesso di servizio all'abitazione o all'azienda.	<input checked="" type="checkbox"/>	<input type="checkbox"/>	<input type="checkbox"/>	<input type="checkbox"/>	<input type="checkbox"/>
13.04 - Residenza non connessa all'azienda.	<input type="checkbox"/>	<input type="checkbox"/>	<input type="checkbox"/>	<input type="checkbox"/>	<input type="checkbox"/>
13.05 - Annesso di servizio alla stessa.	<input type="checkbox"/>	<input type="checkbox"/>	<input type="checkbox"/>	<input type="checkbox"/>	<input type="checkbox"/>
13.06 - Altro:	<input type="checkbox"/>	<input type="checkbox"/>	<input type="checkbox"/>	<input type="checkbox"/>	<input type="checkbox"/>
13.07 - Non utilizzato.	<input type="checkbox"/>	<input type="checkbox"/>	<input type="checkbox"/>	<input checked="" type="checkbox"/>	<input type="checkbox"/>

PT = piano terra - PP = piano primo - AP = altro piano  
DP = destinazione principale - NO = non occupato

**14 – Funzionalità alla zona agricola**

- 14.01 -  Elementi di azienda attiva.  
14.02 -  Elemento non più funzionale  
all'attività.  
14.03 -  In parziale disuso.  
14.04 -  Non utilizzato da 30 anni.  
14.05 -  In difformità con la ruralità della zona:  
14.05.01 -  Compatibile.  
14.05.01 -  Incompatibile.

**15 – Ulteriori elementi circa la funzionalità  
dell'edificio**

- 15.01 -  Presenza di ballatoi non tipologici  
15.02 -  Presenza di volumi di scarsa  
consistenza.  
15.03 -  Altro.

**16 – Coerenza architettonica con l'impianto  
rurale**

- 16.01 -  Elemento di nucleo rurale originario.  
16.02 -  Alterato pesantemente.  
16.03 -  Alterato mediamente.  
16.04 -  Leggibile.  
16.05 -  Non coerente.  
16.06 -  Interventi epoche

**17 – Caratterizzazione architettonica**

- 17.01 -  Globale dell'edificio.  
17.02 -  Globale degli esterni.  
17.03 -  Globale degli interni.  
17.04 -  Elementi isolati.  
17.05 -  Nessuno.

**18 – Elementi decorativi originari di interesse**

	B	M	C
18.01 - Cornici e mensole di gronda.	<input type="checkbox"/>	<input type="checkbox"/>	<input type="checkbox"/>
18.02 - Contorni alle aperture.	<input type="checkbox"/>	<input type="checkbox"/>	<input checked="" type="checkbox"/>
18.03 - Elementi isolati	<input type="checkbox"/>	<input type="checkbox"/>	<input type="checkbox"/>
18.04 - Decorazioni interne.	<input type="checkbox"/>	<input type="checkbox"/>	<input type="checkbox"/>
18.05 - Muri di cinta originari, portali, etc.	<input type="checkbox"/>	<input type="checkbox"/>	<input type="checkbox"/>
18.06 - Altri:	<input type="checkbox"/>	<input type="checkbox"/>	<input type="checkbox"/>

B = buono - M = medio - C = carente

**19 – Dotazione di servizi**

- 19.01 -  Energia elettrica.  
19.02 -  Gas.  
19.03 -  Riscaldamento.  
19.04 -  Acqua.  
19.05 -  Fognatura.  
19.06 -  Latrina interna.  
19.07 -  Bagno interno.

**Grado di protezione**

**3**

**Censito nel Catasto austriaco, l'edificio  
mantiene tutti i caratteri strutturali e formali  
dell'impianto originario.**

**Corte Rurale: Zemine**

Località ... Sommacampagna  
Via/Piazza ... Bussolengo, n° ...  
N.C.T. Foglio 7; Mapp. 274.



**Corte Rurale: Zemine**

**3 – Epoca di costruzione**

3.01 – Secolo XVIII.

3.02 – Periodo .

**4 – Presenza al catasto**

4.01 -  Napoleonico.

4.02 -  Austriaco.

4.03 -  Impianto.

4.04 -  Attuale.

4.05 -  Non censito.

**5 – Dati stereometrici**

5.01 – Superficie coperta mq 25,00.

5.02 – H gronda m 9,90.

5.03 – H media di gronda m .

5.04 – Volume mc 247,50.

5.05 – N° max piani 3.

5.06 – N° abitanti .

5.07 – N° alloggi .

5.08 – N° vani residenza 2.

5.09 – N° vani altro uso 1.

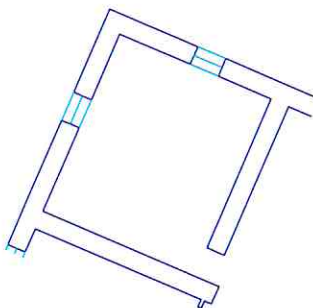

Pianta piano terra sc. 1/200.

**Corte Rurale: Zemine**

**6 – Strutture verticali**

	B	M	C
6.01 - Legno	<input type="checkbox"/>	<input type="checkbox"/>	<input type="checkbox"/>
6.02 - Laterizio	<input type="checkbox"/>	<input type="checkbox"/>	<input checked="" type="checkbox"/>
6.03 - Sasso	<input type="checkbox"/>	<input type="checkbox"/>	<input checked="" type="checkbox"/>
6.04 - Ferro	<input type="checkbox"/>	<input type="checkbox"/>	<input type="checkbox"/>
6.05 - Forati di cemento	<input type="checkbox"/>	<input type="checkbox"/>	<input checked="" type="checkbox"/>
6.06 - C. A.	<input type="checkbox"/>	<input type="checkbox"/>	<input type="checkbox"/>
6.07 - Altro:	<input type="checkbox"/>	<input type="checkbox"/>	<input type="checkbox"/>

B = buono – M = medio – C = carente

**7 – Strutture orizzontali**

	B	M	C
7.01 - Ferro	<input type="checkbox"/>	<input type="checkbox"/>	<input type="checkbox"/>
7.02 - Laterocemento	<input type="checkbox"/>	<input type="checkbox"/>	<input type="checkbox"/>
7.03 - C.A.	<input type="checkbox"/>	<input type="checkbox"/>	<input type="checkbox"/>
7.04 - Legno	<input type="checkbox"/>	<input type="checkbox"/>	<input checked="" type="checkbox"/>
7.05 - Altro:	<input type="checkbox"/>	<input type="checkbox"/>	<input type="checkbox"/>

B = buono – M = medio – C = carente

**8 – Coperture**

	B	M	C
8.01 - Piano	<input type="checkbox"/>	<input type="checkbox"/>	<input type="checkbox"/>
8.02 - 1 falda	<input type="checkbox"/>	<input type="checkbox"/>	<input type="checkbox"/>
8.03 - 2 falde	<input type="checkbox"/>	<input type="checkbox"/>	<input type="checkbox"/>
8.04 - Padiglione	<input type="checkbox"/>	<input type="checkbox"/>	<input checked="" type="checkbox"/>
8.05 - A volta	<input type="checkbox"/>	<input type="checkbox"/>	<input type="checkbox"/>

B = buono – M = medio – C = carente

**8.1 – Struttura di copertura**

	B	M	C
8.1.01 - Legno	<input type="checkbox"/>	<input type="checkbox"/>	<input checked="" type="checkbox"/>
8.1.02 - Laterizio	<input type="checkbox"/>	<input type="checkbox"/>	<input type="checkbox"/>
8.1.03 - Laterocemento	<input type="checkbox"/>	<input type="checkbox"/>	<input type="checkbox"/>
8.1.04 - Ferro	<input type="checkbox"/>	<input type="checkbox"/>	<input type="checkbox"/>
8.1.05 - C. A.	<input type="checkbox"/>	<input type="checkbox"/>	<input type="checkbox"/>
8.1.06 - Altro:	<input type="checkbox"/>	<input type="checkbox"/>	<input type="checkbox"/>

B = buono – M = medio – C = carente

**8.2 – Manto di copertura**

	B	M	C
8.2.01 - Laterizio	<input type="checkbox"/>	<input type="checkbox"/>	<input checked="" type="checkbox"/>
8.2.02 - Lamiera / fibrocemento	<input type="checkbox"/>	<input type="checkbox"/>	<input type="checkbox"/>
8.2.03 - Copertina catramata	<input type="checkbox"/>	<input type="checkbox"/>	<input type="checkbox"/>
8.2.04 - Altro:	<input type="checkbox"/>	<input type="checkbox"/>	<input type="checkbox"/>

B = buono – M = medio – C = carente

**9 – Tipologia**

9.01 - <input type="checkbox"/>	Villa / Casa padronale.
9.02 - <input type="checkbox"/>	Edificio isolato.
9.03 - <input checked="" type="checkbox"/>	Edificio a blocco.
9.04 - <input type="checkbox"/>	Edificio a schiera.
9.05 - <input type="checkbox"/>	Edificio in linea.
9.06 - <input type="checkbox"/>	Stalla/fienile.
9.07 - <input type="checkbox"/>	Capannone.
9.08 - <input type="checkbox"/>	Autorimessa.
9.09 - <input type="checkbox"/>	Portico/barchessa.
9.10 - <input type="checkbox"/>	Tettoia aperta.
9.11 - <input type="checkbox"/>	Volume tecnico (silos, vasca, cisterna).
9.12 - <input checked="" type="checkbox"/>	Altro: Torre colombara.

**10 – Vincoli**

10.01 - <input type="checkbox"/>	L. 1089/39.
10.02 - <input checked="" type="checkbox"/>	L. 1497/39 – L. 431/86.
10.03 - <input checked="" type="checkbox"/>	L.R. 24/85 art. 10.
10.04 - <input type="checkbox"/>	Altri vincoli
10.05 - <input type="checkbox"/>	Fascia di rispetto stradale.

**11 – Proprietà**

11.01 - <input checked="" type="checkbox"/>	Privata personale.
11.02 - <input type="checkbox"/>	Privata condominio.
11.03 - <input type="checkbox"/>	Società.
11.04 - <input type="checkbox"/>	Ente pubblico.
11.05 - <input type="checkbox"/>	Ente religioso.
11.06 - <input type="checkbox"/>	Altro.

**12 – Titolo di godimento**

12.01 - <input checked="" type="checkbox"/>	Proprietà n° 1.
12.01 - <input type="checkbox"/>	Affitto n°
12.01 - <input type="checkbox"/>	Altro n°

**Corte Rurale: Zemine**

**13 – Destinazione d'uso**

	PT	PP	AP	DP	NO
13.01 - Residenza connessa alla conduzione del fondo.	<input type="checkbox"/>	<input checked="" type="checkbox"/>	<input checked="" type="checkbox"/>	<input type="checkbox"/>	<input checked="" type="checkbox"/>
13.02 - Annesso rustico di azienda attiva.	<input type="checkbox"/>	<input type="checkbox"/>	<input type="checkbox"/>	<input type="checkbox"/>	<input type="checkbox"/>
13.03 - Annesso di servizio all'abitazione o all'azienda.	<input checked="" type="checkbox"/>	<input type="checkbox"/>	<input type="checkbox"/>	<input type="checkbox"/>	<input type="checkbox"/>
13.04 - Residenza non connessa all'azienda.	<input type="checkbox"/>	<input type="checkbox"/>	<input type="checkbox"/>	<input type="checkbox"/>	<input type="checkbox"/>
13.05 - Annesso di servizio alla stessa.	<input type="checkbox"/>	<input type="checkbox"/>	<input type="checkbox"/>	<input type="checkbox"/>	<input type="checkbox"/>
13.06 - Altro:	<input type="checkbox"/>	<input type="checkbox"/>	<input type="checkbox"/>	<input type="checkbox"/>	<input type="checkbox"/>
13.07 - Non utilizzato.	<input type="checkbox"/>	<input type="checkbox"/>	<input type="checkbox"/>	<input checked="" type="checkbox"/>	<input type="checkbox"/>

PT = piano terra - PP = piano primo - AP = altro piano  
DP = destinazione principale - NO = non occupato

**14 – Funzionalità alla zona agricola**

- 14.01 -  Elementi di azienda attiva.  
14.02 -  Elemento non più funzionale all'attività.  
14.03 -  In parziale disuso.  
14.04 -  Non utilizzato da 30 anni.  
14.05 -  In difformità con la ruralità della zona:  
14.05.01 -  Compatibile.  
14.05.01 -  Incompatibile.

**15 – Ulteriori elementi circa la funzionalità dell'edificio**

- 15.01 -  Presenza di ballatoi non tipologici  
15.02 -  Presenza di volumi di scarsa consistenza.  
15.03 -  Altro.

**16 – Coerenza architettonica con l'impianto rurale**

- 16.01 -  Elemento di nucleo rurale originario.  
16.02 -  Alterato pesantemente.  
16.03 -  Alterato mediamente.  
16.04 -  Leggibile.  
16.05 -  Non coerente.  
16.06 -  Interventi epoche

**17 – Caratterizzazione architettonica**

- 17.01 -  Globale dell'edificio.  
17.02 -  Globale degli esterni.  
17.03 -  Globale degli interni.  
17.04 -  Elementi isolati.  
17.05 -  Nessuno.

**18 – Elementi decorativi originari di interesse**

	B	M	C
18.01 - Cornici e mensole di gronda.	<input type="checkbox"/>	<input type="checkbox"/>	<input checked="" type="checkbox"/>
18.02 - Contorni alle aperture.	<input type="checkbox"/>	<input checked="" type="checkbox"/>	<input type="checkbox"/>
18.03 - Elementi isolati	<input type="checkbox"/>	<input type="checkbox"/>	<input type="checkbox"/>
18.04 - Decorazioni interne.	<input type="checkbox"/>	<input type="checkbox"/>	<input type="checkbox"/>
18.05 - Muri di cinta originari, portali, etc.	<input type="checkbox"/>	<input type="checkbox"/>	<input type="checkbox"/>
18.06 - Altri:	<input type="checkbox"/>	<input type="checkbox"/>	<input type="checkbox"/>

B = buono - M = medio - C = carente

**19 – Dotazione di servizi**

- 19.01 -  Energia elettrica.  
19.02 -  Gas.  
19.03 -  Riscaldamento.  
19.04 -  Acqua.  
19.05 -  Fognatura.  
19.06 -  Latrina interna.  
19.07 -  Bagno interno.

**Grado di protezione**

**3**

**Torre colombara, in avanzato stato di degrado strutturale, ma leggibile in tutti i caratteriformali originari. Censita nel Catasto austriaco.**



**Corte Rurale: Zemine**

Località ... Sommacampagna  
Via/Piazza ... Bussolengo, n° ...  
N.C.T. Foglio 7; Mapp. 274.



**Corte Rurale: Zemine**

**3 – Epoca di costruzione**

3.01 – Secolo XVIII.

3.02 – Periodo .

**4 – Presenza al catasto**

4.01 -  Napoleonico.

4.02 -  Austriaco.

4.03 -  Impianto.

4.04 -  Attuale.

4.05 -  Non censito.

**5 – Dati stereometrici**

5.01 – Superficie coperta mq 110,30.

5.02 – H gronda m 5,70.

5.03 – H media di gronda m 5,45.

5.04 – Volume mc 601,10.

5.05 – N° max piani 2.

5.06 – N° abitanti .

5.07 – N° alloggi 2.

5.08 – N° vani residenza 8.

5.09 – N° vani altro uso .

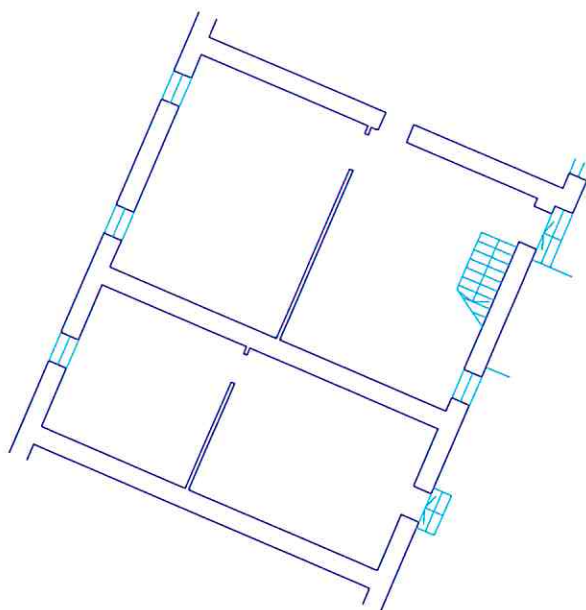

Pianta piano terra sc. 1/200.

**Corte Rurale: Zemine**

**6 – Strutture verticali**

	B	M	C
6.01 - Legno	<input type="checkbox"/>	<input type="checkbox"/>	<input type="checkbox"/>
6.02 - Laterizio	<input type="checkbox"/>	<input type="checkbox"/>	<input checked="" type="checkbox"/>
6.03 - Sasso	<input type="checkbox"/>	<input type="checkbox"/>	<input checked="" type="checkbox"/>
6.04 - Ferro	<input type="checkbox"/>	<input type="checkbox"/>	<input type="checkbox"/>
6.05 - Forati di cemento	<input type="checkbox"/>	<input type="checkbox"/>	<input type="checkbox"/>
6.06 - C. A.	<input type="checkbox"/>	<input type="checkbox"/>	<input type="checkbox"/>
6.07 - Altro:	<input type="checkbox"/>	<input type="checkbox"/>	<input type="checkbox"/>

B = buono – M = medio – C = carente

**7 – Strutture orizzontali**

	B	M	C
7.01 - Ferro	<input type="checkbox"/>	<input type="checkbox"/>	<input type="checkbox"/>
7.02 - Laterocemento	<input type="checkbox"/>	<input type="checkbox"/>	<input type="checkbox"/>
7.03 - C.A.	<input type="checkbox"/>	<input type="checkbox"/>	<input type="checkbox"/>
7.04 - Legno	<input type="checkbox"/>	<input type="checkbox"/>	<input checked="" type="checkbox"/>
7.05 - Altro:	<input type="checkbox"/>	<input type="checkbox"/>	<input type="checkbox"/>

B = buono – M = medio – C = carente

**8 – Coperture**

	B	M	C
8.01 - Piano	<input type="checkbox"/>	<input type="checkbox"/>	<input type="checkbox"/>
8.02 - 1 falda	<input type="checkbox"/>	<input type="checkbox"/>	<input type="checkbox"/>
8.03 - 2 falde	<input type="checkbox"/>	<input type="checkbox"/>	<input checked="" type="checkbox"/>
8.04 - Padiglione	<input type="checkbox"/>	<input type="checkbox"/>	<input type="checkbox"/>
8.05 - A volta	<input type="checkbox"/>	<input type="checkbox"/>	<input type="checkbox"/>

B = buono – M = medio – C = carente

**8.1 – Struttura di copertura**

	B	M	C
8.1.01 - Legno	<input type="checkbox"/>	<input type="checkbox"/>	<input checked="" type="checkbox"/>
8.1.02 - Laterizio	<input type="checkbox"/>	<input type="checkbox"/>	<input type="checkbox"/>
8.1.03 - Laterocemento	<input type="checkbox"/>	<input type="checkbox"/>	<input type="checkbox"/>
8.1.04 - Ferro	<input type="checkbox"/>	<input type="checkbox"/>	<input type="checkbox"/>
8.1.05 - C. A.	<input type="checkbox"/>	<input type="checkbox"/>	<input type="checkbox"/>
8.1.06 - Altro:	<input type="checkbox"/>	<input type="checkbox"/>	<input type="checkbox"/>

B = buono – M = medio – C = carente

**8.2 – Manto di copertura**

	B	M	C
8.2.01 - Laterizio	<input type="checkbox"/>	<input type="checkbox"/>	<input checked="" type="checkbox"/>
8.2.02 - Lamiera / fibrocemento	<input type="checkbox"/>	<input type="checkbox"/>	<input type="checkbox"/>
8.2.03 - Copertina catramata	<input type="checkbox"/>	<input type="checkbox"/>	<input type="checkbox"/>
8.2.04 - Altro:	<input type="checkbox"/>	<input type="checkbox"/>	<input type="checkbox"/>

B = buono – M = medio – C = carente

**9 – Tipologia**

9.01 -	<input type="checkbox"/>	Villa / Casa padronale.
9.02 -	<input type="checkbox"/>	Edificio isolato.
9.03 -	<input checked="" type="checkbox"/>	Edificio a blocco.
9.04 -	<input type="checkbox"/>	Edificio a schiera.
9.05 -	<input type="checkbox"/>	Edificio in linea.
9.06 -	<input type="checkbox"/>	Stalla/fienile.
9.07 -	<input type="checkbox"/>	Capannone.
9.08 -	<input type="checkbox"/>	Autorimessa.
9.09 -	<input type="checkbox"/>	Portico/barchessa.
9.10 -	<input type="checkbox"/>	Tettoia aperta.
9.11 -	<input type="checkbox"/>	Volume tecnico (silos, vasca, cisterna).
9.12 -	<input type="checkbox"/>	Altro:

**10 – Vincoli**

10.01 -	<input type="checkbox"/>	L. 1089/39.
10.02 -	<input checked="" type="checkbox"/>	L. 1497/39 – L. 431/86.
10.03 -	<input checked="" type="checkbox"/>	L.R. 24/85 art. 10.
10.04 -	<input type="checkbox"/>	Altri vincoli
10.05 -	<input type="checkbox"/>	Fascia di rispetto stradale.

**11 – Proprietà**

11.01 -	<input checked="" type="checkbox"/>	Privata personale.
11.02 -	<input type="checkbox"/>	Privata condominio.
11.03 -	<input type="checkbox"/>	Società.
11.04 -	<input type="checkbox"/>	Ente pubblico.
11.05 -	<input type="checkbox"/>	Ente religioso.
11.06 -	<input type="checkbox"/>	Altro.

**12 – Titolo di godimento**

12.01 -	<input checked="" type="checkbox"/>	Proprietà n° 1.
12.01 -	<input type="checkbox"/>	Affitto n°
12.01 -	<input type="checkbox"/>	Altro n°

**Corte Rurale: Zemine**

**13 – Destinazione d'uso**

	PT	PP	AP	DP	NO
13.01 - Residenza connessa alla conduzione del fondo.	<input type="checkbox"/>	<input type="checkbox"/>	<input type="checkbox"/>	<input type="checkbox"/>	<input type="checkbox"/>
13.02 - Annesso rustico di azienda attiva.	<input type="checkbox"/>	<input type="checkbox"/>	<input type="checkbox"/>	<input type="checkbox"/>	<input type="checkbox"/>
13.03 - Annesso di servizio all'abitazione o all'azienda.	<input type="checkbox"/>	<input type="checkbox"/>	<input type="checkbox"/>	<input type="checkbox"/>	<input type="checkbox"/>
13.04 - Residenza non connessa all'azienda.	<input checked="" type="checkbox"/>	<input checked="" type="checkbox"/>	<input type="checkbox"/>	<input type="checkbox"/>	<input checked="" type="checkbox"/>
13.05 - Annesso di servizio alla stessa.	<input type="checkbox"/>	<input type="checkbox"/>	<input type="checkbox"/>	<input type="checkbox"/>	<input type="checkbox"/>
13.06 - Altro:	<input type="checkbox"/>	<input type="checkbox"/>	<input type="checkbox"/>	<input type="checkbox"/>	<input type="checkbox"/>
13.07 - Non utilizzato.	<input type="checkbox"/>	<input type="checkbox"/>	<input type="checkbox"/>	<input checked="" type="checkbox"/>	<input type="checkbox"/>

PT = piano terra - PP = piano primo - AP = altro piano  
DP = destinazione principale - NO = non occupato

**14 – Funzionalità alla zona agricola**

- 14.01 -  Elementi di azienda attiva.  
14.02 -  Elemento non più funzionale all'attività.  
14.03 -  In parziale disuso.  
14.04 -  Non utilizzato da 20 anni.  
14.05 -  In difformità con la ruralità della zona:  
14.05.01 -  Compatibile.  
14.05.01 -  Incompatibile.

**15 – Ulteriori elementi circa la funzionalità dell'edificio**

- 15.01 -  Presenza di ballatoi non tipologici  
15.02 -  Presenza di volumi di scarsa consistenza.  
15.03 -  Altro.

**16 – Coerenza architettonica con l'impianto rurale**

- 16.01 -  Elemento di nucleo rurale originario.  
16.02 -  Alterato pesantemente.  
16.03 -  Alterato mediamente.  
16.04 -  Leggibile.  
16.05 -  Non coerente.  
16.06 -  Interventi epoche

**17 – Caratterizzazione architettonica**

- 17.01 -  Globale dell'edificio.  
17.02 -  Globale degli esterni.  
17.03 -  Globale degli interni.  
17.04 -  Elementi isolati.  
17.05 -  Nessuno.

**18 – Elementi decorativi originari di interesse**

	B	M	C
18.01 - Cornici e mensole di gronda.	<input type="checkbox"/>	<input type="checkbox"/>	<input type="checkbox"/>
18.02 - Contorni alle aperture.	<input type="checkbox"/>	<input checked="" type="checkbox"/>	<input type="checkbox"/>
18.03 - Elementi isolati	<input type="checkbox"/>	<input type="checkbox"/>	<input type="checkbox"/>
18.04 - Decorazioni interne.	<input type="checkbox"/>	<input type="checkbox"/>	<input type="checkbox"/>
18.05 - Muri di cinta originari, portali, etc.	<input type="checkbox"/>	<input type="checkbox"/>	<input type="checkbox"/>
18.06 - Altri:	<input type="checkbox"/>	<input type="checkbox"/>	<input type="checkbox"/>

B = buono - M = medio - C = carente

**19 – Dotazione di servizi**

- 19.01 -  Energia elettrica.  
19.02 -  Gas.  
19.03 -  Riscaldamento.  
19.04 -  Acqua.  
19.05 -  Fognatura.  
19.06 -  Latrina interna.  
19.07 -  Bagno interno.

**Grado di protezione**

3

**Censito nel Catasto austriaco, l'edificio mantiene tutti i caratteri strutturali e formali dell'impianto originario.**

**Corte Rurale: Zemine**

Località ... Sommacampagna  
Via/Piazza ... Bussolengo, n° ...  
N.C.T. Foglio 7; Mapp. 151.



**Corte Rurale: Zemine**

**3 – Epoca di costruzione**

3.01 – Secolo XVIII.

3.02 – Periodo .

**4 – Presenza al catasto**

4.01 -  Napoleonico.

4.02 -  Austriaco.

4.03 -  Impianto.

4.04 -  Attuale.

4.05 -  Non censito.

**5 – Dati stereometrici**

5.01 – Superficie coperta mq 160,50.

5.02 – H gronda m 5,70.

5.03 – H media di gronda m 5,45.

5.04 – Volume mc 874,70.

5.05 – N° max piani 2.

5.06 – N° abitanti .

5.07 – N° alloggi 1.

5.08 – N° vani residenza 4.

5.09 – N° vani altro uso 1.

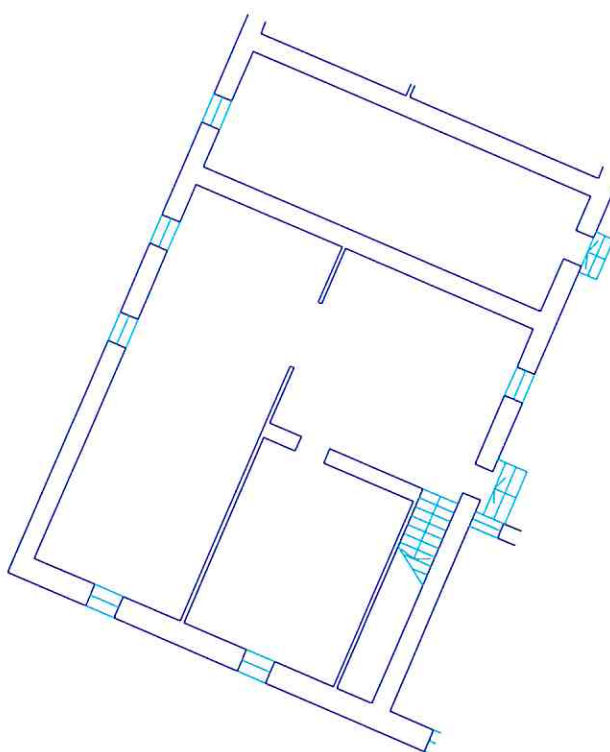

Pianta piano terra sc. 1/200.

Corte Rurale: **Zemine**

**6 – Strutture verticali**

	B	M	C
6.01 - Legno	<input type="checkbox"/>	<input type="checkbox"/>	<input type="checkbox"/>
6.02 - Laterizio	<input type="checkbox"/>	<input checked="" type="checkbox"/>	<input type="checkbox"/>
6.03 - Sasso	<input type="checkbox"/>	<input checked="" type="checkbox"/>	<input type="checkbox"/>
6.04 - Ferro	<input type="checkbox"/>	<input type="checkbox"/>	<input type="checkbox"/>
6.05 - Forati di cemento	<input type="checkbox"/>	<input type="checkbox"/>	<input type="checkbox"/>
6.06 - C. A.	<input type="checkbox"/>	<input type="checkbox"/>	<input type="checkbox"/>
6.07 - Altro:	<input type="checkbox"/>	<input type="checkbox"/>	<input type="checkbox"/>

B = buono – M = medio – C = carente

**7 – Strutture orizzontali**

	B	M	C
7.01 - Ferro	<input type="checkbox"/>	<input type="checkbox"/>	<input type="checkbox"/>
7.02 - Laterocemento	<input type="checkbox"/>	<input type="checkbox"/>	<input type="checkbox"/>
7.03 - C.A.	<input type="checkbox"/>	<input type="checkbox"/>	<input type="checkbox"/>
7.04 - Legno	<input type="checkbox"/>	<input checked="" type="checkbox"/>	<input type="checkbox"/>
7.05 - Altro:	<input type="checkbox"/>	<input type="checkbox"/>	<input type="checkbox"/>

B = buono – M = medio – C = carente

**8 – Coperture**

	B	M	C
8.01 - Piano	<input type="checkbox"/>	<input type="checkbox"/>	<input type="checkbox"/>
8.02 - 1 falda	<input type="checkbox"/>	<input type="checkbox"/>	<input type="checkbox"/>
8.03 - 2 falde	<input checked="" type="checkbox"/>	<input type="checkbox"/>	<input type="checkbox"/>
8.04 - Padiglione	<input type="checkbox"/>	<input type="checkbox"/>	<input type="checkbox"/>
8.05 - A volta	<input type="checkbox"/>	<input type="checkbox"/>	<input type="checkbox"/>

B = buono – M = medio – C = carente

**8.1 – Struttura di copertura**

	B	M	C
8.1.01 - Legno	<input checked="" type="checkbox"/>	<input type="checkbox"/>	<input type="checkbox"/>
8.1.02 - Laterizio	<input type="checkbox"/>	<input type="checkbox"/>	<input type="checkbox"/>
8.1.03 - Laterocemento	<input type="checkbox"/>	<input type="checkbox"/>	<input type="checkbox"/>
8.1.04 - Ferro	<input type="checkbox"/>	<input type="checkbox"/>	<input type="checkbox"/>
8.1.05 - C. A.	<input type="checkbox"/>	<input type="checkbox"/>	<input type="checkbox"/>
8.1.06 - Altro:	<input type="checkbox"/>	<input type="checkbox"/>	<input type="checkbox"/>

B = buono – M = medio – C = carente

**8.2 – Manto di copertura**

	B	M	C
8.2.01 - Laterizio	<input checked="" type="checkbox"/>	<input type="checkbox"/>	<input type="checkbox"/>
8.2.02 - Lamiera / fibrocemento	<input type="checkbox"/>	<input type="checkbox"/>	<input type="checkbox"/>
8.2.03 - Copertina catramata	<input type="checkbox"/>	<input type="checkbox"/>	<input type="checkbox"/>
8.2.04 - Altro:	<input type="checkbox"/>	<input type="checkbox"/>	<input type="checkbox"/>

B = buono – M = medio – C = carente

**9 – Tipologia**

9.01 - <input type="checkbox"/>	Villa / Casa padronale.
9.02 - <input type="checkbox"/>	Edificio isolato.
9.03 - <input checked="" type="checkbox"/>	Edificio a blocco.
9.04 - <input type="checkbox"/>	Edificio a schiera.
9.05 - <input type="checkbox"/>	Edificio in linea.
9.06 - <input type="checkbox"/>	Stalla/fienile.
9.07 - <input type="checkbox"/>	Capannone.
9.08 - <input type="checkbox"/>	Autorimessa.
9.09 - <input type="checkbox"/>	Portico/barchessa.
9.10 - <input type="checkbox"/>	Tettoia aperta.
9.11 - <input type="checkbox"/>	Volume tecnico (silos, vasca, cisterna).
9.12 - <input type="checkbox"/>	Altro:

**10 – Vincoli**

10.01 - <input type="checkbox"/>	L. 1089/39.
10.02 - <input checked="" type="checkbox"/>	L. 1497/39 – L. 431/86.
10.03 - <input checked="" type="checkbox"/>	L.R. 24/85 art. 10.
10.04 - <input type="checkbox"/>	Altri vincoli
10.05 - <input type="checkbox"/>	Fascia di rispetto stradale.

**11 – Proprietà**

11.01 - <input checked="" type="checkbox"/>	Privata personale.
11.02 - <input type="checkbox"/>	Privata condominio.
11.03 - <input type="checkbox"/>	Società.
11.04 - <input type="checkbox"/>	Ente pubblico.
11.05 - <input type="checkbox"/>	Ente religioso.
11.06 - <input type="checkbox"/>	Altro.

**12 – Titolo di godimento**

12.01 - <input type="checkbox"/>	Proprietà n°
12.01 - <input checked="" type="checkbox"/>	Affitto n° 1.
12.01 - <input type="checkbox"/>	Altro n°

**Corte Rurale: Zemine**

**13 – Destinazione d'uso**

	PT	PP	AP	DP	NO
13.01 - Residenza connessa alla conduzione del fondo.	<input checked="" type="checkbox"/>	<input checked="" type="checkbox"/>	<input type="checkbox"/>	<input type="checkbox"/>	<input checked="" type="checkbox"/>
13.02 - Annesso rustico di azienda attiva.	<input type="checkbox"/>	<input type="checkbox"/>	<input type="checkbox"/>	<input type="checkbox"/>	<input type="checkbox"/>
13.03 - Annesso di servizio all'abitazione o all'azienda.	<input type="checkbox"/>	<input type="checkbox"/>	<input type="checkbox"/>	<input type="checkbox"/>	<input type="checkbox"/>
13.04 - Residenza non connessa all'azienda.	<input type="checkbox"/>	<input type="checkbox"/>	<input type="checkbox"/>	<input type="checkbox"/>	<input type="checkbox"/>
13.05 - Annesso di servizio alla stessa.	<input type="checkbox"/>	<input type="checkbox"/>	<input type="checkbox"/>	<input type="checkbox"/>	<input type="checkbox"/>
13.06 - Altro: Deposito.	<input checked="" type="checkbox"/>	<input type="checkbox"/>	<input type="checkbox"/>	<input type="checkbox"/>	<input type="checkbox"/>
13.07 - Non utilizzato.	<input type="checkbox"/>	<input type="checkbox"/>	<input type="checkbox"/>	<input type="checkbox"/>	<input type="checkbox"/>

PT = piano terra - PP = piano primo - AP = altro piano  
DP = destinazione principale - NO = non occupato

**14 – Funzionalità alla zona agricola**

- 14.01 -  Elementi di azienda attiva.  
14.02 -  Elemento non più funzionale all'attività.  
14.03 -  In parziale disuso.  
14.04 -  Non utilizzato da \_\_\_\_\_ anni.  
14.05 -  In difformità con la ruralità della zona:  
14.05.01 -  Compatibile.  
14.05.01 -  Incompatibile.

**15 – Ulteriori elementi circa la funzionalità dell'edificio**

- 15.01 -  Presenza di ballatoi non tipologici  
15.02 -  Presenza di volumi di scarsa consistenza.  
15.03 -  Altro.

**16 – Coerenza architettonica con l'impianto rurale**

- 16.01 -  Elemento di nucleo rurale originario.  
16.02 -  Alterato pesantemente.  
16.03 -  Alterato mediamente.  
16.04 -  Leggibile.  
16.05 -  Non coerente.  
16.06 -  Interventi epoche Recente rifacimento tetto.

**17 – Caratterizzazione architettonica**

- 17.01 -  Globale dell'edificio.  
17.02 -  Globale degli esterni.  
17.03 -  Globale degli interni.  
17.04 -  Elementi isolati.  
17.05 -  Nessuno.

**18 – Elementi decorativi originari di interesse**

	B	M	C
18.01 - Cornici e mensole di gronda.	<input type="checkbox"/>	<input type="checkbox"/>	<input type="checkbox"/>
18.02 - Contorni alle aperture.	<input type="checkbox"/>	<input checked="" type="checkbox"/>	<input type="checkbox"/>
18.03 - Elementi isolati	<input type="checkbox"/>	<input type="checkbox"/>	<input type="checkbox"/>
18.04 - Decorazioni interne.	<input type="checkbox"/>	<input type="checkbox"/>	<input type="checkbox"/>
18.05 - Muri di cinta originari, portali, etc.	<input type="checkbox"/>	<input type="checkbox"/>	<input type="checkbox"/>
18.06 - Altri:	<input type="checkbox"/>	<input checked="" type="checkbox"/>	<input type="checkbox"/>

B = buono - M = medio - C = carente

**19 – Dotazione di servizi**

- 19.01 -  Energia elettrica.  
19.02 -  Gas.  
19.03 -  Riscaldamento.  
19.04 -  Acqua.  
19.05 -  Fognatura.  
19.06 -  Latrina interna.  
19.07 -  Bagno interno.

**Grado di protezione**

**3**

**Censito nel Catasto austriaco, l'edificio mantiene tutti i caratteri strutturali e formali dell'impianto originario. Di particolare valore le gronde in pietra poste a protezione di due finestra al primo piano.**



**Corte Rurale: Zemine**

Località ... Sommacampagna  
Via/Piazza ... Bussolengo, n° ...  
N.C.T. Foglio 7; Mapp. 151.



**Corte Rurale: Zemine**

**3 – Epoca di costruzione**

3.01 – Secolo XVIII.

3.02 – Periodo .

**4 – Presenza al catasto**

4.01 -  Napoleonico.

4.02 -  Austriaco.

4.03 -  Impianto.

4.04 -  Attuale.

4.05 -  Non censito.

**5 – Dati stereometrici**

5.01 – Superficie coperta mq 36,50.

5.02 – H gronda m 6,20.

5.03 – H media di gronda m .

5.04 – Volume mc 226,50.

5.05 – N° max piani 2.

5.06 – N° abitanti .

5.07 – N° alloggi 1 (collegato unità 6).

5.08 – N° vani residenza 2.

5.09 – N° vani altro uso 1.

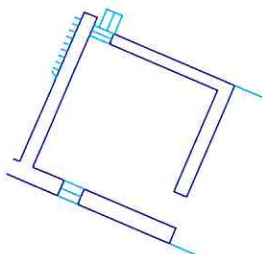

Pianta piano terra sc. 1/200.

Corte Rurale: **Zemine**

**6 – Strutture verticali**

	B	M	C
6.01 - Legno	<input type="checkbox"/>	<input type="checkbox"/>	<input type="checkbox"/>
6.02 - Laterizio	<input type="checkbox"/>	<input checked="" type="checkbox"/>	<input type="checkbox"/>
6.03 - Sasso	<input type="checkbox"/>	<input checked="" type="checkbox"/>	<input type="checkbox"/>
6.04 - Ferro	<input type="checkbox"/>	<input type="checkbox"/>	<input type="checkbox"/>
6.05 - Forati di cemento	<input type="checkbox"/>	<input type="checkbox"/>	<input type="checkbox"/>
6.06 - C. A.	<input type="checkbox"/>	<input type="checkbox"/>	<input type="checkbox"/>
6.07 - Altro:	<input type="checkbox"/>	<input type="checkbox"/>	<input type="checkbox"/>

B = buono – M = medio – C = carente

**7 – Strutture orizzontali**

	B	M	C
7.01 - Ferro	<input type="checkbox"/>	<input type="checkbox"/>	<input type="checkbox"/>
7.02 - Laterocemento	<input type="checkbox"/>	<input type="checkbox"/>	<input type="checkbox"/>
7.03 - C.A.	<input type="checkbox"/>	<input type="checkbox"/>	<input type="checkbox"/>
7.04 - Legno	<input type="checkbox"/>	<input checked="" type="checkbox"/>	<input type="checkbox"/>
7.05 - Altro:	<input type="checkbox"/>	<input type="checkbox"/>	<input type="checkbox"/>

B = buono – M = medio – C = carente

**8 – Coperture**

	B	M	C
8.01 - Piano	<input type="checkbox"/>	<input type="checkbox"/>	<input type="checkbox"/>
8.02 - 1 falda	<input type="checkbox"/>	<input type="checkbox"/>	<input type="checkbox"/>
8.03 - 2 falde	<input checked="" type="checkbox"/>	<input type="checkbox"/>	<input type="checkbox"/>
8.04 - Padiglione	<input type="checkbox"/>	<input type="checkbox"/>	<input type="checkbox"/>
8.05 - A volta	<input type="checkbox"/>	<input type="checkbox"/>	<input type="checkbox"/>

B = buono – M = medio – C = carente

**8.1 – Struttura di copertura**

	B	M	C
8.1.01 - Legno	<input checked="" type="checkbox"/>	<input type="checkbox"/>	<input type="checkbox"/>
8.1.02 - Laterizio	<input type="checkbox"/>	<input type="checkbox"/>	<input type="checkbox"/>
8.1.03 - Laterocemento	<input type="checkbox"/>	<input type="checkbox"/>	<input type="checkbox"/>
8.1.04 - Ferro	<input type="checkbox"/>	<input type="checkbox"/>	<input type="checkbox"/>
8.1.05 - C. A.	<input type="checkbox"/>	<input type="checkbox"/>	<input type="checkbox"/>
8.1.06 - Altro:	<input type="checkbox"/>	<input type="checkbox"/>	<input type="checkbox"/>

B = buono – M = medio – C = carente

**8.2 – Manto di copertura**

	B	M	C
8.2.01 - Laterizio	<input checked="" type="checkbox"/>	<input type="checkbox"/>	<input type="checkbox"/>
8.2.02 - Lamiera / fibrocemento	<input type="checkbox"/>	<input type="checkbox"/>	<input type="checkbox"/>
8.2.03 - Copertina catramata	<input type="checkbox"/>	<input type="checkbox"/>	<input type="checkbox"/>
8.2.04 - Altro:	<input type="checkbox"/>	<input type="checkbox"/>	<input type="checkbox"/>

B = buono – M = medio – C = carente

**9 – Tipologia**

9.01 -	<input type="checkbox"/>	Villa / Casa padronale.
9.02 -	<input type="checkbox"/>	Edificio isolato.
9.03 -	<input checked="" type="checkbox"/>	Edificio a blocco.
9.04 -	<input type="checkbox"/>	Edificio a schiera.
9.05 -	<input type="checkbox"/>	Edificio in linea.
9.06 -	<input type="checkbox"/>	Stalla/fienile.
9.07 -	<input type="checkbox"/>	Capannone.
9.08 -	<input type="checkbox"/>	Autorimessa.
9.09 -	<input type="checkbox"/>	Portico/barchessa.
9.10 -	<input type="checkbox"/>	Tettoia aperta.
9.11 -	<input type="checkbox"/>	Volume tecnico (silos, vasca, cisterna).
9.12 -	<input type="checkbox"/>	Altro:

**10 – Vincoli**

10.01 -	<input type="checkbox"/>	L. 1089/39.
10.02 -	<input checked="" type="checkbox"/>	L. 1497/39 – L. 431/86.
10.03 -	<input checked="" type="checkbox"/>	L.R. 24/85 art. 10.
10.04 -	<input type="checkbox"/>	Altri vincoli
10.05 -	<input type="checkbox"/>	Fascia di rispetto stradale.

**11 – Proprietà**

11.01 -	<input checked="" type="checkbox"/>	Privata personale.
11.02 -	<input type="checkbox"/>	Privata condominio.
11.03 -	<input type="checkbox"/>	Società.
11.04 -	<input type="checkbox"/>	Ente pubblico.
11.05 -	<input type="checkbox"/>	Ente religioso.
11.06 -	<input type="checkbox"/>	Altro.

**12 – Titolo di godimento**

12.01 -	<input type="checkbox"/>	Proprietà n°
12.01 -	<input checked="" type="checkbox"/>	Affitto n° 1.
12.01 -	<input type="checkbox"/>	Altro n°

**Corte Rurale: Zemine**

**13 – Destinazione d'uso**

	PT	PP	AP	DP	NO
13.01 - Residenza connessa alla conduzione del fondo.	<input type="checkbox"/>	<input type="checkbox"/>	<input type="checkbox"/>	<input type="checkbox"/>	<input type="checkbox"/>
13.02 - Annesso rustico di azienda attiva.	<input type="checkbox"/>	<input type="checkbox"/>	<input type="checkbox"/>	<input type="checkbox"/>	<input type="checkbox"/>
13.03 - Annesso di servizio all'abitazione o all'azienda.	<input type="checkbox"/>	<input type="checkbox"/>	<input type="checkbox"/>	<input type="checkbox"/>	<input type="checkbox"/>
13.04 - Residenza non connessa all'azienda.	<input type="checkbox"/>	<input checked="" type="checkbox"/>	<input type="checkbox"/>	<input type="checkbox"/>	<input checked="" type="checkbox"/>
13.05 - Annesso di servizio alla stessa.	<input type="checkbox"/>	<input type="checkbox"/>	<input type="checkbox"/>	<input type="checkbox"/>	<input type="checkbox"/>
13.06 - Altro: Deposito.	<input checked="" type="checkbox"/>	<input type="checkbox"/>	<input type="checkbox"/>	<input checked="" type="checkbox"/>	<input type="checkbox"/>
13.07 - Non utilizzato.	<input type="checkbox"/>	<input type="checkbox"/>	<input type="checkbox"/>	<input type="checkbox"/>	<input type="checkbox"/>

PT = piano terra - PP = piano primo - AP = altro piano  
DP = destinazione principale - NO = non occupato

**14 – Funzionalità alla zona agricola**

- 14.01 -  Elementi di azienda attiva.  
14.02 -  Elemento non più funzionale all'attività.  
14.03 -  In parziale disuso.  
14.04 -  Non utilizzato da \_\_\_\_\_ anni.  
14.05 -  In difformità con la ruralità della zona:  
14.05.01 -  Compatibile.  
14.05.01 -  Incompatibile.

**15 – Ulteriori elementi circa la funzionalità dell'edificio**

- 15.01 -  Presenza di ballatoi non tipologici  
15.02 -  Presenza di volumi di scarsa consistenza.  
15.03 -  Altro.

**16 – Coerenza architettonica con l'impianto rurale**

- 16.01 -  Elemento di nucleo rurale originario.  
16.02 -  Alterato pesantemente.  
16.03 -  Alterato mediamente.  
16.04 -  Leggibile.  
16.05 -  Non coerente.  
16.06 -  Interventi epoche Recente rifacimento tetto.

**17 – Caratterizzazione architettonica**

- 17.01 -  Globale dell'edificio.  
17.02 -  Globale degli esterni.  
17.03 -  Globale degli interni.  
17.04 -  Elementi isolati.  
17.05 -  Nessuno.

**18 – Elementi decorativi originari di interesse**

	B	M	C
18.01 - Cornici e mensole di gronda.	<input type="checkbox"/>	<input type="checkbox"/>	<input type="checkbox"/>
18.02 - Contorni alle aperture.	<input type="checkbox"/>	<input checked="" type="checkbox"/>	<input type="checkbox"/>
18.03 - Elementi isolati	<input type="checkbox"/>	<input type="checkbox"/>	<input type="checkbox"/>
18.04 - Decorazioni interne.	<input type="checkbox"/>	<input type="checkbox"/>	<input type="checkbox"/>
18.05 - Muri di cinta originari, portali, etc.	<input type="checkbox"/>	<input type="checkbox"/>	<input type="checkbox"/>
18.06 - Altri:	<input type="checkbox"/>	<input type="checkbox"/>	<input type="checkbox"/>

B = buono - M = medio - C = carente

**19 – Dotazione di servizi**

- 19.01 -  Energia elettrica.  
19.02 -  Gas.  
19.03 -  Riscaldamento.  
19.04 -  Acqua.  
19.05 -  Fognatura.  
19.06 -  Latrina interna.  
19.07 -  Bagno interno.

**Grado di protezione**

**3**

**Censito nel Catasto austriaco, l'edificio mantiene tutti i caratteri strutturali e formali dell'impianto originario.**

**Corte Rurale: Zemine**

Località ... Sommacampagna  
Via/Piazza ... Bussolengo, n° ...  
N.C.T. Foglio 7; Mapp. 151.



**Arch. Anna Braioni**

Collaboratori: Arch. Maddalena Basso, Dott. Matteo Masconale.

Anno di stesura 1999

Nome del file:  
Sch B unità 19 08

Pag.1di4

**19**  
id corte

**08**  
id unità

**Corte Rurale: Zemine**

**3 – Epoca di costruzione**

3.01 – Secolo XVIII.

3.02 – Periodo .

**4 – Presenza al catasto**

4.01 -  Napoleonico.

4.02 -  Austriaco.

4.03 -  Impianto.

4.04 -  Attuale.

4.05 -  Non censito.

**5 – Dati stereometrici**

5.01 – Superficie coperta mq 94,20.

5.02 – H gronda m 6,20.

5.03 – H media di gronda m .

5.04 – Volume mc 584,30.

5.05 – N° max piani 2.

5.06 – N° abitanti .

5.07 – N° alloggi .

5.08 – N° vani residenza 1.

5.09 – N° vani altro uso 2.

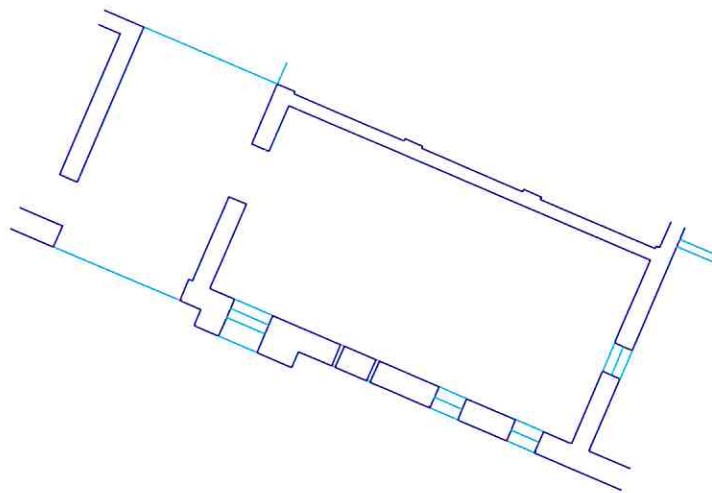

Pianta piano terra sc. 1/200.

**Corte Rurale: Zemine**

**6 – Strutture verticali**

	B	M	C
6.01 - Legno	<input type="checkbox"/>	<input type="checkbox"/>	<input type="checkbox"/>
6.02 - Laterizio	<input type="checkbox"/>	<input type="checkbox"/>	<input checked="" type="checkbox"/>
6.03 - Sasso	<input type="checkbox"/>	<input type="checkbox"/>	<input checked="" type="checkbox"/>
6.04 - Ferro	<input type="checkbox"/>	<input type="checkbox"/>	<input type="checkbox"/>
6.05 - Forati di cemento	<input type="checkbox"/>	<input type="checkbox"/>	<input type="checkbox"/>
6.06 - C. A.	<input type="checkbox"/>	<input type="checkbox"/>	<input type="checkbox"/>
6.07 - Altro:	<input type="checkbox"/>	<input type="checkbox"/>	<input type="checkbox"/>

B = buono – M = medio – C = carente

**7 – Strutture orizzontali**

	B	M	C
7.01 - Ferro	<input type="checkbox"/>	<input checked="" type="checkbox"/>	<input type="checkbox"/>
7.02 - Laterocemento	<input type="checkbox"/>	<input type="checkbox"/>	<input type="checkbox"/>
7.03 - C.A.	<input type="checkbox"/>	<input type="checkbox"/>	<input type="checkbox"/>
7.04 - Legno	<input type="checkbox"/>	<input checked="" type="checkbox"/>	<input type="checkbox"/>
7.05 - Altro:	<input type="checkbox"/>	<input type="checkbox"/>	<input type="checkbox"/>

B = buono – M = medio – C = carente

**8 – Coperture**

	B	M	C
8.01 - Piano	<input type="checkbox"/>	<input type="checkbox"/>	<input type="checkbox"/>
8.02 - 1 falda	<input type="checkbox"/>	<input type="checkbox"/>	<input type="checkbox"/>
8.03 - 2 falde	<input checked="" type="checkbox"/>	<input type="checkbox"/>	<input type="checkbox"/>
8.04 - Padiglione	<input type="checkbox"/>	<input type="checkbox"/>	<input type="checkbox"/>
8.05 - A volta	<input type="checkbox"/>	<input type="checkbox"/>	<input type="checkbox"/>

B = buono – M = medio – C = carente

**8.1 – Struttura di copertura**

	B	M	C
8.1.01 - Legno	<input checked="" type="checkbox"/>	<input type="checkbox"/>	<input type="checkbox"/>
8.1.02 - Laterizio	<input type="checkbox"/>	<input type="checkbox"/>	<input type="checkbox"/>
8.1.03 - Laterocemento	<input type="checkbox"/>	<input type="checkbox"/>	<input type="checkbox"/>
8.1.04 - Ferro	<input type="checkbox"/>	<input type="checkbox"/>	<input type="checkbox"/>
8.1.05 - C. A.	<input type="checkbox"/>	<input type="checkbox"/>	<input type="checkbox"/>
8.1.06 - Altro:	<input type="checkbox"/>	<input type="checkbox"/>	<input type="checkbox"/>

B = buono – M = medio – C = carente

**8.2 – Manto di copertura**

	B	M	C
8.2.01 - Laterizio	<input checked="" type="checkbox"/>	<input type="checkbox"/>	<input type="checkbox"/>
8.2.02 - Lamiera / fibrocemento	<input type="checkbox"/>	<input type="checkbox"/>	<input type="checkbox"/>
8.2.03 - Copertina catramata	<input type="checkbox"/>	<input type="checkbox"/>	<input type="checkbox"/>
8.2.04 - Altro:	<input type="checkbox"/>	<input type="checkbox"/>	<input type="checkbox"/>

B = buono – M = medio – C = carente

**9 – Tipologia**

9.01 - <input type="checkbox"/>	Villa / Casa padronale.
9.02 - <input type="checkbox"/>	Edificio isolato.
9.03 - <input checked="" type="checkbox"/>	Edificio a blocco.
9.04 - <input type="checkbox"/>	Edificio a schiera.
9.05 - <input type="checkbox"/>	Edificio in linea.
9.06 - <input checked="" type="checkbox"/>	Stalla/fienile.
9.07 - <input type="checkbox"/>	Capannone.
9.08 - <input type="checkbox"/>	Autorimessa.
9.09 - <input type="checkbox"/>	Portico/barchessa.
9.10 - <input type="checkbox"/>	Tettoia aperta.
9.11 - <input type="checkbox"/>	Volume tecnico (silos, vasca, cisterna).
9.12 - <input type="checkbox"/>	Altro:

**10 – Vincoli**

10.01 - <input type="checkbox"/>	L. 1089/39.
10.02 - <input checked="" type="checkbox"/>	L. 1497/39 – L. 431/86.
10.03 - <input checked="" type="checkbox"/>	L.R. 24/85 art. 10.
10.04 - <input type="checkbox"/>	Altri vincoli
10.05 - <input type="checkbox"/>	Fascia di rispetto stradale.

**11 – Proprietà**

11.01 - <input checked="" type="checkbox"/>	Privata personale.
11.02 - <input type="checkbox"/>	Privata condominio.
11.03 - <input type="checkbox"/>	Società.
11.04 - <input type="checkbox"/>	Ente pubblico.
11.05 - <input type="checkbox"/>	Ente religioso.
11.06 - <input type="checkbox"/>	Altro.

**12 – Titolo di godimento**

12.01 - <input type="checkbox"/>	Proprietà n°
12.01 - <input checked="" type="checkbox"/>	Affitto n° 1.
12.01 - <input type="checkbox"/>	Altro n°

**Corte Rurale: Zemine**

**13 – Destinazione d'uso**

	PT	PP	AP	DP	NO
13.01 - Residenza connessa alla conduzione del fondo.	<input type="checkbox"/>	<input checked="" type="checkbox"/>	<input type="checkbox"/>	<input type="checkbox"/>	<input type="checkbox"/>
13.02 - Annesso rustico di azienda attiva.	<input type="checkbox"/>	<input type="checkbox"/>	<input type="checkbox"/>	<input type="checkbox"/>	<input type="checkbox"/>
13.03 - Annesso di servizio all'abitazione o all'azienda.	<input checked="" type="checkbox"/>	<input checked="" type="checkbox"/>	<input type="checkbox"/>	<input checked="" type="checkbox"/>	<input type="checkbox"/>
13.04 - Residenza non connessa all'azienda.	<input type="checkbox"/>	<input type="checkbox"/>	<input type="checkbox"/>	<input type="checkbox"/>	<input type="checkbox"/>
13.05 - Annesso di servizio alla stessa.	<input type="checkbox"/>	<input type="checkbox"/>	<input type="checkbox"/>	<input type="checkbox"/>	<input type="checkbox"/>
13.06 - Altro:	<input type="checkbox"/>	<input type="checkbox"/>	<input type="checkbox"/>	<input type="checkbox"/>	<input type="checkbox"/>
13.07 - Non utilizzato.	<input type="checkbox"/>	<input type="checkbox"/>	<input type="checkbox"/>	<input type="checkbox"/>	<input type="checkbox"/>

PT = piano terra - PP = piano primo - AP = altro piano  
DP = destinazione principale - NO = non occupato

**14 – Funzionalità alla zona agricola**

- 14.01 -  Elementi di azienda attiva.  
14.02 -  Elemento non più funzionale  
all'attività.  
14.03 -  In parziale disuso.  
14.04 -  Non utilizzato da \_\_\_\_\_ anni.  
14.05 -  In difformità con la ruralità della zona:  
14.05.01 -  Compatibile.  
14.05.01 -  Incompatibile.

**15 – Ulteriori elementi circa la funzionalità  
dell'edificio**

- 15.01 -  Presenza di ballatoi non tipologici  
15.02 -  Presenza di volumi di scarsa  
consistenza.  
15.03 -  Altro.

**16 – Coerenza architettonica con l'impianto  
rurale**

- 16.01 -  Elemento di nucleo rurale originario.  
16.02 -  Alterato pesantemente.  
16.03 -  Alterato mediamente.  
16.04 -  Leggibile.  
16.05 -  Non coerente.  
16.06 -  Interventi epoche Recente  
rifacimento tetto.

**17 – Caratterizzazione architettonica**

- 17.01 -  Globale dell'edificio.  
17.02 -  Globale degli esterni.  
17.03 -  Globale degli interni.  
17.04 -  Elementi isolati.  
17.05 -  Nessuno.

**18 – Elementi decorativi originari di interesse**

	B	M	C
18.01 - Cornici e mensole di gronda.	<input type="checkbox"/>	<input type="checkbox"/>	<input type="checkbox"/>
18.02 - Contorni alle aperture.	<input type="checkbox"/>	<input checked="" type="checkbox"/>	<input type="checkbox"/>
18.03 - Elementi isolati	<input type="checkbox"/>	<input type="checkbox"/>	<input type="checkbox"/>
18.04 - Decorazioni interne.	<input type="checkbox"/>	<input type="checkbox"/>	<input type="checkbox"/>
18.05 - Muri di cinta originari, portali, etc.	<input type="checkbox"/>	<input checked="" type="checkbox"/>	<input type="checkbox"/>
18.06 - Altri:	<input type="checkbox"/>	<input type="checkbox"/>	<input type="checkbox"/>

B = buono - M = medio - C = carente

**19 – Dotazione di servizi**

- 19.01 -  Energia elettrica.  
19.02 -  Gas.  
19.03 -  Riscaldamento.  
19.04 -  Acqua.  
19.05 -  Fognatura.  
19.06 -  Latrina interna.  
19.07 -  Bagno interno.

**Grado di protezione**

**3**

**Censito nel Catasto austriaco, l'edificio  
mantiene tutti i caratteri strutturali e formali  
dell'impianto originario. Di particolare pregio il  
volto passante.**



**Corte Rurale: Zemine**

Località ... Sommacampagna  
Via/Piazza ... Bussolengo, n° ...  
N.C.T. Foglio 7; Mapp. 151.



**Corte Rurale: Zemine**

**3 – Epoca di costruzione**

3.01 – Secolo XX.

3.02 – Periodo Dopoguerra.

**4 – Presenza al catasto**

4.01 -  Napoleonico.

4.02 -  Austriaco.

4.03 -  Impianto.

4.04 -  Attuale.

4.05 -  Non censito.

**5 – Dati stereometrici**

5.01 – Superficie coperta mq 60,80.

5.02 – H gronda m 4,50.

5.03 – H media di gronda m .

5.04 – Volume mc .

5.05 – N° max piani 1.

5.06 – N° abitanti .

5.07 – N° alloggi .

5.08 – N° vani residenza .

5.09 – N° vani altro uso .

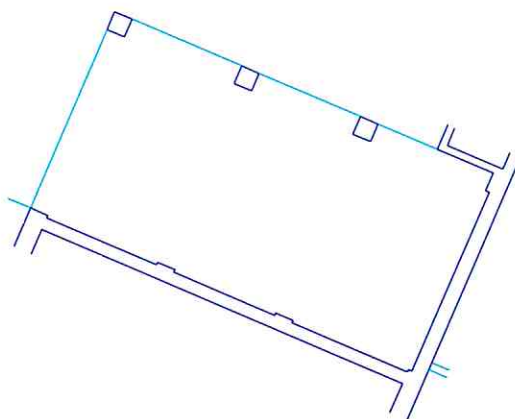

Pianta piano terra sc. 1/200.

**Corte Rurale: Zemine**

**6 – Strutture verticali**

	B	M	C
6.01 - Legno	<input type="checkbox"/>	<input type="checkbox"/>	<input type="checkbox"/>
6.02 - Laterizio	<input checked="" type="checkbox"/>	<input type="checkbox"/>	<input type="checkbox"/>
6.03 - Sasso	<input checked="" type="checkbox"/>	<input type="checkbox"/>	<input type="checkbox"/>
6.04 - Ferro	<input type="checkbox"/>	<input type="checkbox"/>	<input type="checkbox"/>
6.05 - Forati di cemento	<input type="checkbox"/>	<input type="checkbox"/>	<input type="checkbox"/>
6.06 - C. A.	<input type="checkbox"/>	<input type="checkbox"/>	<input type="checkbox"/>
6.07 - Altro:	<input type="checkbox"/>	<input type="checkbox"/>	<input type="checkbox"/>

B = buono – M = medio – C = carente

**7 – Strutture orizzontali**

	B	M	C
7.01 - Ferro	<input type="checkbox"/>	<input type="checkbox"/>	<input type="checkbox"/>
7.02 - Laterocemento	<input type="checkbox"/>	<input type="checkbox"/>	<input type="checkbox"/>
7.03 - C.A.	<input type="checkbox"/>	<input type="checkbox"/>	<input type="checkbox"/>
7.04 - Legno	<input type="checkbox"/>	<input type="checkbox"/>	<input type="checkbox"/>
7.05 - Altro:	<input type="checkbox"/>	<input type="checkbox"/>	<input type="checkbox"/>

B = buono – M = medio – C = carente

**8 – Coperture**

	B	M	C
8.01 - Piano	<input type="checkbox"/>	<input type="checkbox"/>	<input type="checkbox"/>
8.02 - 1 falda	<input checked="" type="checkbox"/>	<input type="checkbox"/>	<input type="checkbox"/>
8.03 - 2 falde	<input type="checkbox"/>	<input type="checkbox"/>	<input type="checkbox"/>
8.04 - Padiglione	<input type="checkbox"/>	<input type="checkbox"/>	<input type="checkbox"/>
8.05 - A volta	<input type="checkbox"/>	<input type="checkbox"/>	<input type="checkbox"/>

B = buono – M = medio – C = carente

**8.1 – Struttura di copertura**

	B	M	C
8.1.01 - Legno	<input checked="" type="checkbox"/>	<input type="checkbox"/>	<input type="checkbox"/>
8.1.02 - Laterizio	<input type="checkbox"/>	<input type="checkbox"/>	<input type="checkbox"/>
8.1.03 - Laterocemento	<input type="checkbox"/>	<input type="checkbox"/>	<input type="checkbox"/>
8.1.04 - Ferro	<input type="checkbox"/>	<input type="checkbox"/>	<input type="checkbox"/>
8.1.05 - C. A.	<input type="checkbox"/>	<input type="checkbox"/>	<input type="checkbox"/>
8.1.06 - Altro:	<input type="checkbox"/>	<input type="checkbox"/>	<input type="checkbox"/>

B = buono – M = medio – C = carente

**8.2 – Manto di copertura**

	B	M	C
8.2.01 - Laterizio	<input checked="" type="checkbox"/>	<input type="checkbox"/>	<input type="checkbox"/>
8.2.02 - Lamiera / fibrocemento	<input type="checkbox"/>	<input type="checkbox"/>	<input type="checkbox"/>
8.2.03 - Copertina catramata	<input type="checkbox"/>	<input type="checkbox"/>	<input type="checkbox"/>
8.2.04 - Altro:	<input type="checkbox"/>	<input type="checkbox"/>	<input type="checkbox"/>

B = buono – M = medio – C = carente

**9 – Tipologia**

9.01 -	<input type="checkbox"/>	Villa / Casa padronale.
9.02 -	<input type="checkbox"/>	Edificio isolato.
9.03 -	<input type="checkbox"/>	Edificio a blocco.
9.04 -	<input type="checkbox"/>	Edificio a schiera.
9.05 -	<input type="checkbox"/>	Edificio in linea.
9.06 -	<input type="checkbox"/>	Stalla/fienile.
9.07 -	<input type="checkbox"/>	Capannone.
9.08 -	<input type="checkbox"/>	Autorimessa.
9.09 -	<input type="checkbox"/>	Portico/barchessa.
9.10 -	<input checked="" type="checkbox"/>	Tettoia aperta.
9.11 -	<input type="checkbox"/>	Volume tecnico (silos, vasca, cisterna).
9.12 -	<input type="checkbox"/>	Altro:

**10 – Vincoli**

10.01 -	<input type="checkbox"/>	L. 1089/39.
10.02 -	<input checked="" type="checkbox"/>	L. 1497/39 – L. 431/86.
10.03 -	<input checked="" type="checkbox"/>	L.R. 24/85 art. 10.
10.04 -	<input type="checkbox"/>	Altri vincoli
10.05 -	<input type="checkbox"/>	Fascia di rispetto stradale.

**11 – Proprietà**

11.01 -	<input checked="" type="checkbox"/>	Privata personale.
11.02 -	<input type="checkbox"/>	Privata condominio.
11.03 -	<input type="checkbox"/>	Società.
11.04 -	<input type="checkbox"/>	Ente pubblico.
11.05 -	<input type="checkbox"/>	Ente religioso.
11.06 -	<input type="checkbox"/>	Altro.

**12 – Titolo di godimento**

12.01 -	<input type="checkbox"/>	Proprietà n°
12.01 -	<input checked="" type="checkbox"/>	Affitto n° 1.
12.01 -	<input type="checkbox"/>	Altro n°

**Corte Rurale: Zemine**

**13 – Destinazione d'uso**

	PT	PP	AP	DP	NO
13.01 - Residenza connessa alla conduzione del fondo.	<input type="checkbox"/>	<input type="checkbox"/>	<input type="checkbox"/>	<input type="checkbox"/>	<input type="checkbox"/>
13.02 - Annesso rustico di azienda attiva.	<input checked="" type="checkbox"/>	<input type="checkbox"/>	<input type="checkbox"/>	<input checked="" type="checkbox"/>	<input type="checkbox"/>
13.03 - Annesso di servizio all'abitazione o all'azienda.	<input type="checkbox"/>	<input type="checkbox"/>	<input type="checkbox"/>	<input type="checkbox"/>	<input type="checkbox"/>
13.04 - Residenza non connessa all'azienda.	<input type="checkbox"/>	<input type="checkbox"/>	<input type="checkbox"/>	<input type="checkbox"/>	<input type="checkbox"/>
13.05 - Annesso di servizio alla stessa.	<input type="checkbox"/>	<input type="checkbox"/>	<input type="checkbox"/>	<input type="checkbox"/>	<input type="checkbox"/>
13.06 - Altro:	<input type="checkbox"/>	<input type="checkbox"/>	<input type="checkbox"/>	<input type="checkbox"/>	<input type="checkbox"/>
13.07 - Non utilizzato.	<input type="checkbox"/>	<input type="checkbox"/>	<input type="checkbox"/>	<input type="checkbox"/>	<input type="checkbox"/>

PT = piano terra - PP = piano primo - AP = altro piano  
DP = destinazione principale - NO = non occupato

**14 – Funzionalità alla zona agricola**

- 14.01 -  Elementi di azienda attiva.  
14.02 -  Elemento non più funzionale all'attività.  
14.03 -  In parziale disuso.  
14.04 -  Non utilizzato da \_\_\_\_\_ anni.  
14.05 -  In difformità con la ruralità della zona:  
14.05.01 -  Compatibile.  
14.05.01 -  Incompatibile.

**15 – Ulteriori elementi circa la funzionalità dell'edificio**

- 15.01 -  Presenza di ballatoi non tipologici  
15.02 -  Presenza di volumi di scarsa consistenza.  
15.03 -  Altro.

**16 – Coerenza architettonica con l'impianto rurale**

- 16.01 -  Elemento di nucleo rurale originario.  
16.02 -  Alterato pesantemente.  
16.03 -  Alterato mediamente.  
16.04 -  Leggibile.  
16.05 -  Non coerente.  
16.06 -  Interventi epoche Recente rifacimento.

**17 – Caratterizzazione architettonica**

- 17.01 -  Globale dell'edificio.  
17.02 -  Globale degli esterni.  
17.03 -  Globale degli interni.  
17.04 -  Elementi isolati.  
17.05 -  Nessuno.

**18 – Elementi decorativi originari di interesse**

	B	M	C
18.01 - Cornici e mensole di gronda.	<input type="checkbox"/>	<input type="checkbox"/>	<input type="checkbox"/>
18.02 - Contorni alle aperture.	<input type="checkbox"/>	<input type="checkbox"/>	<input type="checkbox"/>
18.03 - Elementi isolati	<input type="checkbox"/>	<input type="checkbox"/>	<input type="checkbox"/>
18.04 - Decorazioni interne.	<input type="checkbox"/>	<input type="checkbox"/>	<input type="checkbox"/>
18.05 - Muri di cinta originari, portali, etc.	<input type="checkbox"/>	<input type="checkbox"/>	<input type="checkbox"/>
18.06 - Altri:	<input type="checkbox"/>	<input type="checkbox"/>	<input type="checkbox"/>

B = buono - M = medio - C = carente

**19 – Dotazione di servizi**

- 19.01 -  Energia elettrica.  
19.02 -  Gas.  
19.03 -  Riscaldamento.  
19.04 -  Acqua.  
19.05 -  Fognatura.  
19.06 -  Latrina interna.  
19.07 -  Bagno interno.

**Grado di protezione**

4

**Portico aperto; seppur di recente costruzione ben si inserisce nel contesto della corte.**

**Corte Rurale: Zemine**

Località ... Sommacampagna  
Via/Piazza ... Bussolengo, n° ...  
N.C.T. Foglio 7; Mapp. 151.



**Corte Rurale: Zemine**

**3 – Epoca di costruzione**

3.01 – Secolo XX.

3.02 – Periodo '70.

**4 – Presenza al catasto**

4.01 -  Napoleonico.

4.02 -  Austriaco.

4.03 -  Impianto.

4.04 -  Attuale.

4.05 -  Non censito.

**5 – Dati stereometrici**

5.01 – Superficie coperta mq 8,50.

5.02 – H gronda m 1,80.

5.03 – H media di gronda m

5.04 – Volume mc

5.05 – N° max piani 1.

5.06 – N° abitanti

5.07 – N° alloggi

5.08 – N° vani residenza

5.09 – N° vani altro uso

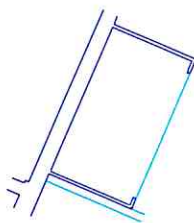

Pianta piano terra sc. 1/200.

Corte Rurale: **Zemine**

**6 – Strutture verticali**

	B	M	C
6.01 - Legno	<input type="checkbox"/>	<input type="checkbox"/>	<input checked="" type="checkbox"/>
6.02 - Laterizio	<input type="checkbox"/>	<input type="checkbox"/>	<input type="checkbox"/>
6.03 - Sasso	<input type="checkbox"/>	<input type="checkbox"/>	<input type="checkbox"/>
6.04 - Ferro	<input type="checkbox"/>	<input type="checkbox"/>	<input type="checkbox"/>
6.05 - Forati di cemento	<input type="checkbox"/>	<input type="checkbox"/>	<input type="checkbox"/>
6.06 - C. A.	<input type="checkbox"/>	<input type="checkbox"/>	<input type="checkbox"/>
6.07 - Altro: Lamiera.	<input type="checkbox"/>	<input type="checkbox"/>	<input checked="" type="checkbox"/>

B = buono - M = medio - C = carente

**7 – Strutture orizzontali**

	B	M	C
7.01 - Ferro	<input type="checkbox"/>	<input type="checkbox"/>	<input type="checkbox"/>
7.02 - Laterocemento	<input type="checkbox"/>	<input type="checkbox"/>	<input type="checkbox"/>
7.03 - C.A.	<input type="checkbox"/>	<input type="checkbox"/>	<input type="checkbox"/>
7.04 - Legno	<input type="checkbox"/>	<input type="checkbox"/>	<input type="checkbox"/>
7.05 - Altro:	<input type="checkbox"/>	<input type="checkbox"/>	<input type="checkbox"/>

B = buono - M = medio - C = carente

**8 – Coperture**

	B	M	C
8.01 - Piano	<input type="checkbox"/>	<input type="checkbox"/>	<input type="checkbox"/>
8.02 - 1 falda	<input type="checkbox"/>	<input type="checkbox"/>	<input checked="" type="checkbox"/>
8.03 - 2 falde	<input type="checkbox"/>	<input type="checkbox"/>	<input type="checkbox"/>
8.04 - Padiglione	<input type="checkbox"/>	<input type="checkbox"/>	<input type="checkbox"/>
8.05 - A volta	<input type="checkbox"/>	<input type="checkbox"/>	<input type="checkbox"/>

B = buono - M = medio - C = carente

**8.1 – Struttura di copertura**

	B	M	C
8.1.01 - Legno	<input type="checkbox"/>	<input type="checkbox"/>	<input type="checkbox"/>
8.1.02 - Laterizio	<input type="checkbox"/>	<input type="checkbox"/>	<input type="checkbox"/>
8.1.03 - Laterocemento	<input type="checkbox"/>	<input type="checkbox"/>	<input type="checkbox"/>
8.1.04 - Ferro	<input type="checkbox"/>	<input type="checkbox"/>	<input checked="" type="checkbox"/>
8.1.05 - C. A.	<input type="checkbox"/>	<input type="checkbox"/>	<input type="checkbox"/>
8.1.06 - Altro:	<input type="checkbox"/>	<input type="checkbox"/>	<input type="checkbox"/>

B = buono - M = medio - C = carente

**8.2 – Manto di copertura**

	B	M	C
8.2.01 - Laterizio	<input type="checkbox"/>	<input type="checkbox"/>	<input type="checkbox"/>
8.2.02 - Lamiera / fibrocemento	<input type="checkbox"/>	<input type="checkbox"/>	<input checked="" type="checkbox"/>
8.2.03 - Copertina catramata	<input type="checkbox"/>	<input type="checkbox"/>	<input type="checkbox"/>
8.2.04 - Altro:	<input type="checkbox"/>	<input type="checkbox"/>	<input type="checkbox"/>

B = buono - M = medio - C = carente

**9 – Tipologia**

9.01 - <input type="checkbox"/>	Villa / Casa padronale.
9.02 - <input type="checkbox"/>	Edificio isolato.
9.03 - <input type="checkbox"/>	Edificio a blocco.
9.04 - <input type="checkbox"/>	Edificio a schiera.
9.05 - <input type="checkbox"/>	Edificio in linea.
9.06 - <input type="checkbox"/>	Stalla/fienile.
9.07 - <input type="checkbox"/>	Capannone.
9.08 - <input type="checkbox"/>	Autorimessa.
9.09 - <input type="checkbox"/>	Portico/barchessa.
9.10 - <input type="checkbox"/>	Tettoia aperta.
9.11 - <input type="checkbox"/>	Volume tecnico (silos, vasca, cisterna).
9.12 - <input checked="" type="checkbox"/>	Altro: Baracca.

**10 – Vincoli**

10.01 - <input type="checkbox"/>	L. 1089/39.
10.02 - <input checked="" type="checkbox"/>	L. 1497/39 - L. 431/86.
10.03 - <input checked="" type="checkbox"/>	L.R. 24/85 art. 10.
10.04 - <input type="checkbox"/>	Altri vincoli
10.05 - <input type="checkbox"/>	Fascia di rispetto stradale.

**11 – Proprietà**

11.01 - <input checked="" type="checkbox"/>	Privata personale.
11.02 - <input type="checkbox"/>	Privata condominio.
11.03 - <input type="checkbox"/>	Società.
11.04 - <input type="checkbox"/>	Ente pubblico.
11.05 - <input type="checkbox"/>	Ente religioso.
11.06 - <input type="checkbox"/>	Altro.

**12 – Titolo di godimento**

12.01 - <input type="checkbox"/>	Proprietà n°
12.01 - <input checked="" type="checkbox"/>	Affitto n° 1.
12.01 - <input type="checkbox"/>	Altro n°

**Corte Rurale: Zemine**

**13 – Destinazione d'uso**

	PT	PP	AP	DP	NO
13.01 - Residenza connessa alla conduzione del fondo.	<input type="checkbox"/>	<input type="checkbox"/>	<input type="checkbox"/>	<input type="checkbox"/>	<input type="checkbox"/>
13.02 - Annesso rustico di azienda attiva.	<input type="checkbox"/>	<input type="checkbox"/>	<input type="checkbox"/>	<input type="checkbox"/>	<input type="checkbox"/>
13.03 - Annesso di servizio all'abitazione o all'azienda.	<input type="checkbox"/>	<input type="checkbox"/>	<input type="checkbox"/>	<input type="checkbox"/>	<input type="checkbox"/>
13.04 - Residenza non connessa all'azienda.	<input type="checkbox"/>	<input type="checkbox"/>	<input type="checkbox"/>	<input type="checkbox"/>	<input type="checkbox"/>
13.05 - Annesso di servizio alla stessa.	<input type="checkbox"/>	<input type="checkbox"/>	<input type="checkbox"/>	<input type="checkbox"/>	<input type="checkbox"/>
13.06 - Altro: Deposito.	<input checked="" type="checkbox"/>	<input type="checkbox"/>	<input type="checkbox"/>	<input type="checkbox"/>	<input type="checkbox"/>
13.07 - Non utilizzato.	<input type="checkbox"/>	<input type="checkbox"/>	<input type="checkbox"/>	<input checked="" type="checkbox"/>	<input type="checkbox"/>

PT = piano terra - PP = piano primo - AP = altro piano  
DP = destinazione principale - NO = non occupato

**14 – Funzionalità alla zona agricola**

- 14.01 -  Elementi di azienda attiva.  
14.02 -  Elemento non più funzionale all'attività.  
14.03 -  In parziale disuso.  
14.04 -  Non utilizzato da \_\_\_\_\_ anni.  
14.05 -  In difformità con la ruralità della zona:  
14.05.01 -  Compatibile.  
14.05.01 -  Incompatibile.

**15 – Ulteriori elementi circa la funzionalità dell'edificio**

- 15.01 -  Presenza di ballatoi non tipologici  
15.02 -  Presenza di volumi di scarsa consistenza.  
15.03 -  Altro.

**16 – Coerenza architettonica con l'impianto rurale**

- 16.01 -  Elemento di nucleo rurale originario.  
16.02 -  Alterato pesantemente.  
16.03 -  Alterato mediamente.  
16.04 -  Leggibile.  
16.05 -  Non coerente.  
16.06 -  Interventi epoche

**17 – Caratterizzazione architettonica**

- 17.01 -  Globale dell'edificio.  
17.02 -  Globale degli esterni.  
17.03 -  Globale degli interni.  
17.04 -  Elementi isolati.  
17.05 -  Nessuno.

**18 – Elementi decorativi originari di interesse**

	B	M	C
18.01 - Cornici e mensole di gronda.	<input type="checkbox"/>	<input type="checkbox"/>	<input type="checkbox"/>
18.02 - Contorni alle aperture.	<input type="checkbox"/>	<input type="checkbox"/>	<input type="checkbox"/>
18.03 - Elementi isolati	<input type="checkbox"/>	<input type="checkbox"/>	<input type="checkbox"/>
18.04 - Decorazioni interne.	<input type="checkbox"/>	<input type="checkbox"/>	<input type="checkbox"/>
18.05 - Muri di cinta originari, portali, etc.	<input type="checkbox"/>	<input type="checkbox"/>	<input type="checkbox"/>
18.06 - Altri:	<input type="checkbox"/>	<input type="checkbox"/>	<input type="checkbox"/>

B = buono - M = medio - C = carente

**19 – Dotazione di servizi**

- 19.01 -  Energia elettrica.  
19.02 -  Gas.  
19.03 -  Riscaldamento.  
19.04 -  Acqua.  
19.05 -  Fognatura.  
19.06 -  Latrina interna.  
19.07 -  Bagno interno.

**Grado di protezione**

8



**Corte Rurale: Zemine**

Località ... Sommacampagna  
Via/Piazza ... Bussolengo, n° ...  
N.C.T. Foglio 7; Mapp. 151.



**Corte Rurale: Zemine**

**3 – Epoca di costruzione**

- 3.01 – Secolo XX.  
3.02 – Periodo ' 70.

**4 – Presenza al catasto**

- 4.01 -  Napoleonico.  
4.02 -  Austriaco.  
4.03 -  Impianto.  
4.04 -  Attuale.  
4.05 -  Non censito.

**5 – Dati stereometrici**

- 5.01 – Superficie coperta mq 9,30.  
5.02 – H gronda m .  
5.03 – H media di gronda m 2,10.  
5.04 – Volume mc 19,50.  
5.05 – N° max piani 1.  
5.06 – N° abitanti .  
5.07 – N° alloggi .  
5.08 – N° vani residenza .  
5.09 – N° vani altro uso 1.

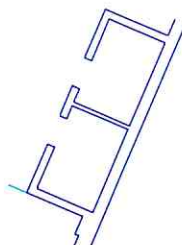

Pianta piano terra sc. 1/200.

**Corte Rurale: Zemine**

**6 – Strutture verticali**

	B	M	C
6.01 - Legno	<input type="checkbox"/>	<input type="checkbox"/>	<input type="checkbox"/>
6.02 - Laterizio	<input type="checkbox"/>	<input type="checkbox"/>	<input type="checkbox"/>
6.03 - Sasso	<input type="checkbox"/>	<input type="checkbox"/>	<input type="checkbox"/>
6.04 - Ferro	<input type="checkbox"/>	<input type="checkbox"/>	<input type="checkbox"/>
6.05 - Forati di cemento	<input type="checkbox"/>	<input checked="" type="checkbox"/>	<input type="checkbox"/>
6.06 - C. A.	<input type="checkbox"/>	<input type="checkbox"/>	<input type="checkbox"/>
6.07 - Altro:	<input type="checkbox"/>	<input type="checkbox"/>	<input type="checkbox"/>

B = buono – M = medio – C = carente

**7 – Strutture orizzontali**

	B	M	C
7.01 - Ferro	<input type="checkbox"/>	<input type="checkbox"/>	<input type="checkbox"/>
7.02 - Laterocemento	<input type="checkbox"/>	<input type="checkbox"/>	<input type="checkbox"/>
7.03 - C.A.	<input type="checkbox"/>	<input type="checkbox"/>	<input type="checkbox"/>
7.04 - Legno	<input type="checkbox"/>	<input type="checkbox"/>	<input type="checkbox"/>
7.05 - Altro:	<input type="checkbox"/>	<input type="checkbox"/>	<input type="checkbox"/>

B = buono – M = medio – C = carente

**8 – Coperture**

	B	M	C
8.01 - Piano	<input type="checkbox"/>	<input type="checkbox"/>	<input type="checkbox"/>
8.02 - 1 falda	<input type="checkbox"/>	<input checked="" type="checkbox"/>	<input type="checkbox"/>
8.03 - 2 falde	<input type="checkbox"/>	<input type="checkbox"/>	<input type="checkbox"/>
8.04 - Padiglione	<input type="checkbox"/>	<input type="checkbox"/>	<input type="checkbox"/>
8.05 - A volta	<input type="checkbox"/>	<input type="checkbox"/>	<input type="checkbox"/>

B = buono – M = medio – C = carente

**8.1 – Struttura di copertura**

	B	M	C
8.1.01 - Legno	<input type="checkbox"/>	<input checked="" type="checkbox"/>	<input type="checkbox"/>
8.1.02 - Laterizio	<input type="checkbox"/>	<input type="checkbox"/>	<input type="checkbox"/>
8.1.03 - Laterocemento	<input type="checkbox"/>	<input type="checkbox"/>	<input type="checkbox"/>
8.1.04 - Ferro	<input type="checkbox"/>	<input type="checkbox"/>	<input type="checkbox"/>
8.1.05 - C. A.	<input type="checkbox"/>	<input type="checkbox"/>	<input type="checkbox"/>
8.1.06 - Altro:	<input type="checkbox"/>	<input type="checkbox"/>	<input type="checkbox"/>

B = buono – M = medio – C = carente

**8.2 – Manto di copertura**

	B	M	C
8.2.01 - Laterizio	<input type="checkbox"/>	<input checked="" type="checkbox"/>	<input type="checkbox"/>
8.2.02 - Lamiera / fibrocemento	<input type="checkbox"/>	<input type="checkbox"/>	<input checked="" type="checkbox"/>
8.2.03 - Copertina catramata	<input type="checkbox"/>	<input type="checkbox"/>	<input type="checkbox"/>
8.2.04 - Altro:	<input type="checkbox"/>	<input type="checkbox"/>	<input type="checkbox"/>

B = buono – M = medio – C = carente

**9 – Tipologia**

9.01 - <input type="checkbox"/>	Villa / Casa padronale.
9.02 - <input type="checkbox"/>	Edificio isolato.
9.03 - <input type="checkbox"/>	Edificio a blocco.
9.04 - <input type="checkbox"/>	Edificio a schiera.
9.05 - <input type="checkbox"/>	Edificio in linea.
9.06 - <input type="checkbox"/>	Stalla/fienile.
9.07 - <input type="checkbox"/>	Capannone.
9.08 - <input type="checkbox"/>	Autorimessa.
9.09 - <input type="checkbox"/>	Portico/barchessa.
9.10 - <input type="checkbox"/>	Tettoia aperta.
9.11 - <input type="checkbox"/>	Volume tecnico (silos, vasca, cisterna).
9.12 - <input checked="" type="checkbox"/>	Altro: Stalla piccoli animali.

**10 – Vincoli**

10.01 - <input type="checkbox"/>	L. 1089/39.
10.02 - <input checked="" type="checkbox"/>	L. 1497/39 – L. 431/86.
10.03 - <input checked="" type="checkbox"/>	L.R. 24/85 art. 10.
10.04 - <input type="checkbox"/>	Altri vincoli
10.05 - <input type="checkbox"/>	Fascia di rispetto stradale.

**11 – Proprietà**

11.01 - <input checked="" type="checkbox"/>	Privata personale.
11.02 - <input type="checkbox"/>	Privata condominio.
11.03 - <input type="checkbox"/>	Società.
11.04 - <input type="checkbox"/>	Ente pubblico.
11.05 - <input type="checkbox"/>	Ente religioso.
11.06 - <input type="checkbox"/>	Altro.

**12 – Titolo di godimento**

12.01 - <input type="checkbox"/>	Proprietà n°
12.01 - <input checked="" type="checkbox"/>	Affitto n° 1.
12.01 - <input type="checkbox"/>	Altro n°

**Corte Rurale: Zemine**

**13 – Destinazione d'uso**

	PT	PP	AP	DP	NO
13.01 - Residenza connessa alla conduzione del fondo.	<input type="checkbox"/>	<input type="checkbox"/>	<input type="checkbox"/>	<input type="checkbox"/>	<input type="checkbox"/>
13.02 - Annesso rustico di azienda attiva.	<input type="checkbox"/>	<input type="checkbox"/>	<input type="checkbox"/>	<input type="checkbox"/>	<input type="checkbox"/>
13.03 - Annesso di servizio all'abitazione o all'azienda.	<input type="checkbox"/>	<input type="checkbox"/>	<input type="checkbox"/>	<input type="checkbox"/>	<input type="checkbox"/>
13.04 - Residenza non connessa all'azienda.	<input type="checkbox"/>	<input type="checkbox"/>	<input type="checkbox"/>	<input type="checkbox"/>	<input type="checkbox"/>
13.05 - Annesso di servizio alla stessa.	<input type="checkbox"/>	<input type="checkbox"/>	<input type="checkbox"/>	<input type="checkbox"/>	<input type="checkbox"/>
13.06 - Altro: Pollaio.	<input checked="" type="checkbox"/>	<input type="checkbox"/>	<input type="checkbox"/>	<input checked="" type="checkbox"/>	<input type="checkbox"/>
13.07 - Non utilizzato.	<input type="checkbox"/>	<input type="checkbox"/>	<input type="checkbox"/>	<input type="checkbox"/>	<input type="checkbox"/>

PT = piano terra - PP = piano primo - AP = altro piano  
DP = destinazione principale - NO = non occupato

**14 – Funzionalità alla zona agricola**

- 14.01 -  Elementi di azienda attiva.  
14.02 -  Elemento non più funzionale  
all'attività.  
14.03 -  In parziale disuso.  
14.04 -  Non utilizzato da \_\_\_\_\_ anni.  
14.05 -  In difformità con la ruralità della zona:  
14.05.01 -  Compatibile.  
14.05.01 -  Incompatibile.

**15 – Ulteriori elementi circa la funzionalità  
dell'edificio**

- 15.01 -  Presenza di ballatoi non tipologici  
15.02 -  Presenza di volumi di scarsa  
consistenza.  
15.03 -  Altro.

**16 – Coerenza architettonica con l'impianto  
rurale**

- 16.01 -  Elemento di nucleo rurale originario.  
16.02 -  Alterato pesantemente.  
16.03 -  Alterato mediamente.  
16.04 -  Leggibile.  
16.05 -  Non coerente.  
16.06 -  Interventi epoche

**17 – Caratterizzazione architettonica**

- 17.01 -  Globale dell'edificio.  
17.02 -  Globale degli esterni.  
17.03 -  Globale degli interni.  
17.04 -  Elementi isolati.  
17.05 -  Nessuno.

**18 – Elementi decorativi originari di interesse**

	B	M	C
18.01 - Cornici e mensole di gronda.	<input type="checkbox"/>	<input type="checkbox"/>	<input type="checkbox"/>
18.02 - Contorni alle aperture.	<input type="checkbox"/>	<input type="checkbox"/>	<input type="checkbox"/>
18.03 - Elementi isolati	<input type="checkbox"/>	<input type="checkbox"/>	<input type="checkbox"/>
18.04 - Decorazioni interne.	<input type="checkbox"/>	<input type="checkbox"/>	<input type="checkbox"/>
18.05 - Muri di cinta originari, portali, etc.	<input type="checkbox"/>	<input type="checkbox"/>	<input type="checkbox"/>
18.06 - Altri:	<input type="checkbox"/>	<input type="checkbox"/>	<input type="checkbox"/>

B = buono - M = medio - C = carente

**19 – Dotazione di servizi**

- 19.01 -  Energia elettrica.  
19.02 -  Gas.  
19.03 -  Riscaldamento.  
19.04 -  Acqua.  
19.05 -  Fognatura.  
19.06 -  Latrina interna.  
19.07 -  Bagno interno.

**Grado di protezione**

**Corte Rurale: Zemine**

Località ... Sommacampagna  
Via/Piazza ... Bussolengo, n° ...  
N.C.T. Foglio 7; Mapp. 274.



**Corte Rurale: Zemine**

**3 – Epoca di costruzione**

3.01 – Secolo XVIII.

3.02 – Periodo Fine secolo.

**4 – Presenza al catasto**

4.01 -  Napoleonico.

4.02 -  Austriaco.

4.03 -  Impianto.

4.04 -  Attuale.

4.05 -  Non censito.

**5 – Dati stereometrici**

5.01 – Superficie coperta mq 67,90.

5.02 – H gronda m .

5.03 – H media di gronda m 5,20.

5.04 – Volume mc 353,00.

5.05 – N° max piani 2.

5.06 – N° abitanti .

5.07 – N° alloggi .

5.08 – N° vani residenza .

5.09 – N° vani altro uso 2.

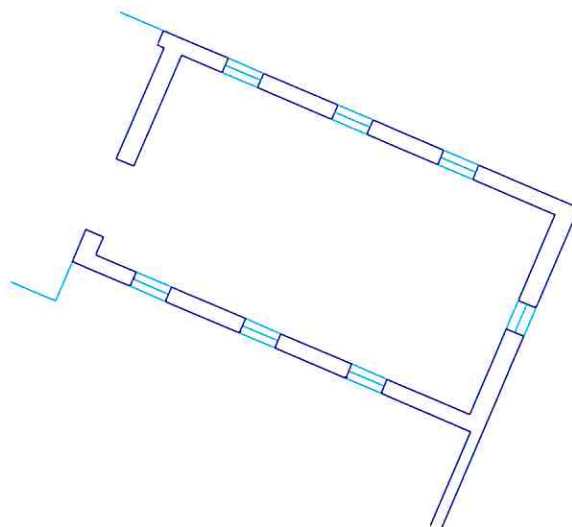

Pianta piano terra sc. 1/200.

**Corte Rurale: Zemine**

**6 – Strutture verticali**

	B	M	C
6.01 - Legno	<input type="checkbox"/>	<input type="checkbox"/>	<input type="checkbox"/>
6.02 - Laterizio	<input type="checkbox"/>	<input checked="" type="checkbox"/>	<input type="checkbox"/>
6.03 - Sasso	<input type="checkbox"/>	<input checked="" type="checkbox"/>	<input type="checkbox"/>
6.04 - Ferro	<input type="checkbox"/>	<input type="checkbox"/>	<input type="checkbox"/>
6.05 - Forati di cemento	<input type="checkbox"/>	<input type="checkbox"/>	<input type="checkbox"/>
6.06 - C. A.	<input type="checkbox"/>	<input type="checkbox"/>	<input type="checkbox"/>
6.07 - Altro:	<input type="checkbox"/>	<input type="checkbox"/>	<input type="checkbox"/>

B = buono – M = medio – C = carente

**7 – Strutture orizzontali**

	B	M	C
7.01 - Ferro	<input type="checkbox"/>	<input type="checkbox"/>	<input type="checkbox"/>
7.02 - Laterocemento	<input type="checkbox"/>	<input type="checkbox"/>	<input type="checkbox"/>
7.03 - C.A.	<input type="checkbox"/>	<input type="checkbox"/>	<input type="checkbox"/>
7.04 - Legno	<input type="checkbox"/>	<input checked="" type="checkbox"/>	<input type="checkbox"/>
7.05 - Altro:	<input type="checkbox"/>	<input type="checkbox"/>	<input type="checkbox"/>

B = buono – M = medio – C = carente

**8 – Coperture**

	B	M	C
8.01 - Piano	<input type="checkbox"/>	<input type="checkbox"/>	<input type="checkbox"/>
8.02 - 1 falda	<input type="checkbox"/>	<input type="checkbox"/>	<input type="checkbox"/>
8.03 - 2 falde	<input type="checkbox"/>	<input checked="" type="checkbox"/>	<input type="checkbox"/>
8.04 - Padiglione	<input type="checkbox"/>	<input type="checkbox"/>	<input type="checkbox"/>
8.05 - A volta	<input type="checkbox"/>	<input type="checkbox"/>	<input type="checkbox"/>

B = buono – M = medio – C = carente

**8.1 – Struttura di copertura**

	B	M	C
8.1.01 - Legno	<input type="checkbox"/>	<input checked="" type="checkbox"/>	<input type="checkbox"/>
8.1.02 - Laterizio	<input type="checkbox"/>	<input type="checkbox"/>	<input type="checkbox"/>
8.1.03 - Laterocemento	<input type="checkbox"/>	<input type="checkbox"/>	<input type="checkbox"/>
8.1.04 - Ferro	<input type="checkbox"/>	<input type="checkbox"/>	<input type="checkbox"/>
8.1.05 - C. A.	<input type="checkbox"/>	<input type="checkbox"/>	<input type="checkbox"/>
8.1.06 - Altro:	<input type="checkbox"/>	<input type="checkbox"/>	<input type="checkbox"/>

B = buono – M = medio – C = carente

**8.2 – Manto di copertura**

	B	M	C
8.2.01 - Laterizio	<input type="checkbox"/>	<input checked="" type="checkbox"/>	<input type="checkbox"/>
8.2.02 - Lamiera / fibrocemento	<input type="checkbox"/>	<input type="checkbox"/>	<input type="checkbox"/>
8.2.03 - Copertina catramata	<input type="checkbox"/>	<input type="checkbox"/>	<input type="checkbox"/>
8.2.04 - Altro:	<input type="checkbox"/>	<input type="checkbox"/>	<input type="checkbox"/>

B = buono – M = medio – C = carente

**9 – Tipologia**

9.01 -	<input type="checkbox"/>	Villa / Casa padronale.
9.02 -	<input type="checkbox"/>	Edificio isolato.
9.03 -	<input checked="" type="checkbox"/>	Edificio a blocco.
9.04 -	<input type="checkbox"/>	Edificio a schiera.
9.05 -	<input type="checkbox"/>	Edificio in linea.
9.06 -	<input checked="" type="checkbox"/>	Stalla/fienile.
9.07 -	<input type="checkbox"/>	Capannone.
9.08 -	<input type="checkbox"/>	Autorimessa.
9.09 -	<input type="checkbox"/>	Portico/barchessa.
9.10 -	<input type="checkbox"/>	Tettoia aperta.
9.11 -	<input type="checkbox"/>	Volume tecnico (silos, vasca, cisterna).
9.12 -	<input type="checkbox"/>	Altro:

**10 – Vincoli**

10.01 -	<input type="checkbox"/>	L. 1089/39.
10.02 -	<input checked="" type="checkbox"/>	L. 1497/39 – L. 431/86.
10.03 -	<input checked="" type="checkbox"/>	L.R. 24/85 art. 10.
10.04 -	<input type="checkbox"/>	Altri vincoli
10.05 -	<input type="checkbox"/>	Fascia di rispetto stradale.

**11 – Proprietà**

11.01 -	<input checked="" type="checkbox"/>	Privata personale.
11.02 -	<input type="checkbox"/>	Privata condominio.
11.03 -	<input type="checkbox"/>	Società.
11.04 -	<input type="checkbox"/>	Ente pubblico.
11.05 -	<input type="checkbox"/>	Ente religioso.
11.06 -	<input type="checkbox"/>	Altro.

**12 – Titolo di godimento**

12.01 -	<input checked="" type="checkbox"/>	Proprietà n° 1.
12.01 -	<input type="checkbox"/>	Affitto n°
12.01 -	<input type="checkbox"/>	Altro n°

**Corte Rurale: Zemine**

**13 – Destinazione d'uso**

	PT	PP	AP	DP	NO
13.01 - Residenza connessa alla conduzione del fondo.	<input type="checkbox"/>	<input type="checkbox"/>	<input type="checkbox"/>	<input type="checkbox"/>	<input type="checkbox"/>
13.02 - Annesso rustico di azienda attiva.	<input type="checkbox"/>	<input type="checkbox"/>	<input type="checkbox"/>	<input type="checkbox"/>	<input type="checkbox"/>
13.03 - Annesso di servizio all'abitazione o all'azienda.	<input type="checkbox"/>	<input type="checkbox"/>	<input type="checkbox"/>	<input type="checkbox"/>	<input type="checkbox"/>
13.04 - Residenza non connessa all'azienda.	<input type="checkbox"/>	<input type="checkbox"/>	<input type="checkbox"/>	<input type="checkbox"/>	<input type="checkbox"/>
13.05 - Annesso di servizio alla stessa.	<input checked="" type="checkbox"/>	<input checked="" type="checkbox"/>	<input type="checkbox"/>	<input type="checkbox"/>	<input type="checkbox"/>
13.06 - Altro:	<input type="checkbox"/>	<input type="checkbox"/>	<input type="checkbox"/>	<input type="checkbox"/>	<input type="checkbox"/>
13.07 - Non utilizzato.	<input type="checkbox"/>	<input type="checkbox"/>	<input type="checkbox"/>	<input checked="" type="checkbox"/>	<input type="checkbox"/>

PT = piano terra - PP = piano primo - AP = altro piano  
DP = destinazione principale - NO = non occupato

**14 – Funzionalità alla zona agricola**

- 14.01 -  Elementi di azienda attiva.  
14.02 -  Elemento non più funzionale all'attività.  
14.03 -  In parziale disuso.  
14.04 -  Non utilizzato da \_\_\_\_\_ anni.  
14.05 -  In difformità con la ruralità della zona:  
14.05.01 -  Compatibile.  
14.05.01 -  Incompatibile.

**15 – Ulteriori elementi circa la funzionalità dell'edificio**

- 15.01 -  Presenza di ballatoi non tipologici  
15.02 -  Presenza di volumi di scarsa consistenza.  
15.03 -  Altro.

**16 – Coerenza architettonica con l'impianto rurale**

- 16.01 -  Elemento di nucleo rurale originario.  
16.02 -  Alterato pesantemente.  
16.03 -  Alterato mediamente.  
16.04 -  Leggibile.  
16.05 -  Non coerente.  
16.06 -  Interventi epoche '60.

**17 – Caratterizzazione architettonica**

- 17.01 -  Globale dell'edificio.  
17.02 -  Globale degli esterni.  
17.03 -  Globale degli interni.  
17.04 -  Elementi isolati.  
17.05 -  Nessuno.

**18 – Elementi decorativi originari di interesse**

	B	M	C
18.01 - Cornici e mensole di gronda.	<input type="checkbox"/>	<input type="checkbox"/>	<input type="checkbox"/>
18.02 - Contorni alle aperture.	<input type="checkbox"/>	<input checked="" type="checkbox"/>	<input type="checkbox"/>
18.03 - Elementi isolati	<input type="checkbox"/>	<input type="checkbox"/>	<input type="checkbox"/>
18.04 - Decorazioni interne.	<input type="checkbox"/>	<input type="checkbox"/>	<input type="checkbox"/>
18.05 - Muri di cinta originari, portali, etc.	<input type="checkbox"/>	<input type="checkbox"/>	<input type="checkbox"/>
18.06 - Altri:	<input type="checkbox"/>	<input type="checkbox"/>	<input type="checkbox"/>

B = buono - M = medio - C = carente

**19 – Dotazione di servizi**

- 19.01 -  Energia elettrica.  
19.02 -  Gas.  
19.03 -  Riscaldamento.  
19.04 -  Acqua.  
19.05 -  Fognatura.  
19.06 -  Latrina interna.  
19.07 -  Bagno interno.

**Grado di protezione**

**4**

**Censita nel Catasto austriaco il fabbricato adibito a stalla/fienile, ha subito interventi manutentivi negli anni '60. Sono ancora leggibili tutti i caratteri formali originari.**



**Corte Rurale: Zemine**

Località ... Sommacampagna  
Via/Piazza ... Bussolengo, n° ...  
N.C.T. Foglio 7; Mapp. 274.



**Corte Rurale: Zemine**

**3 – Epoca di costruzione**

3.01 – Secolo XX.

3.02 – Periodo .

**4 – Presenza al catasto**

4.01 -  Napoleonico.

4.02 -  Austriaco.

4.03 -  Impianto.

4.04 -  Attuale.

4.05 -  Non censito.

**5 – Dati stereometrici**

5.01 – Superficie coperta mq 5,65.

5.02 – H gronda m 2,20.

5.03 – H media di gronda m .

5.04 – Volume mc 12,40.

5.05 – N° max piani 1.

5.06 – N° abitanti .

5.07 – N° alloggi .

5.08 – N° vani residenza .

5.09 – N° vani altro uso 1.

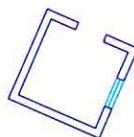

Pianta piano terra sc. 1/200.

Corte Rurale: **Zemine**

**6 – Strutture verticali**

	B	M	C
6.01 - Legno	<input type="checkbox"/>	<input type="checkbox"/>	<input type="checkbox"/>
6.02 - Laterizio	<input type="checkbox"/>	<input type="checkbox"/>	<input type="checkbox"/>
6.03 - Sasso	<input type="checkbox"/>	<input type="checkbox"/>	<input type="checkbox"/>
6.04 - Ferro	<input type="checkbox"/>	<input type="checkbox"/>	<input type="checkbox"/>
6.05 - Forati di cemento	<input type="checkbox"/>	<input checked="" type="checkbox"/>	<input type="checkbox"/>
6.06 - C. A.	<input type="checkbox"/>	<input type="checkbox"/>	<input type="checkbox"/>
6.07 - Altro:	<input type="checkbox"/>	<input type="checkbox"/>	<input type="checkbox"/>

B = buono – M = medio – C = carente

**7 – Strutture orizzontali**

	B	M	C
7.01 - Ferro	<input type="checkbox"/>	<input type="checkbox"/>	<input type="checkbox"/>
7.02 - Laterocemento	<input type="checkbox"/>	<input type="checkbox"/>	<input type="checkbox"/>
7.03 - C.A.	<input type="checkbox"/>	<input type="checkbox"/>	<input type="checkbox"/>
7.04 - Legno	<input type="checkbox"/>	<input type="checkbox"/>	<input type="checkbox"/>
7.05 - Altro:	<input type="checkbox"/>	<input type="checkbox"/>	<input type="checkbox"/>

B = buono – M = medio – C = carente

**8 – Coperture**

	B	M	C
8.01 - Piano	<input type="checkbox"/>	<input type="checkbox"/>	<input type="checkbox"/>
8.02 - 1 falda	<input type="checkbox"/>	<input checked="" type="checkbox"/>	<input type="checkbox"/>
8.03 - 2 falde	<input type="checkbox"/>	<input type="checkbox"/>	<input type="checkbox"/>
8.04 - Padiglione	<input type="checkbox"/>	<input type="checkbox"/>	<input type="checkbox"/>
8.05 - A volta	<input type="checkbox"/>	<input type="checkbox"/>	<input type="checkbox"/>

B = buono – M = medio – C = carente

**8.1 – Struttura di copertura**

	B	M	C
8.1.01 - Legno	<input type="checkbox"/>	<input type="checkbox"/>	<input type="checkbox"/>
8.1.02 - Laterizio	<input type="checkbox"/>	<input type="checkbox"/>	<input type="checkbox"/>
8.1.03 - Laterocemento	<input type="checkbox"/>	<input type="checkbox"/>	<input type="checkbox"/>
8.1.04 - Ferro	<input type="checkbox"/>	<input type="checkbox"/>	<input type="checkbox"/>
8.1.05 - C. A.	<input type="checkbox"/>	<input type="checkbox"/>	<input type="checkbox"/>
8.1.06 - Altro: Lastra di cemento.	<input type="checkbox"/>	<input type="checkbox"/>	<input checked="" type="checkbox"/>

B = buono – M = medio – C = carente

**8.2 – Manto di copertura**

	B	M	C
8.2.01 - Laterizio	<input type="checkbox"/>	<input type="checkbox"/>	<input type="checkbox"/>
8.2.02 - Lamiera / fibrocemento	<input type="checkbox"/>	<input type="checkbox"/>	<input type="checkbox"/>
8.2.03 - Copertina catramata	<input type="checkbox"/>	<input type="checkbox"/>	<input type="checkbox"/>
8.2.04 - Altro:	<input type="checkbox"/>	<input type="checkbox"/>	<input type="checkbox"/>

B = buono – M = medio – C = carente

**9 – Tipologia**

9.01 -	<input type="checkbox"/>	Villa / Casa padronale.
9.02 -	<input checked="" type="checkbox"/>	Edificio isolato.
9.03 -	<input type="checkbox"/>	Edificio a blocco.
9.04 -	<input type="checkbox"/>	Edificio a schiera.
9.05 -	<input type="checkbox"/>	Edificio in linea.
9.06 -	<input type="checkbox"/>	Stalla/fienile.
9.07 -	<input type="checkbox"/>	Capannone.
9.08 -	<input type="checkbox"/>	Autorimessa.
9.09 -	<input type="checkbox"/>	Portico/barchessa.
9.10 -	<input type="checkbox"/>	Tettoia aperta.
9.11 -	<input type="checkbox"/>	Volume tecnico (silos, vasca, cisterna).
9.12 -	<input type="checkbox"/>	Altro:

**10 – Vincoli**

10.01 -	<input type="checkbox"/>	L. 1089/39.
10.02 -	<input checked="" type="checkbox"/>	L. 1497/39 – L. 431/86.
10.03 -	<input checked="" type="checkbox"/>	L.R. 24/85 art. 10.
10.04 -	<input type="checkbox"/>	Altri vincoli
10.05 -	<input type="checkbox"/>	Fascia di rispetto stradale.

**11 – Proprietà**

11.01 -	<input checked="" type="checkbox"/>	Privata personale.
11.02 -	<input type="checkbox"/>	Privata condominio.
11.03 -	<input type="checkbox"/>	Società.
11.04 -	<input type="checkbox"/>	Ente pubblico.
11.05 -	<input type="checkbox"/>	Ente religioso.
11.06 -	<input type="checkbox"/>	Altro.

**12 – Titolo di godimento**

12.01 -	<input checked="" type="checkbox"/>	Proprietà n° 1.
12.01 -	<input type="checkbox"/>	Affitto n°
12.01 -	<input type="checkbox"/>	Altro n°

**Corte Rurale: Zemine**

**13 – Destinazione d'uso**

	PT	PP	AP	DP	NO
13.01 - Residenza connessa alla conduzione del fondo.	<input type="checkbox"/>	<input type="checkbox"/>	<input type="checkbox"/>	<input type="checkbox"/>	<input type="checkbox"/>
13.02 - Annesso rustico di azienda attiva.	<input type="checkbox"/>	<input type="checkbox"/>	<input type="checkbox"/>	<input type="checkbox"/>	<input type="checkbox"/>
13.03 - Annesso di servizio all'abitazione o all'azienda.	<input type="checkbox"/>	<input type="checkbox"/>	<input type="checkbox"/>	<input type="checkbox"/>	<input type="checkbox"/>
13.04 - Residenza non connessa all'azienda.	<input type="checkbox"/>	<input type="checkbox"/>	<input type="checkbox"/>	<input type="checkbox"/>	<input type="checkbox"/>
13.05 - Annesso di servizio alla stessa.	<input type="checkbox"/>	<input type="checkbox"/>	<input type="checkbox"/>	<input type="checkbox"/>	<input type="checkbox"/>
13.06 - Altro: Deposito.	<input checked="" type="checkbox"/>	<input type="checkbox"/>	<input type="checkbox"/>	<input type="checkbox"/>	<input type="checkbox"/>
13.07 - Non utilizzato.	<input type="checkbox"/>	<input type="checkbox"/>	<input type="checkbox"/>	<input checked="" type="checkbox"/>	<input type="checkbox"/>

PT = piano terra - PP = piano primo - AP = altro piano  
DP = destinazione principale - NO = non occupato

**14 – Funzionalità alla zona agricola**

- 14.01 -  Elementi di azienda attiva.  
14.02 -  Elemento non più funzionale  
all'attività.  
14.03 -  In parziale disuso.  
14.04 -  Non utilizzato da 20 anni.  
14.05 -  In difformità con la ruralità della zona:  
14.05.01 -  Compatibile.  
14.05.01 -  Incompatibile.

**15 – Ulteriori elementi circa la funzionalità  
dell'edificio**

- 15.01 -  Presenza di ballatoi non tipologici  
15.02 -  Presenza di volumi di scarsa  
consistenza.  
15.03 -  Altro.

**16 – Coerenza architettonica con l'impianto  
rurale**

- 16.01 -  Elemento di nucleo rurale originario.  
16.02 -  Alterato pesantemente.  
16.03 -  Alterato mediamente.  
16.04 -  Leggibile.  
16.05 -  Non coerente.  
16.06 -  Interventi epoche

**17 – Caratterizzazione architettonica**

- 17.01 -  Globale dell'edificio.  
17.02 -  Globale degli esterni.  
17.03 -  Globale degli interni.  
17.04 -  Elementi isolati.  
17.05 -  Nessuno.

**18 – Elementi decorativi originari di interesse**

	B	M	C
18.01 - Cornici e mensole di gronda.	<input type="checkbox"/>	<input type="checkbox"/>	<input type="checkbox"/>
18.02 - Contorni alle aperture.	<input type="checkbox"/>	<input type="checkbox"/>	<input type="checkbox"/>
18.03 - Elementi isolati	<input type="checkbox"/>	<input type="checkbox"/>	<input type="checkbox"/>
18.04 - Decorazioni interne.	<input type="checkbox"/>	<input type="checkbox"/>	<input type="checkbox"/>
18.05 - Muri di cinta originari, portali, etc.	<input type="checkbox"/>	<input type="checkbox"/>	<input type="checkbox"/>
18.06 - Altri:	<input type="checkbox"/>	<input type="checkbox"/>	<input type="checkbox"/>

B = buono - M = medio - C = carente

**19 – Dotazione di servizi**

- 19.01 -  Energia elettrica.  
19.02 -  Gas.  
19.03 -  Riscaldamento.  
19.04 -  Acqua.  
19.05 -  Fognatura.  
19.06 -  Latrina interna.  
19.07 -  Bagno interno.

**Grado di protezione**

**8**

**Corte Rurale: Zemine**

Località ... Sommacampagna  
Via/Piazza ... Bussolengo, n° ...  
N.C.T. Foglio 7; Mapp. 274.



**Corte Rurale: Zemine**

**3 – Epoca di costruzione**

- 3.01 – Secolo XX.  
3.02 – Periodo '60.

**4 – Presenza al catasto**

- 4.01 -  Napoleonico.  
4.02 -  Austriaco.  
4.03 -  Impianto.  
4.04 -  Attuale.  
4.05 -  Non censito.

**5 – Dati stereometrici**

- 5.01 – Superficie coperta mq 23,00.  
5.02 – H gronda m 2,55.  
5.03 – H media di gronda m .  
5.04 – Volume mc 5,70.  
5.05 – N° max piani 1.  
5.06 – N° abitanti .  
5.07 – N° alloggi .  
5.08 – N° vani residenza .  
5.09 – N° vani altro uso 1.

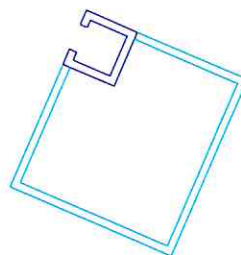

Pianta piano terra sc. 1/200.

**Corte Rurale: Zemine**

**6 – Strutture verticali**

	B	M	C
6.01 - Legno	<input type="checkbox"/>	<input type="checkbox"/>	<input type="checkbox"/>
6.02 - Laterizio	<input type="checkbox"/>	<input type="checkbox"/>	<input type="checkbox"/>
6.03 - Sasso	<input type="checkbox"/>	<input type="checkbox"/>	<input type="checkbox"/>
6.04 - Ferro	<input type="checkbox"/>	<input type="checkbox"/>	<input type="checkbox"/>
6.05 - Forati di cemento	<input type="checkbox"/>	<input checked="" type="checkbox"/>	<input type="checkbox"/>
6.06 - C. A.	<input type="checkbox"/>	<input checked="" type="checkbox"/>	<input type="checkbox"/>
6.07 - Altro:	<input type="checkbox"/>	<input type="checkbox"/>	<input type="checkbox"/>

B = buono – M = medio – C = carente

**7 – Strutture orizzontali**

	B	M	C
7.01 - Ferro	<input type="checkbox"/>	<input type="checkbox"/>	<input type="checkbox"/>
7.02 - Laterocemento	<input type="checkbox"/>	<input type="checkbox"/>	<input type="checkbox"/>
7.03 - C.A.	<input type="checkbox"/>	<input type="checkbox"/>	<input type="checkbox"/>
7.04 - Legno	<input type="checkbox"/>	<input type="checkbox"/>	<input type="checkbox"/>
7.05 - Altro:	<input type="checkbox"/>	<input type="checkbox"/>	<input type="checkbox"/>

B = buono – M = medio – C = carente

**8 – Coperture**

	B	M	C
8.01 - Piano	<input type="checkbox"/>	<input type="checkbox"/>	<input type="checkbox"/>
8.02 - 1 falda	<input type="checkbox"/>	<input checked="" type="checkbox"/>	<input type="checkbox"/>
8.03 - 2 falde	<input type="checkbox"/>	<input type="checkbox"/>	<input type="checkbox"/>
8.04 - Padiglione	<input type="checkbox"/>	<input type="checkbox"/>	<input type="checkbox"/>
8.05 - A volta	<input type="checkbox"/>	<input type="checkbox"/>	<input type="checkbox"/>

B = buono – M = medio – C = carente

**8.1 – Struttura di copertura**

	B	M	C
8.1.01 - Legno	<input type="checkbox"/>	<input type="checkbox"/>	<input type="checkbox"/>
8.1.02 - Laterizio	<input type="checkbox"/>	<input type="checkbox"/>	<input type="checkbox"/>
8.1.03 - Laterocemento	<input type="checkbox"/>	<input type="checkbox"/>	<input type="checkbox"/>
8.1.04 - Ferro	<input type="checkbox"/>	<input type="checkbox"/>	<input type="checkbox"/>
8.1.05 - C. A.	<input type="checkbox"/>	<input type="checkbox"/>	<input type="checkbox"/>
8.1.06 - Altro: Lastra di cemento.	<input type="checkbox"/>	<input type="checkbox"/>	<input checked="" type="checkbox"/>

B = buono – M = medio – C = carente

**8.2 – Manto di copertura**

	B	M	C
8.2.01 - Laterizio	<input type="checkbox"/>	<input type="checkbox"/>	<input type="checkbox"/>
8.2.02 - Lamiera / fibrocemento	<input type="checkbox"/>	<input type="checkbox"/>	<input type="checkbox"/>
8.2.03 - Copertina catramata	<input type="checkbox"/>	<input type="checkbox"/>	<input type="checkbox"/>
8.2.04 - Altro:	<input type="checkbox"/>	<input type="checkbox"/>	<input type="checkbox"/>

B = buono – M = medio – C = carente

**9 – Tipologia**

9.01 - <input type="checkbox"/>	Villa / Casa padronale.
9.02 - <input checked="" type="checkbox"/>	Edificio isolato.
9.03 - <input type="checkbox"/>	Edificio a blocco.
9.04 - <input type="checkbox"/>	Edificio a schiera.
9.05 - <input type="checkbox"/>	Edificio in linea.
9.06 - <input type="checkbox"/>	Stalla/fienile.
9.07 - <input type="checkbox"/>	Capannone.
9.08 - <input type="checkbox"/>	Autorimessa.
9.09 - <input type="checkbox"/>	Portico/barchessa.
9.10 - <input type="checkbox"/>	Tettoia aperta.
9.11 - <input checked="" type="checkbox"/>	Volume tecnico (silos, vasca, cisterna).
9.12 - <input type="checkbox"/>	Altro:

**10 – Vincoli**

10.01 - <input type="checkbox"/>	L. 1089/39.
10.02 - <input checked="" type="checkbox"/>	L. 1497/39 – L. 431/86.
10.03 - <input checked="" type="checkbox"/>	L.R. 24/85 art. 10.
10.04 - <input type="checkbox"/>	Altri vincoli
10.05 - <input type="checkbox"/>	Fascia di rispetto stradale.

**11 – Proprietà**

11.01 - <input checked="" type="checkbox"/>	Privata personale.
11.02 - <input type="checkbox"/>	Privata condominio.
11.03 - <input type="checkbox"/>	Società.
11.04 - <input type="checkbox"/>	Ente pubblico.
11.05 - <input type="checkbox"/>	Ente religioso.
11.06 - <input type="checkbox"/>	Altro.

**12 – Titolo di godimento**

12.01 - <input checked="" type="checkbox"/>	Proprietà n° 1.
12.01 - <input type="checkbox"/>	Affitto n°
12.01 - <input type="checkbox"/>	Altro n°

**Corte Rurale: Zemine**

**13 – Destinazione d'uso**

	PT	PP	AP	DP	NO
13.01 - Residenza connessa alla conduzione del fondo.	<input type="checkbox"/>	<input type="checkbox"/>	<input type="checkbox"/>	<input type="checkbox"/>	<input type="checkbox"/>
13.02 - Annesso rustico di azienda attiva.	<input type="checkbox"/>	<input type="checkbox"/>	<input type="checkbox"/>	<input type="checkbox"/>	<input type="checkbox"/>
13.03 - Annesso di servizio all'abitazione o all'azienda.	<input type="checkbox"/>	<input type="checkbox"/>	<input type="checkbox"/>	<input type="checkbox"/>	<input type="checkbox"/>
13.04 - Residenza non connessa all'azienda.	<input type="checkbox"/>	<input type="checkbox"/>	<input type="checkbox"/>	<input type="checkbox"/>	<input type="checkbox"/>
13.05 - Annesso di servizio alla stessa.	<input type="checkbox"/>	<input type="checkbox"/>	<input type="checkbox"/>	<input type="checkbox"/>	<input type="checkbox"/>
13.06 - Altro: WC, letamaio.	<input checked="" type="checkbox"/>	<input type="checkbox"/>	<input type="checkbox"/>	<input type="checkbox"/>	<input type="checkbox"/>
13.07 - Non utilizzato.	<input type="checkbox"/>	<input type="checkbox"/>	<input type="checkbox"/>	<input checked="" type="checkbox"/>	<input type="checkbox"/>

PT = piano terra - PP = piano primo - AP = altro piano  
DP = destinazione principale - NO = non occupato

**14 – Funzionalità alla zona agricola**

- 14.01 -  Elementi di azienda attiva.  
14.02 -  Elemento non più funzionale  
all'attività.  
14.03 -  In parziale disuso.  
14.04 -  Non utilizzato da 20 anni.  
14.05 -  In difformità con la ruralità della zona:  
14.05.01 -  Compatibile.  
14.05.01 -  Incompatibile.

**15 – Ulteriori elementi circa la funzionalità  
dell'edificio**

- 15.01 -  Presenza di ballatoi non tipologici  
15.02 -  Presenza di volumi di scarsa  
consistenza.  
15.03 -  Altro.

**16 – Coerenza architettonica con l'impianto  
rurale**

- 16.01 -  Elemento di nucleo rurale originario.  
16.02 -  Alterato pesantemente.  
16.03 -  Alterato mediamente.  
16.04 -  Leggibile.  
16.05 -  Non coerente.  
16.06 -  Interventi epoche

**17 – Caratterizzazione architettonica**

- 17.01 -  Globale dell'edificio.  
17.02 -  Globale degli esterni.  
17.03 -  Globale degli interni.  
17.04 -  Elementi isolati.  
17.05 -  Nessuno.

**18 – Elementi decorativi originari di interesse**

	B	M	C
18.01 - Cornici e mensole di gronda.	<input type="checkbox"/>	<input type="checkbox"/>	<input type="checkbox"/>
18.02 - Contorni alle aperture.	<input type="checkbox"/>	<input type="checkbox"/>	<input type="checkbox"/>
18.03 - Elementi isolati	<input type="checkbox"/>	<input type="checkbox"/>	<input type="checkbox"/>
18.04 - Decorazioni interne.	<input type="checkbox"/>	<input type="checkbox"/>	<input type="checkbox"/>
18.05 - Muri di cinta originari, portali, etc.	<input type="checkbox"/>	<input type="checkbox"/>	<input type="checkbox"/>
18.06 - Altri:	<input type="checkbox"/>	<input type="checkbox"/>	<input type="checkbox"/>

B = buono - M = medio - C = carente

**19 – Dotazione di servizi**

- 19.01 -  Energia elettrica.  
19.02 -  Gas.  
19.03 -  Riscaldamento.  
19.04 -  Acqua.  
19.05 -  Fognatura.  
19.06 -  Latrina interna.  
19.07 -  Bagno interno.

**Grado di protezione**

8



**Corte Rurale: Zemine**

Località ... Sommacampagna  
Via/Piazza ... Bussolengo, n° ...  
N.C.T. Foglio 7; Mapp. 152.



**Corte Rurale: Zemine**

**3 – Epoca di costruzione**

- 3.01 – Secolo XX.
- 3.02 – Periodo '50.

**4 – Presenza al catasto**

- 4.01 -  Napoleonico.
- 4.02 -  Austriaco.
- 4.03 -  Impianto.
- 4.04 -  Attuale.
- 4.05 -  Non censito.

**5 – Dati stereometrici**

- 5.01 – Superficie coperta mq 240,00.
- 5.02 – H gronda m 11,70.
- 5.03 – H media di gronda m
- 5.04 – Volume mc 2808.
- 5.05 – N° max piani 4.
- 5.06 – N° abitanti 24 (valutazione).
- 5.07 – N° alloggi 8.
- 5.08 – N° vani residenza 27.
- 5.09 – N° vani altro uso 6.

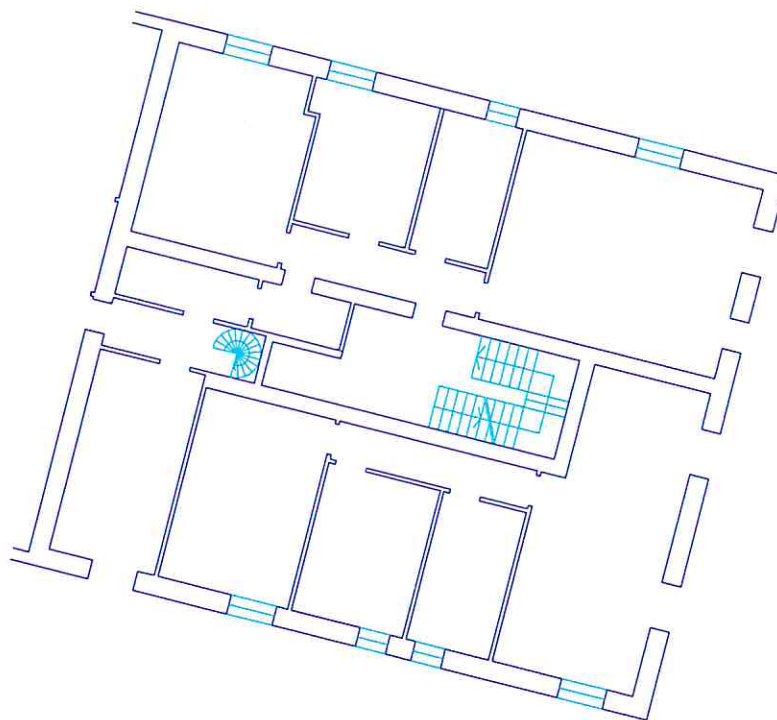

Pianta piano terra sc. 1/200.

Corte Rurale: **Zemine**

**6 – Strutture verticali**

	B	M	C
6.01 - Legno	<input type="checkbox"/>	<input type="checkbox"/>	<input type="checkbox"/>
6.02 - Laterizio	<input checked="" type="checkbox"/>	<input type="checkbox"/>	<input type="checkbox"/>
6.03 - Sasso	<input type="checkbox"/>	<input type="checkbox"/>	<input type="checkbox"/>
6.04 - Ferro	<input type="checkbox"/>	<input type="checkbox"/>	<input type="checkbox"/>
6.05 - Forati di cemento	<input type="checkbox"/>	<input type="checkbox"/>	<input type="checkbox"/>
6.06 - C. A.	<input checked="" type="checkbox"/>	<input type="checkbox"/>	<input type="checkbox"/>
6.07 - Altro:	<input type="checkbox"/>	<input type="checkbox"/>	<input type="checkbox"/>

B = buono – M = medio – C = carente

**7 – Strutture orizzontali**

	B	M	C
7.01 - Ferro	<input type="checkbox"/>	<input type="checkbox"/>	<input type="checkbox"/>
7.02 - Laterocemento	<input checked="" type="checkbox"/>	<input type="checkbox"/>	<input type="checkbox"/>
7.03 - C.A.	<input type="checkbox"/>	<input type="checkbox"/>	<input type="checkbox"/>
7.04 - Legno	<input type="checkbox"/>	<input type="checkbox"/>	<input type="checkbox"/>
7.05 - Altro:	<input type="checkbox"/>	<input type="checkbox"/>	<input type="checkbox"/>

B = buono – M = medio – C = carente

**8 – Coperture**

	B	M	C
8.01 - Piano	<input type="checkbox"/>	<input type="checkbox"/>	<input type="checkbox"/>
8.02 - 1 falda	<input type="checkbox"/>	<input type="checkbox"/>	<input type="checkbox"/>
8.03 - 2 falde	<input type="checkbox"/>	<input type="checkbox"/>	<input type="checkbox"/>
8.04 - Padiglione	<input checked="" type="checkbox"/>	<input type="checkbox"/>	<input type="checkbox"/>
8.05 - A volta	<input type="checkbox"/>	<input type="checkbox"/>	<input type="checkbox"/>

B = buono – M = medio – C = carente

**8.1 – Struttura di copertura**

	B	M	C
8.1.01 - Legno	<input type="checkbox"/>	<input type="checkbox"/>	<input type="checkbox"/>
8.1.02 - Laterizio	<input type="checkbox"/>	<input type="checkbox"/>	<input type="checkbox"/>
8.1.03 - Laterocemento	<input checked="" type="checkbox"/>	<input type="checkbox"/>	<input type="checkbox"/>
8.1.04 - Ferro	<input type="checkbox"/>	<input type="checkbox"/>	<input type="checkbox"/>
8.1.05 - C. A.	<input type="checkbox"/>	<input type="checkbox"/>	<input type="checkbox"/>
8.1.06 - Altro:	<input type="checkbox"/>	<input type="checkbox"/>	<input type="checkbox"/>

B = buono – M = medio – C = carente

**8.2 – Manto di copertura**

	B	M	C
8.2.01 - Laterizio	<input checked="" type="checkbox"/>	<input type="checkbox"/>	<input type="checkbox"/>
8.2.02 - Lamiera / fibrocemento	<input type="checkbox"/>	<input type="checkbox"/>	<input type="checkbox"/>
8.2.03 - Copertina catramata	<input type="checkbox"/>	<input type="checkbox"/>	<input type="checkbox"/>
8.2.04 - Altro:	<input type="checkbox"/>	<input type="checkbox"/>	<input type="checkbox"/>

B = buono – M = medio – C = carente

**9 – Tipologia**

9.01 -	<input type="checkbox"/>	Villa / Casa padronale.
9.02 -	<input type="checkbox"/>	Edificio isolato.
9.03 -	<input checked="" type="checkbox"/>	Edificio a blocco.
9.04 -	<input type="checkbox"/>	Edificio a schiera.
9.05 -	<input type="checkbox"/>	Edificio in linea.
9.06 -	<input type="checkbox"/>	Stalla/fienile.
9.07 -	<input type="checkbox"/>	Capannone.
9.08 -	<input type="checkbox"/>	Autorimessa.
9.09 -	<input type="checkbox"/>	Portico/barchessa.
9.10 -	<input type="checkbox"/>	Tettoia aperta.
9.11 -	<input type="checkbox"/>	Volume tecnico (silos, vasca, cisterna).
9.12 -	<input type="checkbox"/>	Altro:

**10 – Vincoli**

10.01 -	<input type="checkbox"/>	L. 1089/39.
10.02 -	<input checked="" type="checkbox"/>	L. 1497/39 – L. 431/86.
10.03 -	<input checked="" type="checkbox"/>	L.R. 24/85 art. 10.
10.04 -	<input type="checkbox"/>	Altri vincoli
10.05 -	<input type="checkbox"/>	Fascia di rispetto stradale.

**11 – Proprietà**

11.01 -	<input type="checkbox"/>	Privata personale.
11.02 -	<input checked="" type="checkbox"/>	Privata condominio.
11.03 -	<input type="checkbox"/>	Società.
11.04 -	<input type="checkbox"/>	Ente pubblico.
11.05 -	<input type="checkbox"/>	Ente religioso.
11.06 -	<input type="checkbox"/>	Altro.

**12 – Titolo di godimento**

12.01 -	<input checked="" type="checkbox"/>	Proprietà n° 8.
12.01 -	<input type="checkbox"/>	Affitto n°
12.01 -	<input type="checkbox"/>	Altro n°

**Corte Rurale: Zemine**

**13 – Destinazione d'uso**

	PT	PP	AP	DP	NO
13.01 - Residenza connessa alla conduzione del fondo.	<input type="checkbox"/>	<input type="checkbox"/>	<input type="checkbox"/>	<input type="checkbox"/>	<input type="checkbox"/>
13.02 - Annesso rustico di azienda attiva.	<input type="checkbox"/>	<input type="checkbox"/>	<input type="checkbox"/>	<input type="checkbox"/>	<input type="checkbox"/>
13.03 - Annesso di servizio all'abitazione o all'azienda.	<input type="checkbox"/>	<input type="checkbox"/>	<input type="checkbox"/>	<input type="checkbox"/>	<input type="checkbox"/>
13.04 - Residenza non connessa all'azienda.	<input checked="" type="checkbox"/>	<input checked="" type="checkbox"/>	<input checked="" type="checkbox"/>	<input checked="" type="checkbox"/>	<input type="checkbox"/>
13.05 - Annesso di servizio alla stessa.	<input type="checkbox"/>	<input type="checkbox"/>	<input type="checkbox"/>	<input type="checkbox"/>	<input type="checkbox"/>
13.06 - Altro:	<input type="checkbox"/>	<input type="checkbox"/>	<input type="checkbox"/>	<input type="checkbox"/>	<input type="checkbox"/>
13.07 - Non utilizzato.	<input type="checkbox"/>	<input type="checkbox"/>	<input type="checkbox"/>	<input type="checkbox"/>	<input type="checkbox"/>

PT = piano terra - PP = piano primo - AP = altro piano  
DP = destinazione principale - NO = non occupato

**14 – Funzionalità alla zona agricola**

- 14.01 -  Elementi di azienda attiva.  
14.02 -  Elemento non più funzionale all'attività.  
14.03 -  In parziale disuso.  
14.04 -  Non utilizzato da \_\_\_\_\_ anni.  
14.05 -  In difformità con la ruralità della zona:  
14.05.01 -  Compatibile.  
14.05.01 -  Incompatibile.

**15 – Ulteriori elementi circa la funzionalità dell'edificio**

- 15.01 -  Presenza di ballatoi non tipologici  
15.02 -  Presenza di volumi di scarsa consistenza.  
15.03 -  Altro.

**16 – Coerenza architettonica con l'impianto rurale**

- 16.01 -  Elemento di nucleo rurale originario.  
16.02 -  Alterato pesantemente.  
16.03 -  Alterato mediamente.  
16.04 -  Leggibile.  
16.05 -  Non coerente.  
16.06 -  Interventi epoche Ristrutt. '99.

**17 – Caratterizzazione architettonica**

- 17.01 -  Globale dell'edificio.  
17.02 -  Globale degli esterni.  
17.03 -  Globale degli interni.  
17.04 -  Elementi isolati.  
17.05 -  Nessuno.

**18 – Elementi decorativi originari di interesse**

	B	M	C
18.01 - Cornici e mensole di gronda.	<input type="checkbox"/>	<input type="checkbox"/>	<input type="checkbox"/>
18.02 - Contorni alle aperture.	<input type="checkbox"/>	<input type="checkbox"/>	<input type="checkbox"/>
18.03 - Elementi isolati	<input type="checkbox"/>	<input type="checkbox"/>	<input type="checkbox"/>
18.04 - Decorazioni interne.	<input type="checkbox"/>	<input type="checkbox"/>	<input type="checkbox"/>
18.05 - Muri di cinta originari, portali, etc.	<input type="checkbox"/>	<input type="checkbox"/>	<input type="checkbox"/>
18.06 - Altri:	<input type="checkbox"/>	<input type="checkbox"/>	<input type="checkbox"/>

B = buono - M = medio - C = carente

**19 – Dotazione di servizi**

- 19.01 -  Energia elettrica.  
19.02 -  Gas.  
19.03 -  Riscaldamento.  
19.04 -  Acqua.  
19.05 -  Fognatura.  
19.06 -  Latrina interna.  
19.07 -  Bagno interno.

**Grado di protezione**

**5**

**L'edificio ha da poco concluso un intervento di ristrutturazione globale, che, però, non ha prodotto un buon inserimento nel contesto.**

**Corte Rurale: Zemine**

Località ... Sommacampagna  
Via/Piazza ... Bussolengo, n° ...  
N.C.T. Foglio 7; Mapp. 152.



**Corte Rurale: Zemine**

**3 – Epoca di costruzione**

- 3.01 – Secolo XX.  
3.02 – Periodo '50.

**4 – Presenza al catasto**

- 4.01 -  Napoleonico.  
4.02 -  Austriaco.  
4.03 -  Impianto.  
4.04 -  Attuale.  
4.05 -  Non censito.

**5 – Dati stereometrici**

- 5.01 – Superficie coperta mq 75,00.  
5.02 – H gronda m 7,30.  
5.03 – H media di gronda m .  
5.04 – Volume mc 547,50.  
5.05 – N° max piani 2.  
5.06 – N° abitanti 6.  
5.07 – N° alloggi 2.  
5.08 – N° vani residenza 6.  
5.09 – N° vani altro uso .

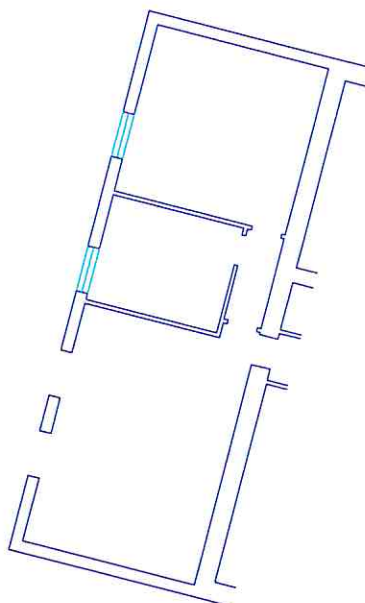

Pianta piano terra sc. 1/200.

**Corte Rurale: Zemine**

**6 – Strutture verticali**

	B	M	C
6.01 - Legno	<input type="checkbox"/>	<input type="checkbox"/>	<input type="checkbox"/>
6.02 - Laterizio	<input checked="" type="checkbox"/>	<input type="checkbox"/>	<input type="checkbox"/>
6.03 - Sasso	<input type="checkbox"/>	<input type="checkbox"/>	<input type="checkbox"/>
6.04 - Ferro	<input type="checkbox"/>	<input type="checkbox"/>	<input type="checkbox"/>
6.05 - Forati di cemento	<input type="checkbox"/>	<input type="checkbox"/>	<input type="checkbox"/>
6.06 - C. A.	<input checked="" type="checkbox"/>	<input type="checkbox"/>	<input type="checkbox"/>
6.07 - Altro:	<input type="checkbox"/>	<input type="checkbox"/>	<input type="checkbox"/>

B = buono – M = medio – C = carente

**7 – Strutture orizzontali**

	B	M	C
7.01 - Ferro	<input type="checkbox"/>	<input type="checkbox"/>	<input type="checkbox"/>
7.02 - Laterocemento	<input checked="" type="checkbox"/>	<input type="checkbox"/>	<input type="checkbox"/>
7.03 - C.A.	<input type="checkbox"/>	<input type="checkbox"/>	<input type="checkbox"/>
7.04 - Legno	<input type="checkbox"/>	<input type="checkbox"/>	<input type="checkbox"/>
7.05 - Altro:	<input type="checkbox"/>	<input type="checkbox"/>	<input type="checkbox"/>

B = buono – M = medio – C = carente

**8 – Coperture**

	B	M	C
8.01 - Piano	<input checked="" type="checkbox"/>	<input type="checkbox"/>	<input type="checkbox"/>
8.02 - 1 falda	<input type="checkbox"/>	<input type="checkbox"/>	<input type="checkbox"/>
8.03 - 2 falde	<input type="checkbox"/>	<input type="checkbox"/>	<input type="checkbox"/>
8.04 - Padiglione	<input type="checkbox"/>	<input type="checkbox"/>	<input type="checkbox"/>
8.05 - A volta	<input type="checkbox"/>	<input type="checkbox"/>	<input type="checkbox"/>

B = buono – M = medio – C = carente

**8.1 – Struttura di copertura**

	B	M	C
8.1.01 - Legno	<input type="checkbox"/>	<input type="checkbox"/>	<input type="checkbox"/>
8.1.02 - Laterizio	<input type="checkbox"/>	<input type="checkbox"/>	<input type="checkbox"/>
8.1.03 - Laterocemento	<input checked="" type="checkbox"/>	<input type="checkbox"/>	<input type="checkbox"/>
8.1.04 - Ferro	<input type="checkbox"/>	<input type="checkbox"/>	<input type="checkbox"/>
8.1.05 - C. A.	<input type="checkbox"/>	<input type="checkbox"/>	<input type="checkbox"/>
8.1.06 - Altro:	<input type="checkbox"/>	<input type="checkbox"/>	<input type="checkbox"/>

B = buono – M = medio – C = carente

**8.2 – Manto di copertura**

	B	M	C
8.2.01 - Laterizio	<input type="checkbox"/>	<input type="checkbox"/>	<input type="checkbox"/>
8.2.02 - Lamiera / fibrocemento	<input type="checkbox"/>	<input type="checkbox"/>	<input type="checkbox"/>
8.2.03 - Copertina catramata	<input type="checkbox"/>	<input type="checkbox"/>	<input type="checkbox"/>
8.2.04 - Altro: Pavimentazione.	<input checked="" type="checkbox"/>	<input type="checkbox"/>	<input type="checkbox"/>

B = buono – M = medio – C = carente

**9 – Tipologia**

9.01 -	<input type="checkbox"/>	Villa / Casa padronale.
9.02 -	<input checked="" type="checkbox"/>	Edificio isolato.
9.03 -	<input type="checkbox"/>	Edificio a blocco.
9.04 -	<input type="checkbox"/>	Edificio a schiera.
9.05 -	<input type="checkbox"/>	Edificio in linea.
9.06 -	<input type="checkbox"/>	Stalla/fienile.
9.07 -	<input type="checkbox"/>	Capannone.
9.08 -	<input type="checkbox"/>	Autorimessa.
9.09 -	<input type="checkbox"/>	Portico/barchessa.
9.10 -	<input type="checkbox"/>	Tettoia aperta.
9.11 -	<input type="checkbox"/>	Volume tecnico (silos, vasca, cisterna).
9.12 -	<input type="checkbox"/>	Altro:

**10 – Vincoli**

10.01 -	<input type="checkbox"/>	L. 1089/39.
10.02 -	<input checked="" type="checkbox"/>	L. 1497/39 – L. 431/86.
10.03 -	<input checked="" type="checkbox"/>	L.R. 24/85 art. 10.
10.04 -	<input type="checkbox"/>	Altri vincoli
10.05 -	<input type="checkbox"/>	Fascia di rispetto stradale.

**11 – Proprietà**

11.01 -	<input type="checkbox"/>	Privata personale.
11.02 -	<input checked="" type="checkbox"/>	Privata condominio.
11.03 -	<input type="checkbox"/>	Società.
11.04 -	<input type="checkbox"/>	Ente pubblico.
11.05 -	<input type="checkbox"/>	Ente religioso.
11.06 -	<input type="checkbox"/>	Altro.

**12 – Titolo di godimento**

12.01 -	<input checked="" type="checkbox"/>	Proprietà n° 2.
12.01 -	<input type="checkbox"/>	Affitto n°
12.01 -	<input type="checkbox"/>	Altro n°

**Corte Rurale: Zemine**

**13 – Destinazione d'uso**

	PT	PP	AP	DP	NO
13.01 - Residenza connessa alla conduzione del fondo.	<input type="checkbox"/>	<input type="checkbox"/>	<input type="checkbox"/>	<input type="checkbox"/>	<input type="checkbox"/>
13.02 - Annesso rustico di azienda attiva.	<input type="checkbox"/>	<input type="checkbox"/>	<input type="checkbox"/>	<input type="checkbox"/>	<input type="checkbox"/>
13.03 - Annesso di servizio all'abitazione o all'azienda.	<input type="checkbox"/>	<input type="checkbox"/>	<input type="checkbox"/>	<input type="checkbox"/>	<input type="checkbox"/>
13.04 - Residenza non connessa all'azienda.	<input checked="" type="checkbox"/>	<input checked="" type="checkbox"/>	<input checked="" type="checkbox"/>	<input checked="" type="checkbox"/>	<input type="checkbox"/>
13.05 - Annesso di servizio alla stessa.	<input type="checkbox"/>	<input type="checkbox"/>	<input type="checkbox"/>	<input type="checkbox"/>	<input type="checkbox"/>
13.06 - Altro:	<input type="checkbox"/>	<input type="checkbox"/>	<input type="checkbox"/>	<input type="checkbox"/>	<input type="checkbox"/>
13.07 - Non utilizzato.	<input type="checkbox"/>	<input type="checkbox"/>	<input type="checkbox"/>	<input type="checkbox"/>	<input type="checkbox"/>

PT = piano terra - PP = piano primo - AP = altro piano  
DP = destinazione principale - NO = non occupato

**14 – Funzionalità alla zona agricola**

- 14.01 -  Elementi di azienda attiva.  
14.02 -  Elemento non più funzionale  
all'attività.  
14.03 -  In parziale disuso.  
14.04 -  Non utilizzato da \_\_\_\_\_ anni.  
14.05 -  In difformità con la ruralità della zona:  
14.05.01 -  Compatibile.  
14.05.01 -  Incompatibile.

**15 – Ulteriori elementi circa la funzionalità  
dell'edificio**

- 15.01 -  Presenza di ballatoi non tipologici  
15.02 -  Presenza di volumi di scarsa  
consistenza.  
15.03 -  Altro.

**16 – Coerenza architettonica con l'impianto  
rurale**

- 16.01 -  Elemento di nucleo rurale originario.  
16.02 -  Alterato pesantemente.  
16.03 -  Alterato mediamente.  
16.04 -  Leggibile.  
16.05 -  Non coerente.  
16.06 -  Interventi epoche Ristrutt. '99.

**17 – Caratterizzazione architettonica**

- 17.01 -  Globale dell'edificio.  
17.02 -  Globale degli esterni.  
17.03 -  Globale degli interni.  
17.04 -  Elementi isolati.  
17.05 -  Nessuno.

**18 – Elementi decorativi originari di interesse**

	B	M	C
18.01 - Cornici e mensole di gronda.	<input type="checkbox"/>	<input type="checkbox"/>	<input type="checkbox"/>
18.02 - Contorni alle aperture.	<input type="checkbox"/>	<input type="checkbox"/>	<input type="checkbox"/>
18.03 - Elementi isolati	<input type="checkbox"/>	<input type="checkbox"/>	<input type="checkbox"/>
18.04 - Decorazioni interne.	<input type="checkbox"/>	<input type="checkbox"/>	<input type="checkbox"/>
18.05 - Muri di cinta originari, portali, etc.	<input type="checkbox"/>	<input type="checkbox"/>	<input type="checkbox"/>
18.06 - Altri:	<input type="checkbox"/>	<input type="checkbox"/>	<input type="checkbox"/>

B = buono - M = medio - C = carente

**19 – Dotazione di servizi**

- 19.01 -  Energia elettrica.  
19.02 -  Gas.  
19.03 -  Riscaldamento.  
19.04 -  Acqua.  
19.05 -  Fognatura.  
19.06 -  Latrina interna.  
19.07 -  Bagno interno.

**Grado di protezione**

**5**

**L'edificio ha da poco concluso un intervento  
di ristrutturazione globale, che, però, non ha  
prodotto un buon inserimento nel contesto.**