

Provincia di Verona  
Comune di Sommacampagna

Corte Rurale: **La Palazzina**

REGIONE DEL VENETO Si Vista.  
Elaborato di progetto approvato D.G.R.

003759 21 DIC. 2001

DIREZIONE URBANISTICA E B.S. AA.

Arch. Vincenzo FABRIS

scheda

**B**

L.R. 24/85 art.10



Panoramica dalla capezzagna laterale verso il raccordo autostradale.



REGIONE DEL VENETO  
COMMISSIONE TECNICA REGIONALE  
"Sezione Urbanistica"

In data

Argomento N°

28 NOV. 2001 N° --- 454

L. ARCHITETTO

FRANCESCA BARINA



Arch. Anna Braioni

Collaboratori: Arch. Maddalena Basso, Dott. Matteo Masconale.

Anno di stesura 1999

Volo Italia 1994, autorizzazione S.M.A. n° 1-505 del 24/11/1994.

ALLEGATO ALLA DELIBERAZIONE DI  
CONSIGLIO COMUNALE N° 56

DEL 21 SET. 2000

Nome del file:  
Sch B corte 01

Pag.1 di 8

01

id corte

00

id unità

Corte Rurale: La Palazzina

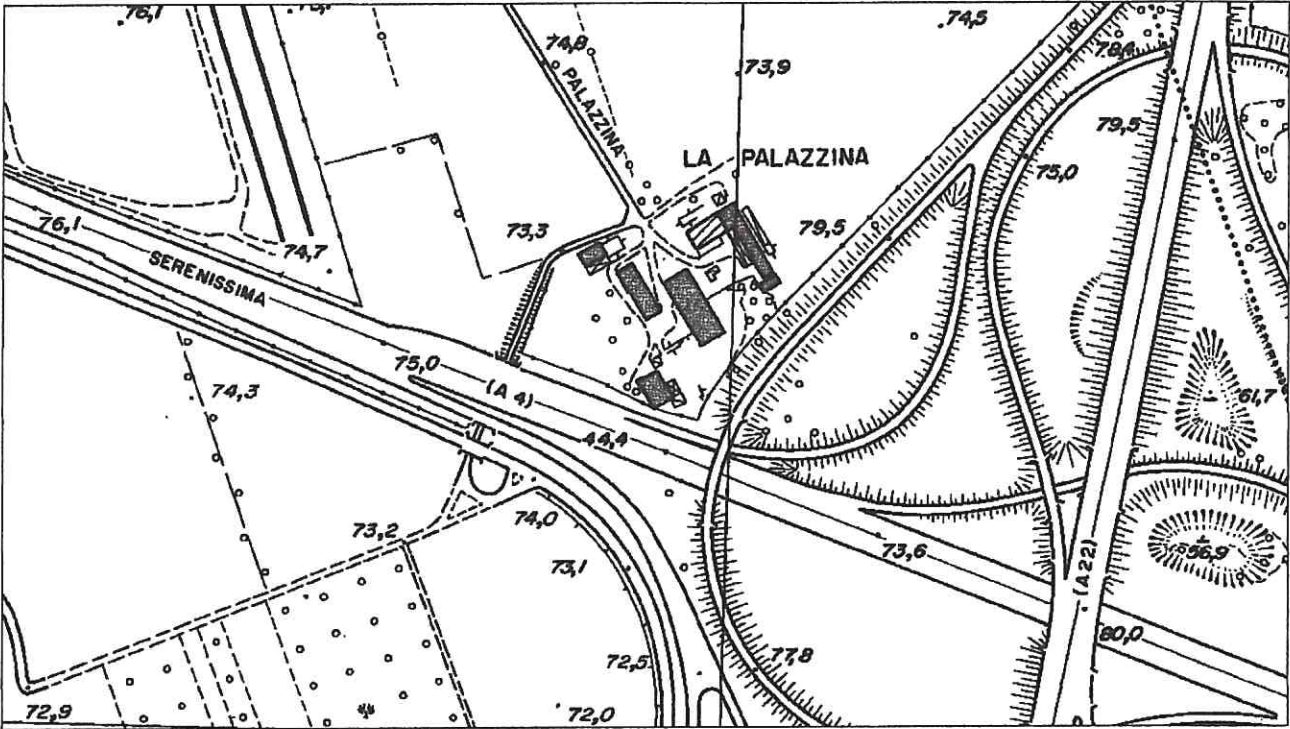

C.T.R. sc. 1/5000.

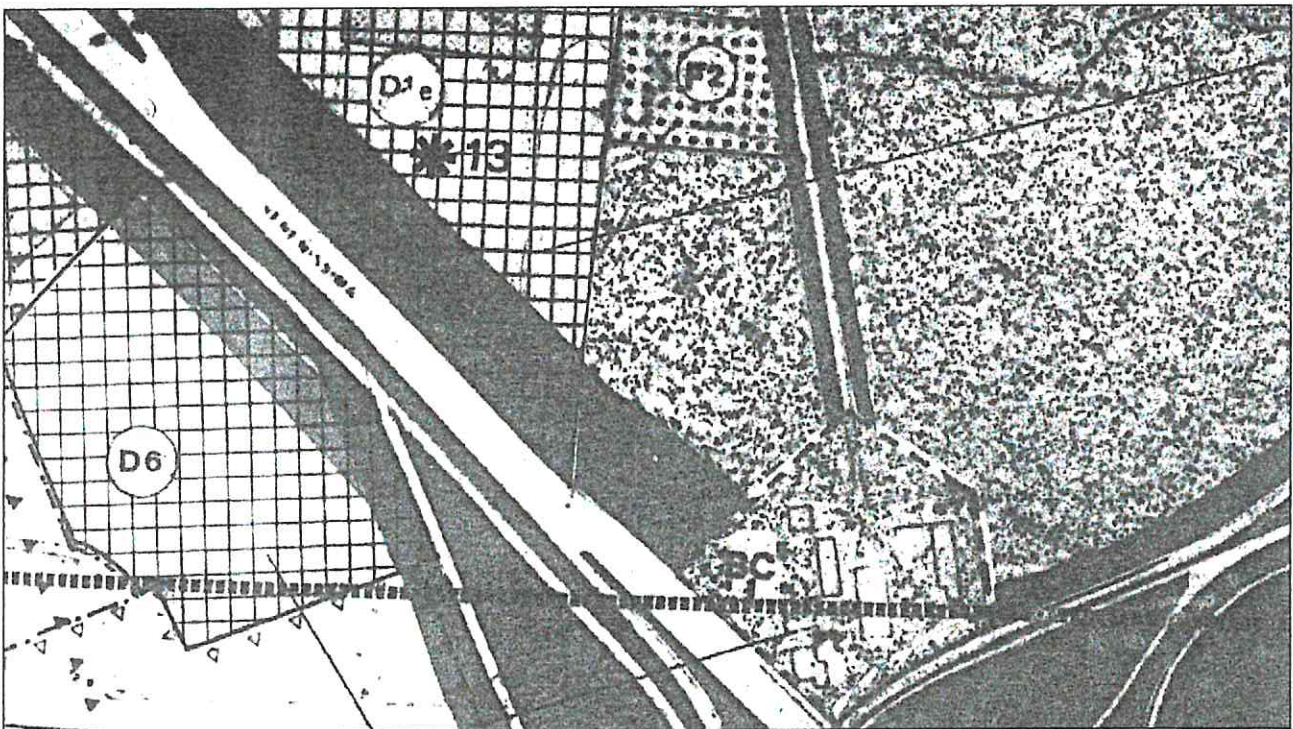

P.R.G. sc. 1/5000.

**Corte Rurale: La Palazzina**

**1 – Contesto ambientale**

- 1.1  Pianura.
- 1.2  Pianura valliva.
- 1.3  Collina.

**2 – Contesto ristretto**

- 2.1  Parco.
- 2.2  Giardino.
- 2.3  Orto.
- 2.4  Scoperto a destinazione agricola.
- 2.5  Brolo.

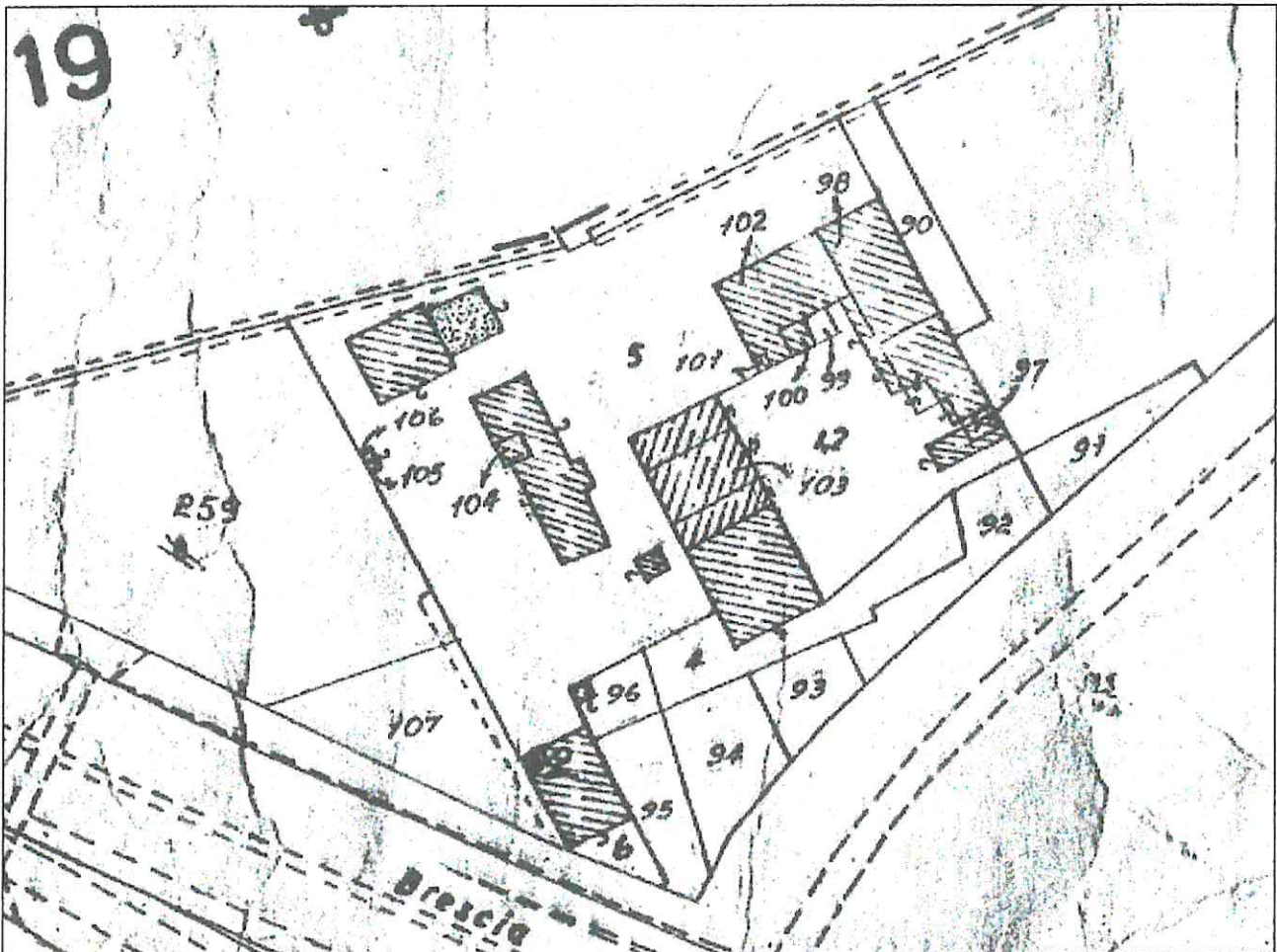

Estratto catastale, sc. 1/2000.

N.C.T. Fg. 27

**Corte Rurale: La Palazzina**

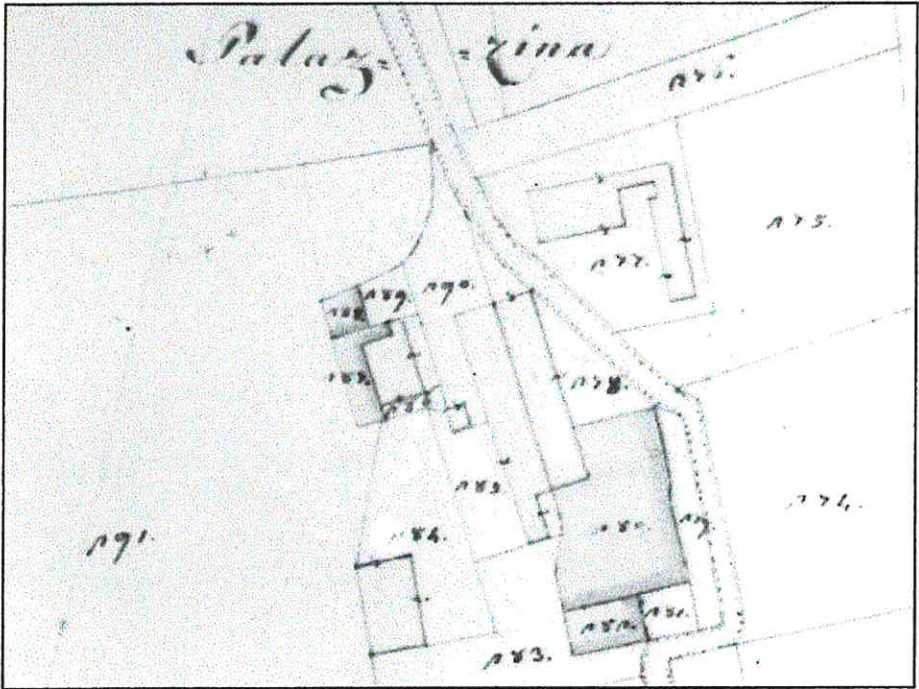

**Catasto napoleonico**  
Comune cens. Casette di  
Villafranca.

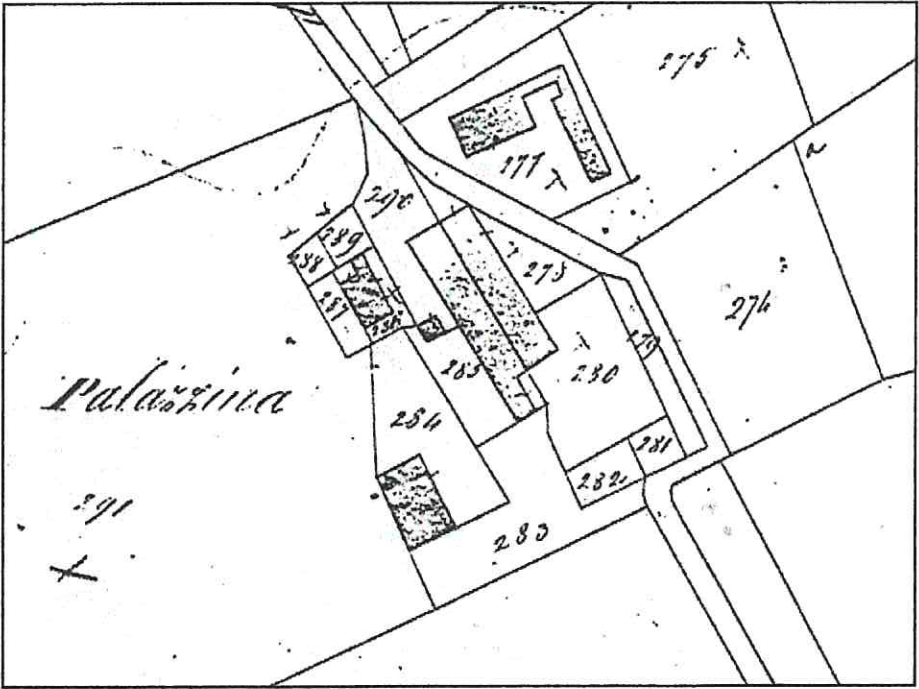

**Catasto austriaco**  
Comune cens. Caelle.  
Fg.8.

**Corte Rurale: La Palazzina**

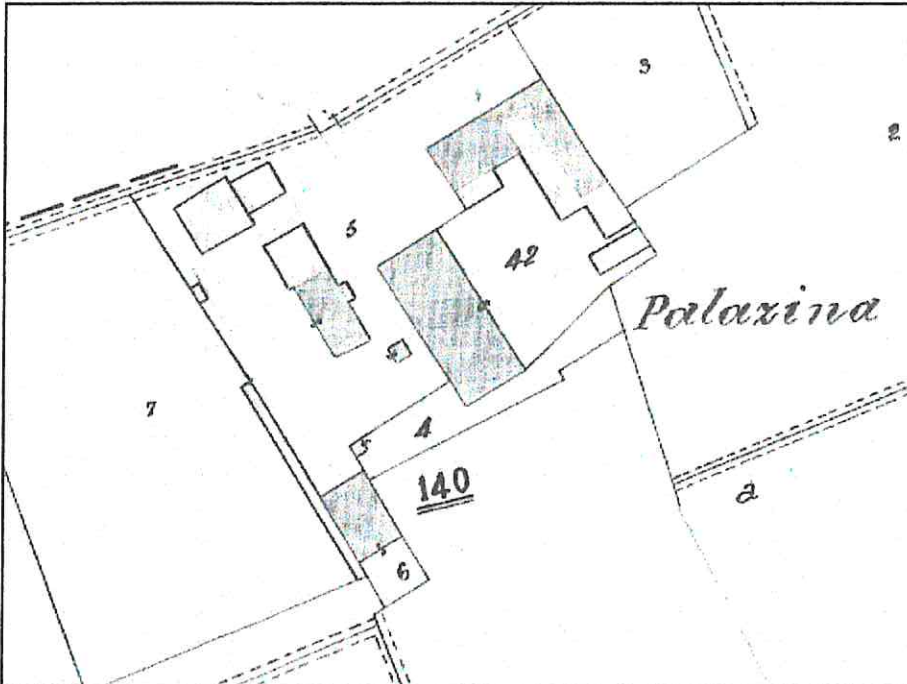

**Catasto di impianto**

Sez. B.  
Foglio VIII.

Sc. 1/2000.

L'impianto si definisce come un aggregato di fabbricati rurali composto da un edificio emergente dotato di torre colombara e da altre costruzioni di pregio architettonico.

Si accede attraverso una strada rurale assiale rispetto al complesso con orientamento nord-ovest. Storicamente la strada proseguiva sulla stessa direttrice, ora interrotta dalla realizzazione dell'autostrada. Attualmente la continuità di percorso avviene mediante un sottopasso con direzione sud-est.

L'impianto permane per tutto il XIX secolo (catasti napoleonico e austriaco). Subisce interventi di ampliamento nel primo decennio del XX secolo (catasto d'impianto). Un annesso rustico è stato aggiunto nel secondo dopoguerra.

Riguardo lo stato attuale, è da mettere in evidenza che erano state iniziate (e poi interrotte) opere di ristrutturazione per gran parte dei fabbricati. L'applicazione indiscriminata sulle facciate di cemento e reti elettrosaldate e altri interventi sulle strutture e sugli elementi compositivi degli edifici hanno impoverito le caratteristiche dell'impianto, togliendone originalità. L'edificio con torre colombara, invece in stato di abbandono, presenta superfetazioni. Una meridiana e un'iscrizione con data (1795) sono sul fronte dell'edificio centrale in linea che non ha subito interventi.

Il complesso è schiacciato su due lati dalla rete autostradale. Sugli altri due lati, un'area rurale separa il complesso dalle urbanizzazioni industriale e residenziale di Caselle.











Un filare alberato accompagna la strada di accesso e definisce un elemento di pregio ambientale al complesso, mentre alcuni bei esemplari di bagolaro (*Celtis australis*) sono sparsi all'interno dell'area soprattutto dove non ha subito interventi.

L'attuale perimetro è definito da un cono visivo puntato verso l'accesso dell'aggregato, da una distanza di rispetto di 20 metri dagli edifici e dagli attuali assi di scorrimento.

Corte Rurale: **La Palazzina**

Planimetria sc. 1:1000.



- |  |  |   |
|--|--|---|
|  Portale                    |  Pozzo                    |  Affresco              |
|  Portone                    |  Lapide                   |  Decorazione scultorea |
|  Cancellata                 |  Capitello                |  Aia                   |
|  Perimetrazione di progetto |  Alberatura significativa |   |

**Corte Rurale: La Palazzina**

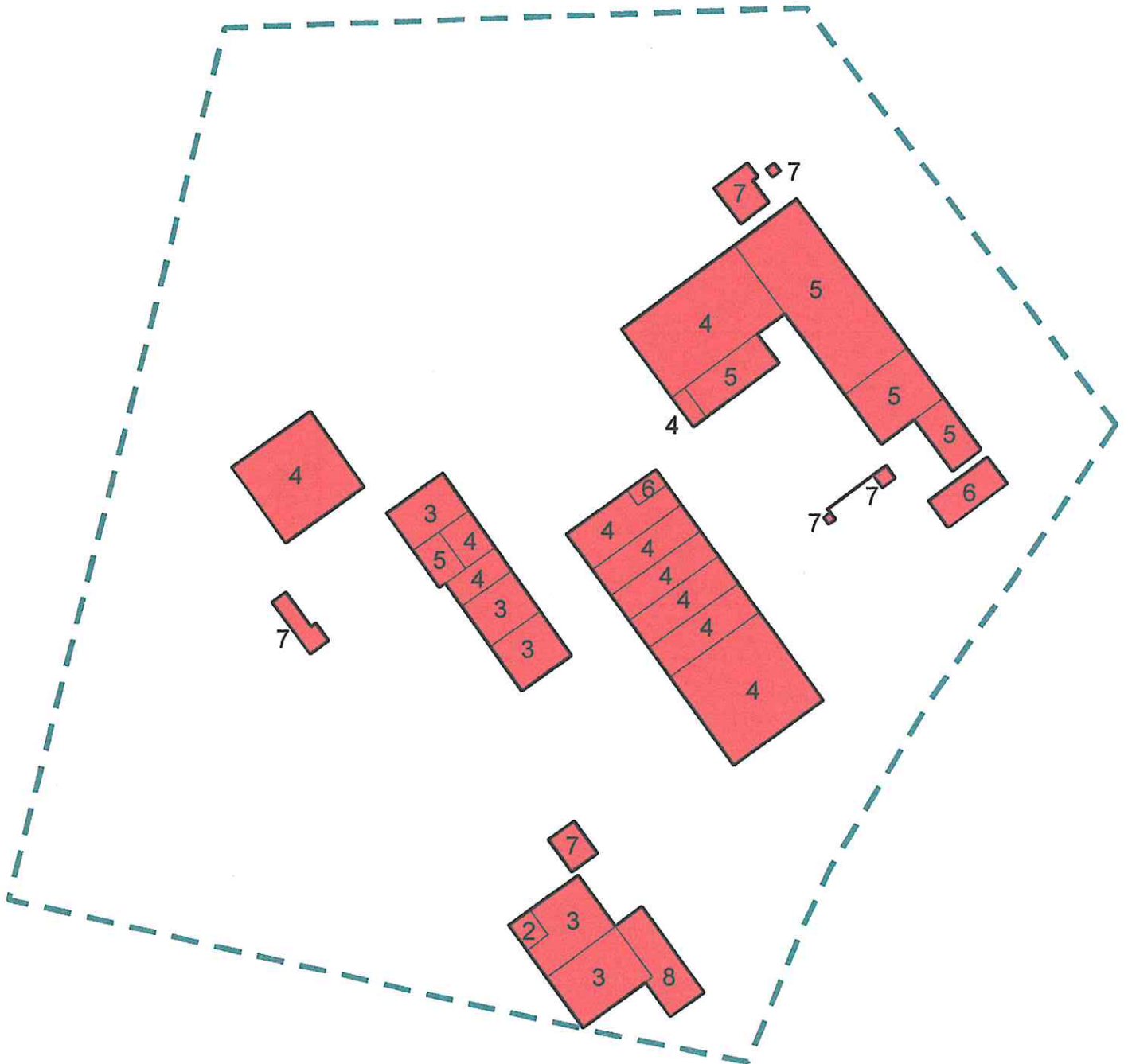

Attribuzione dei gradi di protezione, planimetria sc. 1:1000.

**Corte Rurale: La Palazzina**

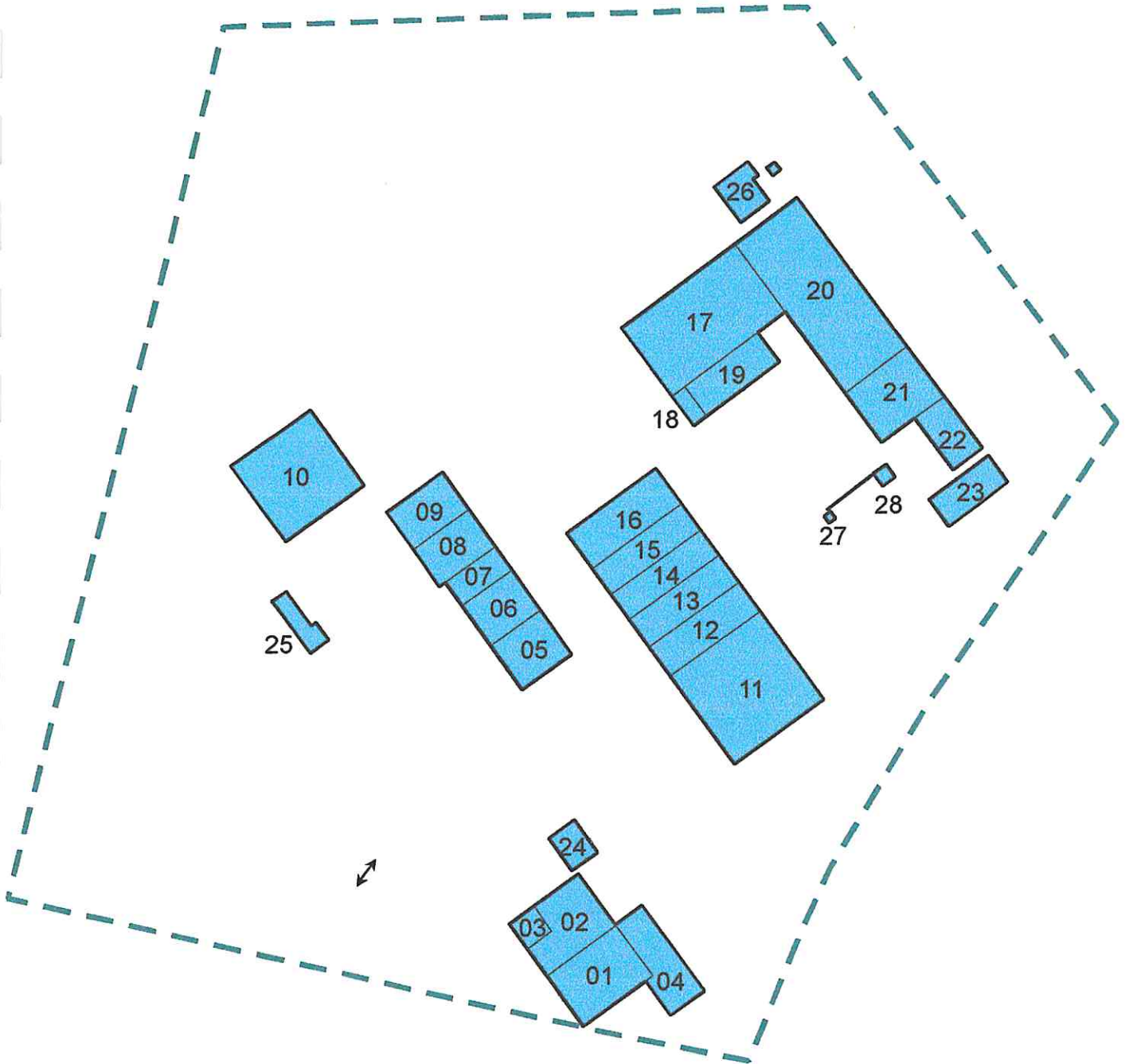

Riferimenti numerici di ogni singola unità, planimetria sc. 1:1000.



**DATI STEREOMETRICI**

Superficie coperta attuale	2.926,93 mq
Superficie coperta di progetto	3.019,58 mq
Volume attuale	16.440,25 mc
Volume da demolire	587,40 mc
Volume da integrare	1.584,75 mc
Volume totale	17.437,60 mc

**PRESCRIZIONI PARTICOLARI**











\*1 - Imposta di gronda e della falda in prosecuzione dell'edificio esistente.

E' ammesso il cambio di destinazione d'uso per attività commerciali/direzionali/ricettive dell'intero complesso.

**LEGENDA**

-  1 - Restauro e risanamento conservativo
-  2 - Restauro integrativo e propositivo
-  3 - Ristrutturazione parziale
-  4 - Ristrutturazione globale
-  5 - Adeguamento ambientale
-  6 - Costruzione in sostituzione
-  7 - Integrazione edilizia
-  8 - Demolizione senza ricostruzione
-  Integrazione planimetrica
-  Altezza prescritta in gronda
-  Verso delle falde di copertura
-  Oggetti lineari da valorizzare o recuperare
-  Giardino
-  Parco
-  Brolo
-  Area agricola
-  Filari alberati
-  Interventi sul paesaggio (mascherature)
-  Parcheggio
-  \* n° Prescrizione particolare
-  Accesso carraio

**Preesistenze di valore storico/architettonico:**

-  Portale
-  Portone
-  Cancellata
-  Pozzo
-  Affresco / pittura murale
-  Lapide
-  Capitello / edicola
-  Decorazione scultorea
-  Aia
-  Torre colombara / campanile
-  Alberatura significativa

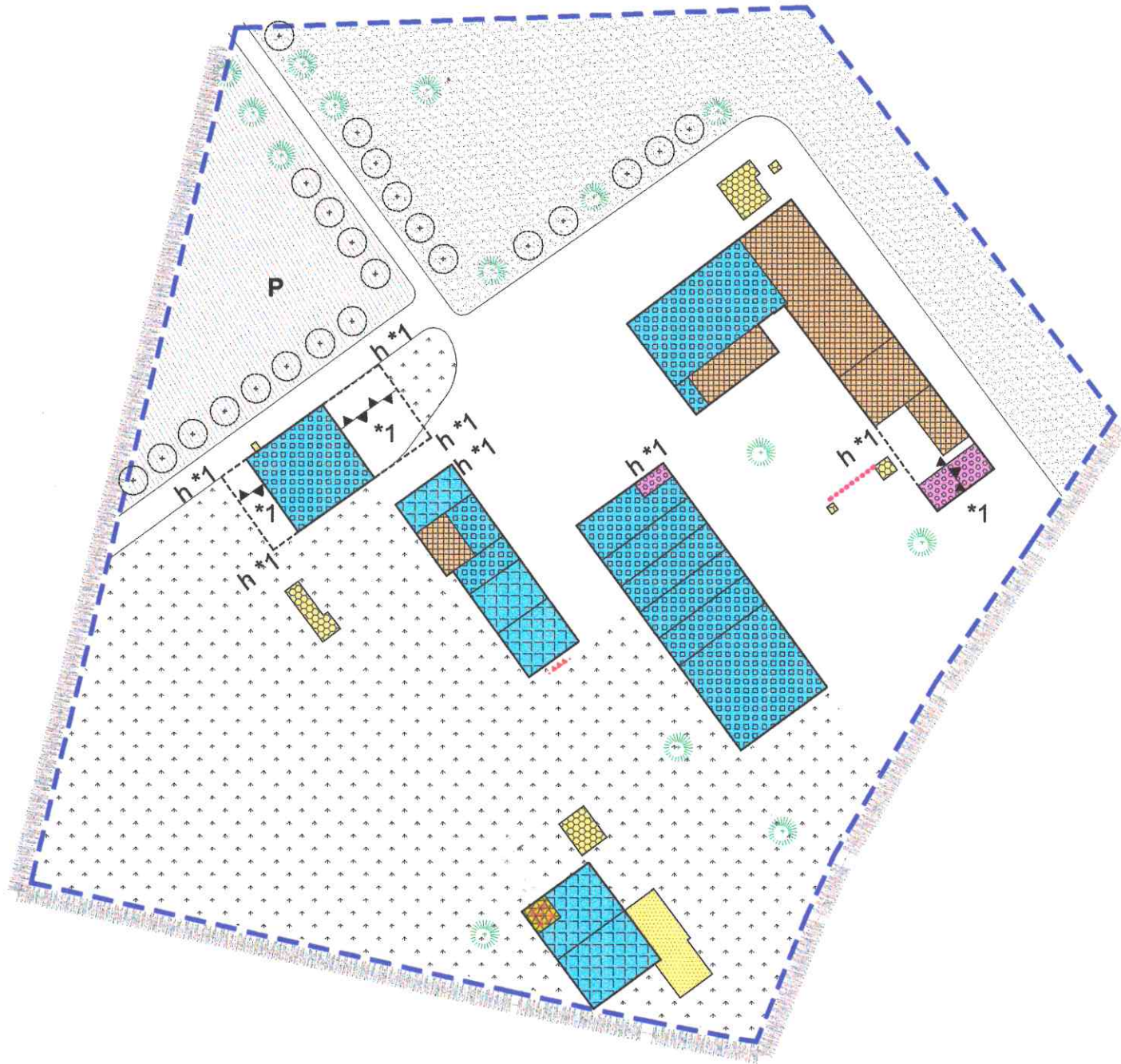

**Corte Rurale: La Palazzina**

Località ... Palazzina

Via/Piazza ... Palazzina, n° ...

N.C.T. Foglio 27; Mapp. 6.



**Corte Rurale: La Palazzina**

**3 – Epoca di costruzione**

3.01 – Secolo XVIII.

3.02 – Periodo

**4 – Presenza al catasto**

4.01 -  Napoleonico.

4.02 -  Austriaco.

4.03 -  Impianto.

4.04 -  Attuale.

4.05 -  Non censito.

**5 – Dati stereometrici**

5.01 – Superficie coperta mq 142,50.

5.02 – H gronda m 5,85.

5.03 – H media di gronda m

5.04 – Volume mc 833,50.

5.05 – N° max piani 2.

5.06 – N° abitanti /.

5.07 – N° alloggi /.

5.08 – N° vani residenza /.

5.09 – N° vani altro uso 2.

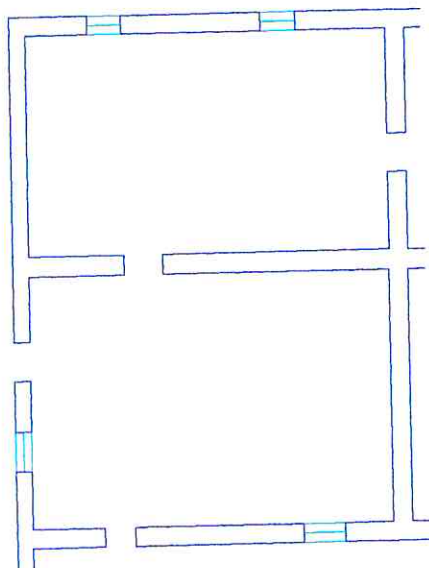

Pianta piano terra sc. 1/200.

**Corte Rurale: La Palazzina**

**6 – Strutture verticali**

	B	M	C
6.01 - Legno	<input type="checkbox"/>	<input type="checkbox"/>	<input type="checkbox"/>
6.02 - Laterizio	<input type="checkbox"/>	<input type="checkbox"/>	<input checked="" type="checkbox"/>
6.03 - Sasso	<input type="checkbox"/>	<input type="checkbox"/>	<input checked="" type="checkbox"/>
6.04 - Ferro	<input type="checkbox"/>	<input type="checkbox"/>	<input type="checkbox"/>
6.05 - Forati di cemento	<input type="checkbox"/>	<input checked="" type="checkbox"/>	<input type="checkbox"/>
6.06 - C. A.	<input type="checkbox"/>	<input type="checkbox"/>	<input type="checkbox"/>
6.07 - Altro: tufo portale.	<input type="checkbox"/>	<input checked="" type="checkbox"/>	<input type="checkbox"/>

B = buono – M = medio – C = carente

**7 – Strutture orizzontali**

	B	M	C
7.01 - Ferro	<input type="checkbox"/>	<input type="checkbox"/>	<input type="checkbox"/>
7.02 - Laterocemento	<input type="checkbox"/>	<input type="checkbox"/>	<input type="checkbox"/>
7.03 - C.A.	<input type="checkbox"/>	<input type="checkbox"/>	<input type="checkbox"/>
7.04 - Legno	<input type="checkbox"/>	<input type="checkbox"/>	<input checked="" type="checkbox"/>
7.05 - Altro:	<input type="checkbox"/>	<input type="checkbox"/>	<input type="checkbox"/>

B = buono – M = medio – C = carente

**8 – Coperture**

	B	M	C
8.01 - Piano	<input type="checkbox"/>	<input type="checkbox"/>	<input type="checkbox"/>
8.02 - 1 falda	<input type="checkbox"/>	<input type="checkbox"/>	<input type="checkbox"/>
8.03 - 2 falde	<input type="checkbox"/>	<input type="checkbox"/>	<input checked="" type="checkbox"/>
8.04 - Padiglione	<input type="checkbox"/>	<input type="checkbox"/>	<input type="checkbox"/>
8.05 - A volta	<input type="checkbox"/>	<input type="checkbox"/>	<input type="checkbox"/>

B = buono – M = medio – C = carente

**8.1 – Struttura di copertura**

	B	M	C
8.1.01 - Legno	<input type="checkbox"/>	<input type="checkbox"/>	<input checked="" type="checkbox"/>
8.1.02 - Laterizio	<input type="checkbox"/>	<input type="checkbox"/>	<input type="checkbox"/>
8.1.03 - Laterocemento	<input type="checkbox"/>	<input type="checkbox"/>	<input type="checkbox"/>
8.1.04 - Ferro	<input type="checkbox"/>	<input type="checkbox"/>	<input type="checkbox"/>
8.1.05 - C. A.	<input type="checkbox"/>	<input type="checkbox"/>	<input type="checkbox"/>
8.1.06 - Altro:	<input type="checkbox"/>	<input type="checkbox"/>	<input type="checkbox"/>

B = buono – M = medio – C = carente

**8.2 – Manto di copertura**

	B	M	C
8.2.01 - Laterizio	<input type="checkbox"/>	<input type="checkbox"/>	<input checked="" type="checkbox"/>
8.2.02 - Lamiera / fibrocemento	<input type="checkbox"/>	<input type="checkbox"/>	<input type="checkbox"/>
8.2.03 - Copertina catramata	<input type="checkbox"/>	<input type="checkbox"/>	<input type="checkbox"/>
8.2.04 - Altro:	<input type="checkbox"/>	<input type="checkbox"/>	<input type="checkbox"/>

B = buono – M = medio – C = carente

**9 – Tipologia**

9.01 - <input type="checkbox"/>	Villa / Casa padronale.
9.02 - <input type="checkbox"/>	Edificio isolato.
9.03 - <input checked="" type="checkbox"/>	Edificio a blocco.
9.04 - <input type="checkbox"/>	Edificio a schiera.
9.05 - <input type="checkbox"/>	Edificio in linea.
9.06 - <input checked="" type="checkbox"/>	Stalla/fienile.
9.07 - <input type="checkbox"/>	Capannone.
9.08 - <input type="checkbox"/>	Autorimessa.
9.09 - <input type="checkbox"/>	Portico/barchessa.
9.10 - <input type="checkbox"/>	Tettoia aperta.
9.11 - <input type="checkbox"/>	Volume tecnico (silos, vasca, cisterna).
9.12 - <input type="checkbox"/>	Altro:

**10 – Vincoli**

10.01 - <input type="checkbox"/>	L. 1089/39.
10.02 - <input type="checkbox"/>	L. 1497/39 – L. 431/86.
10.03 - <input checked="" type="checkbox"/>	L.R. 24/85 art. 10.
10.04 - <input type="checkbox"/>	Altri vincoli
10.05 - <input type="checkbox"/>	Fascia di rispetto stradale.

**11 – Proprietà**

11.01 - <input type="checkbox"/>	Privata personale.
11.02 - <input type="checkbox"/>	Privata condominio.
11.03 - <input checked="" type="checkbox"/>	Società.
11.04 - <input type="checkbox"/>	Ente pubblico.
11.05 - <input type="checkbox"/>	Ente religioso.
11.06 - <input type="checkbox"/>	Altro.

**12 – Titolo di godimento**

12.01 - <input checked="" type="checkbox"/>	Proprietà n° 1.
12.01 - <input type="checkbox"/>	Affitto n°
12.01 - <input type="checkbox"/>	Altro n°

**Corte Rurale: La Palazzina**

**13 – Destinazione d'uso**

	PT	PP	AP	DP	NO
13.01 - Residenza connessa alla conduzione del fondo.	<input checked="" type="checkbox"/>	<input checked="" type="checkbox"/>	<input type="checkbox"/>	<input type="checkbox"/>	<input checked="" type="checkbox"/>
13.02 - Annesso rustico di azienda attiva.	<input type="checkbox"/>	<input type="checkbox"/>	<input type="checkbox"/>	<input type="checkbox"/>	<input type="checkbox"/>
13.03 - Annesso di servizio all'abitazione o all'azienda.	<input type="checkbox"/>	<input type="checkbox"/>	<input type="checkbox"/>	<input type="checkbox"/>	<input type="checkbox"/>
13.04 - Residenza non connessa all'azienda.	<input type="checkbox"/>	<input type="checkbox"/>	<input type="checkbox"/>	<input type="checkbox"/>	<input type="checkbox"/>
13.05 - Annesso di servizio alla stessa.	<input type="checkbox"/>	<input type="checkbox"/>	<input type="checkbox"/>	<input type="checkbox"/>	<input type="checkbox"/>
13.06 - Altro:	<input type="checkbox"/>	<input type="checkbox"/>	<input type="checkbox"/>	<input type="checkbox"/>	<input type="checkbox"/>
13.07 - Non utilizzato.	<input type="checkbox"/>	<input type="checkbox"/>	<input type="checkbox"/>	<input checked="" type="checkbox"/>	<input type="checkbox"/>

PT = piano terra - PP = piano primo - AP = altro piano  
DP = destinazione principale - NO = non occupato

**14 – Funzionalità alla zona agricola**

- 14.01 -  Elementi di azienda attiva.  
14.02 -  Elemento non più funzionale all'attività.  
14.03 -  In parziale disuso.  
14.04 -  Non utilizzato da 30 anni.  
14.05 -  In difformità con la ruralità della zona:  
14.05.01 -  Compatibile.  
14.05.01 -  Incompatibile.

**15 – Ulteriori elementi circa la funzionalità dell'edificio**

- 15.01 -  Presenza di ballatoi non tipologici  
15.02 -  Presenza di volumi di scarsa consistenza.  
15.03 -  Altro.

**16 – Coerenza architettonica con l'impianto rurale**

- 16.01 -  Elemento di nucleo rurale originario.  
16.02 -  Alterato pesantemente.  
16.03 -  Alterato mediamente.  
16.04 -  Leggibile.  
16.05 -  Non coerente.  
16.06 -  Interventi epoche

**17 – Caratterizzazione architettonica**

- 17.01 -  Globale dell'edificio.  
17.02 -  Globale degli esterni.  
17.03 -  Globale degli interni.  
17.04 -  Elementi isolati.  
17.05 -  Nessuno.

**18 – Elementi decorativi originari di interesse**

	B	M	C
18.01 - Cornici e mensole di gronda.	<input type="checkbox"/>	<input type="checkbox"/>	<input type="checkbox"/>
18.02 - Contorni alle aperture.	<input type="checkbox"/>	<input checked="" type="checkbox"/>	<input type="checkbox"/>
18.03 - Elementi isolati	<input type="checkbox"/>	<input type="checkbox"/>	<input type="checkbox"/>
18.04 - Decorazioni interne.	<input type="checkbox"/>	<input type="checkbox"/>	<input type="checkbox"/>
18.05 - Muri di cinta originari, portali, etc.	<input type="checkbox"/>	<input type="checkbox"/>	<input type="checkbox"/>
18.06 - Altri:	<input type="checkbox"/>	<input type="checkbox"/>	<input type="checkbox"/>

B = buono - M = medio - C = carente

**19 – Dotazione di servizi**

- 19.01 -  Energia elettrica.  
19.02 -  Gas.  
19.03 -  Riscaldamento.  
19.04 -  Acqua.  
19.05 -  Fognatura.  
19.06 -  Latrina interna.  
19.07 -  Bagno interno.

**Grado di protezione**

- 3

**Edificio già presente nel Catasto napoleonico, ben caratterizzato architettonicamente, ancora leggibile l'impianto originario sia strutturale che formale degli esterni.**

**Corte Rurale: La Palazzina**

Località ... Palazzina

Via/Piazza ... Palazzina, n° ...

N.C.T. Foglio 27; Mapp. 6.



**Corte Rurale: La Palazzina**

**3 – Epoca di costruzione**

3.01 – Secolo XVIII.

3.02 – Periodo

**4 – Presenza al catasto**

4.01 -  Napoleonico.

4.02 -  Austriaco.

4.03 -  Impianto.

4.04 -  Attuale.

4.05 -  Non censito.

**5 – Dati stereometrici**

5.01 – Superficie coperta mq 118,30.

5.02 – H gronda m 5,75.

5.03 – H media di gronda m 5,90.

5.04 – Volume mc 697,80.

5.05 – N° max piani 2.

5.06 – N° abitanti /.

5.07 – N° alloggi 1.

5.08 – N° vani residenza 6.

5.09 – N° vani altro uso /.

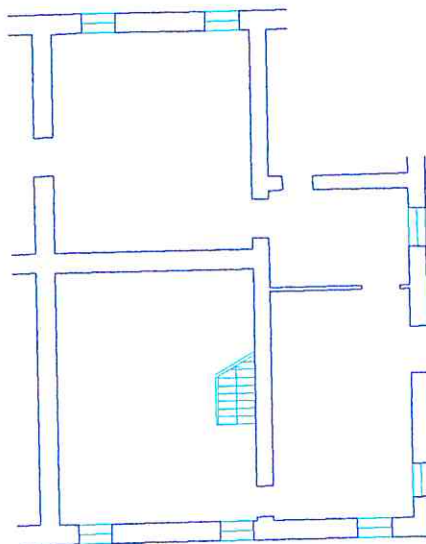

Pianta piano terra sc. 1/200.

**Corte Rurale: La Palazzina**

**6 – Strutture verticali**

	B	M	C
6.01 - Legno	<input type="checkbox"/>	<input type="checkbox"/>	<input type="checkbox"/>
6.02 - Laterizio	<input type="checkbox"/>	<input checked="" type="checkbox"/>	<input type="checkbox"/>
6.03 - Sasso	<input type="checkbox"/>	<input checked="" type="checkbox"/>	<input type="checkbox"/>
6.04 - Ferro	<input type="checkbox"/>	<input type="checkbox"/>	<input type="checkbox"/>
6.05 - Forati di cemento	<input type="checkbox"/>	<input type="checkbox"/>	<input type="checkbox"/>
6.06 - C. A.	<input type="checkbox"/>	<input type="checkbox"/>	<input type="checkbox"/>
6.07 - Altro:	<input type="checkbox"/>	<input type="checkbox"/>	<input type="checkbox"/>

B = buono – M = medio – C = carente

**7 – Strutture orizzontali**

	B	M	C
7.01 - Ferro	<input type="checkbox"/>	<input type="checkbox"/>	<input type="checkbox"/>
7.02 - Laterocemento	<input type="checkbox"/>	<input checked="" type="checkbox"/>	<input type="checkbox"/>
7.03 - C.A.	<input type="checkbox"/>	<input type="checkbox"/>	<input type="checkbox"/>
7.04 - Legno	<input type="checkbox"/>	<input type="checkbox"/>	<input type="checkbox"/>
7.05 - Altro:	<input type="checkbox"/>	<input type="checkbox"/>	<input type="checkbox"/>

B = buono – M = medio – C = carente

**8 – Coperture**

	B	M	C
8.01 - Piano	<input type="checkbox"/>	<input type="checkbox"/>	<input type="checkbox"/>
8.02 - 1 falda	<input type="checkbox"/>	<input type="checkbox"/>	<input type="checkbox"/>
8.03 - 2 falde	<input type="checkbox"/>	<input checked="" type="checkbox"/>	<input type="checkbox"/>
8.04 - Padiglione	<input type="checkbox"/>	<input checked="" type="checkbox"/>	<input type="checkbox"/>
8.05 - A volta	<input type="checkbox"/>	<input type="checkbox"/>	<input type="checkbox"/>

B = buono – M = medio – C = carente

**8.1 – Struttura di copertura**

	B	M	C
8.1.01 - Legno	<input type="checkbox"/>	<input checked="" type="checkbox"/>	<input type="checkbox"/>
8.1.02 - Laterizio	<input type="checkbox"/>	<input type="checkbox"/>	<input type="checkbox"/>
8.1.03 - Laterocemento	<input type="checkbox"/>	<input type="checkbox"/>	<input type="checkbox"/>
8.1.04 - Ferro	<input type="checkbox"/>	<input type="checkbox"/>	<input type="checkbox"/>
8.1.05 - C. A.	<input type="checkbox"/>	<input type="checkbox"/>	<input type="checkbox"/>
8.1.06 - Altro:	<input type="checkbox"/>	<input type="checkbox"/>	<input type="checkbox"/>

B = buono – M = medio – C = carente

**8.2 – Manto di copertura**

	B	M	C
8.2.01 - Laterizio	<input type="checkbox"/>	<input checked="" type="checkbox"/>	<input type="checkbox"/>
8.2.02 - Lamiera / fibrocemento	<input type="checkbox"/>	<input type="checkbox"/>	<input type="checkbox"/>
8.2.03 - Copertina catramata	<input type="checkbox"/>	<input type="checkbox"/>	<input type="checkbox"/>
8.2.04 - Altro:	<input type="checkbox"/>	<input type="checkbox"/>	<input type="checkbox"/>

B = buono – M = medio – C = carente

**9 – Tipologia**

9.01 - <input checked="" type="checkbox"/>	Villa / Casa padronale.
9.02 - <input type="checkbox"/>	Edificio isolato.
9.03 - <input checked="" type="checkbox"/>	Edificio a blocco.
9.04 - <input type="checkbox"/>	Edificio a schiera.
9.05 - <input type="checkbox"/>	Edificio in linea.
9.06 - <input type="checkbox"/>	Stalla/fienile.
9.07 - <input type="checkbox"/>	Capannone.
9.08 - <input type="checkbox"/>	Autorimessa.
9.09 - <input type="checkbox"/>	Portico/barchessa.
9.10 - <input type="checkbox"/>	Tettoia aperta.
9.11 - <input type="checkbox"/>	Volume tecnico (silos, vasca, cisterna).
9.12 - <input type="checkbox"/>	Altro:

**10 – Vincoli**

10.01 - <input type="checkbox"/>	L. 1089/39.
10.02 - <input type="checkbox"/>	L. 1497/39 – L. 431/86.
10.03 - <input checked="" type="checkbox"/>	L.R. 24/85 art. 10.
10.04 - <input type="checkbox"/>	Altri vincoli
10.05 - <input type="checkbox"/>	Fascia di rispetto stradale.

**11 – Proprietà**

11.01 - <input type="checkbox"/>	Privata personale.
11.02 - <input type="checkbox"/>	Privata condominio.
11.03 - <input checked="" type="checkbox"/>	Società.
11.04 - <input type="checkbox"/>	Ente pubblico.
11.05 - <input type="checkbox"/>	Ente religioso.
11.06 - <input type="checkbox"/>	Altro.

**12 – Titolo di godimento**

12.01 - <input checked="" type="checkbox"/>	Proprietà n° 1.
12.01 - <input type="checkbox"/>	Affitto n°
12.01 - <input type="checkbox"/>	Altro n°



Corte Rurale: **La Palazzina**

**13 – Destinazione d'uso**

	PT	PP	AP	DP	NO
13.01 - Residenza connessa alla conduzione del fondo.	<input checked="" type="checkbox"/>	<input checked="" type="checkbox"/>	<input type="checkbox"/>	<input type="checkbox"/>	<input checked="" type="checkbox"/>
13.02 - Annesso rustico di azienda attiva.	<input type="checkbox"/>	<input type="checkbox"/>	<input type="checkbox"/>	<input type="checkbox"/>	<input type="checkbox"/>
13.03 - Annesso di servizio all'abitazione o all'azienda.	<input type="checkbox"/>	<input type="checkbox"/>	<input type="checkbox"/>	<input type="checkbox"/>	<input type="checkbox"/>
13.04 - Residenza non connessa all'azienda.	<input type="checkbox"/>	<input type="checkbox"/>	<input type="checkbox"/>	<input type="checkbox"/>	<input type="checkbox"/>
13.05 - Annesso di servizio alla stessa.	<input type="checkbox"/>	<input type="checkbox"/>	<input type="checkbox"/>	<input type="checkbox"/>	<input type="checkbox"/>
13.06 - Altro:	<input type="checkbox"/>	<input type="checkbox"/>	<input type="checkbox"/>	<input type="checkbox"/>	<input type="checkbox"/>
13.07 - Non utilizzato.	<input type="checkbox"/>	<input type="checkbox"/>	<input type="checkbox"/>	<input checked="" type="checkbox"/>	<input type="checkbox"/>

PT = piano terra - PP = piano primo - AP = altro piano  
DP = destinazione principale - NO = non occupato

**14 – Funzionalità alla zona agricola**

- 14.01 -  Elementi di azienda attiva.  
14.02 -  Elemento non più funzionale all'attività.  
14.03 -  In parziale disuso.  
14.04 -  Non utilizzato da 30 anni.  
14.05 -  In difformità con la ruralità della zona:  
14.05.01 -  Compatibile.  
14.05.01 -  Incompatibile.

**15 – Ulteriori elementi circa la funzionalità dell'edificio**

- 15.01 -  Presenza di ballatoi non tipologici  
15.02 -  Presenza di volumi di scarsa consistenza.  
15.03 -  Altro.

**16 – Coerenza architettonica con l'impianto rurale**

- 16.01 -  Elemento di nucleo rurale originario.  
16.02 -  Alterato pesantemente.  
16.03 -  Alterato mediamente.  
16.04 -  Leggibile.  
16.05 -  Non coerente.  
16.06 -  Interventi epoche

**17 – Caratterizzazione architettonica**

- 17.01 -  Globale dell'edificio.  
17.02 -  Globale degli esterni.  
17.03 -  Globale degli interni.  
17.04 -  Elementi isolati.  
17.05 -  Nessuno.

**18 – Elementi decorativi originari di interesse**

	B	M	C
18.01 - Cornici e mensole di gronda.	<input type="checkbox"/>	<input checked="" type="checkbox"/>	<input type="checkbox"/>
18.02 - Contorni alle aperture.	<input type="checkbox"/>	<input checked="" type="checkbox"/>	<input type="checkbox"/>
18.03 - Elementi isolati	<input type="checkbox"/>	<input type="checkbox"/>	<input type="checkbox"/>
18.04 - Decorazioni interne.	<input type="checkbox"/>	<input type="checkbox"/>	<input type="checkbox"/>
18.05 - Muri di cinta originari, portali, etc.	<input type="checkbox"/>	<input type="checkbox"/>	<input type="checkbox"/>
18.06 - Altri:	<input type="checkbox"/>	<input type="checkbox"/>	<input type="checkbox"/>

B = buono - M = medio - C = carente

**19 – Dotazione di servizi**

- 19.01 -  Energia elettrica.  
19.02 -  Gas.  
19.03 -  Riscaldamento.  
19.04 -  Acqua.  
19.05 -  Fognatura.  
19.06 -  Latrina interna.  
19.07 -  Bagno interno.

**Grado di protezione**

- 3

**Edificio già presente nel Catasto napoleonico, ben caratterizzato architettonicamente, ancora leggibile l'impianto originario sia strutturale che formale degli esterni.**

**Corte Rurale: La Palazzina**

Località ... Palazzina

Via/Piazza ... Palazzina, n° ...

N.C.T. Foglio 27; Mapp. 6.



**Corte Rurale: La Palazzina**

**3 – Epoca di costruzione**

3.01 – Secolo XVIII.

3.02 – Periodo

**4 – Presenza al catasto**

4.01 -  Napoleonico.

4.02 -  Austriaco.

4.03 -  Impianto.

4.04 -  Attuale.

4.05 -  Non censito.

**5 – Dati stereometrici**

5.01 – Superficie coperta mq 20,10.

5.02 – H gronda m 9,30.

5.03 – H media di gronda m

5.04 – Volume mc 187,00.

5.05 – N° max piani 3.

5.06 – N° abitanti /.

5.07 – N° alloggi /.

5.08 – N° vani residenza 2.

5.09 – N° vani altro uso 2.

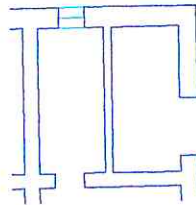

Pianta piano terra sc. 1/200.

**Corte Rurale: La Palazzina**

**6 – Strutture verticali**

	B	M	C
6.01 - Legno	<input type="checkbox"/>	<input type="checkbox"/>	<input type="checkbox"/>
6.02 - Laterizio	<input type="checkbox"/>	<input checked="" type="checkbox"/>	<input type="checkbox"/>
6.03 - Sasso	<input type="checkbox"/>	<input checked="" type="checkbox"/>	<input type="checkbox"/>
6.04 - Ferro	<input type="checkbox"/>	<input type="checkbox"/>	<input type="checkbox"/>
6.05 - Forati di cemento	<input type="checkbox"/>	<input type="checkbox"/>	<input type="checkbox"/>
6.06 - C. A.	<input type="checkbox"/>	<input type="checkbox"/>	<input type="checkbox"/>
6.07 - Altro:	<input type="checkbox"/>	<input type="checkbox"/>	<input type="checkbox"/>

B = buono – M = medio – C = carente

**7 – Strutture orizzontali**

	B	M	C
7.01 - Ferro	<input type="checkbox"/>	<input type="checkbox"/>	<input type="checkbox"/>
7.02 - Laterocemento	<input type="checkbox"/>	<input type="checkbox"/>	<input type="checkbox"/>
7.03 - C.A.	<input type="checkbox"/>	<input checked="" type="checkbox"/>	<input type="checkbox"/>
7.04 - Legno	<input type="checkbox"/>	<input checked="" type="checkbox"/>	<input type="checkbox"/>
7.05 - Altro:	<input type="checkbox"/>	<input type="checkbox"/>	<input type="checkbox"/>

B = buono – M = medio – C = carente

**8 – Coperture**

	B	M	C
8.01 - Piano	<input type="checkbox"/>	<input type="checkbox"/>	<input type="checkbox"/>
8.02 - 1 falda	<input type="checkbox"/>	<input type="checkbox"/>	<input type="checkbox"/>
8.03 - 2 falde	<input type="checkbox"/>	<input type="checkbox"/>	<input type="checkbox"/>
8.04 - Padiglione	<input type="checkbox"/>	<input type="checkbox"/>	<input checked="" type="checkbox"/>
8.05 - A volta	<input type="checkbox"/>	<input type="checkbox"/>	<input type="checkbox"/>

B = buono – M = medio – C = carente

**8.1 – Struttura di copertura**

	B	M	C
8.1.01 - Legno	<input type="checkbox"/>	<input type="checkbox"/>	<input checked="" type="checkbox"/>
8.1.02 - Laterizio	<input type="checkbox"/>	<input type="checkbox"/>	<input type="checkbox"/>
8.1.03 - Laterocemento	<input type="checkbox"/>	<input type="checkbox"/>	<input type="checkbox"/>
8.1.04 - Ferro	<input type="checkbox"/>	<input type="checkbox"/>	<input type="checkbox"/>
8.1.05 - C. A.	<input type="checkbox"/>	<input type="checkbox"/>	<input type="checkbox"/>
8.1.06 - Altro:	<input type="checkbox"/>	<input type="checkbox"/>	<input type="checkbox"/>

B = buono – M = medio – C = carente

**8.2 – Manto di copertura**

	B	M	C
8.2.01 - Laterizio	<input type="checkbox"/>	<input type="checkbox"/>	<input checked="" type="checkbox"/>
8.2.02 - Lamiera / fibrocemento	<input type="checkbox"/>	<input type="checkbox"/>	<input type="checkbox"/>
8.2.03 - Copertina catramata	<input type="checkbox"/>	<input type="checkbox"/>	<input type="checkbox"/>
8.2.04 - Altro:	<input type="checkbox"/>	<input type="checkbox"/>	<input type="checkbox"/>

B = buono – M = medio – C = carente

**9 – Tipologia**

9.01 - <input type="checkbox"/>	Villa / Casa padronale.
9.02 - <input type="checkbox"/>	Edificio isolato.
9.03 - <input checked="" type="checkbox"/>	Edificio a blocco.
9.04 - <input type="checkbox"/>	Edificio a schiera.
9.05 - <input type="checkbox"/>	Edificio in linea.
9.06 - <input type="checkbox"/>	Stalla/fienile.
9.07 - <input type="checkbox"/>	Capannone.
9.08 - <input type="checkbox"/>	Autorimessa.
9.09 - <input type="checkbox"/>	Portico/barchessa.
9.10 - <input type="checkbox"/>	Tettoia aperta.
9.11 - <input type="checkbox"/>	Volume tecnico (silos, vasca, cisterna).
9.12 - <input checked="" type="checkbox"/>	Altro: Torre Colombara.

**10 – Vincoli**

10.01 - <input type="checkbox"/>	L. 1089/39.
10.02 - <input type="checkbox"/>	L. 1497/39 – L. 431/86.
10.03 - <input checked="" type="checkbox"/>	L.R. 24/85 art. 10.
10.04 - <input type="checkbox"/>	Altri vincoli
10.05 - <input type="checkbox"/>	Fascia di rispetto stradale.

**11 – Proprietà**

11.01 - <input type="checkbox"/>	Privata personale.
11.02 - <input type="checkbox"/>	Privata condominio.
11.03 - <input checked="" type="checkbox"/>	Società.
11.04 - <input type="checkbox"/>	Ente pubblico.
11.05 - <input type="checkbox"/>	Ente religioso.
11.06 - <input type="checkbox"/>	Altro.

**12 – Titolo di godimento**

12.01 - <input checked="" type="checkbox"/>	Proprietà n° 1.
12.01 - <input type="checkbox"/>	Affitto n°
12.01 - <input type="checkbox"/>	Altro n°

**Corte Rurale: La Palazzina**

**13 – Destinazione d'uso**

	PT	PP	AP	DP	NO
13.01 - Residenza connessa alla conduzione del fondo.	<input type="checkbox"/>	<input type="checkbox"/>	<input type="checkbox"/>	<input type="checkbox"/>	<input type="checkbox"/>
13.02 - Annesso rustico di azienda attiva.	<input type="checkbox"/>	<input type="checkbox"/>	<input type="checkbox"/>	<input type="checkbox"/>	<input type="checkbox"/>
13.03 - Annesso di servizio all'abitazione o all'azienda.	<input checked="" type="checkbox"/>	<input checked="" type="checkbox"/>	<input checked="" type="checkbox"/>	<input type="checkbox"/>	<input checked="" type="checkbox"/>
13.04 - Residenza non connessa all'azienda.	<input type="checkbox"/>	<input type="checkbox"/>	<input type="checkbox"/>	<input type="checkbox"/>	<input type="checkbox"/>
13.05 - Annesso di servizio alla stessa.	<input type="checkbox"/>	<input type="checkbox"/>	<input type="checkbox"/>	<input type="checkbox"/>	<input type="checkbox"/>
13.06 - Altro:	<input type="checkbox"/>	<input type="checkbox"/>	<input type="checkbox"/>	<input type="checkbox"/>	<input type="checkbox"/>
13.07 - Non utilizzato.	<input type="checkbox"/>	<input type="checkbox"/>	<input type="checkbox"/>	<input checked="" type="checkbox"/>	<input type="checkbox"/>

PT = piano terra - PP = piano primo - AP = altro piano  
DP = destinazione principale - NO = non occupato

**14 – Funzionalità alla zona agricola**

- 14.01 -  Elementi di azienda attiva.  
14.02 -  Elemento non più funzionale all'attività.  
14.03 -  In parziale disuso.  
14.04 -  Non utilizzato da 30 anni.  
14.05 -  In difformità con la ruralità della zona:  
14.05.01 -  Compatibile.  
14.05.01 -  Incompatibile.

**15 – Ulteriori elementi circa la funzionalità dell'edificio**

- 15.01 -  Presenza di ballatoi non tipologici  
15.02 -  Presenza di volumi di scarsa consistenza.  
15.03 -  Altro.

**16 – Coerenza architettonica con l'impianto rurale**

- 16.01 -  Elemento di nucleo rurale originario.  
16.02 -  Alterato pesantemente.  
16.03 -  Alterato mediamente.  
16.04 -  Leggibile.  
16.05 -  Non coerente.  
16.06 -  Interventi epoche

**17 – Caratterizzazione architettonica**

- 17.01 -  Globale dell'edificio.  
17.02 -  Globale degli esterni.  
17.03 -  Globale degli interni.  
17.04 -  Elementi isolati.  
17.05 -  Nessuno.

**18 – Elementi decorativi originari di interesse**

	B	M	C
18.01 - Cornici e mensole di gronda.	<input type="checkbox"/>	<input type="checkbox"/>	<input type="checkbox"/>
18.02 - Contorni alle aperture.	<input type="checkbox"/>	<input type="checkbox"/>	<input type="checkbox"/>
18.03 - Elementi isolati	<input type="checkbox"/>	<input type="checkbox"/>	<input type="checkbox"/>
18.04 - Decorazioni interne.	<input type="checkbox"/>	<input type="checkbox"/>	<input type="checkbox"/>
18.05 - Muri di cinta originari, portali, etc.	<input type="checkbox"/>	<input type="checkbox"/>	<input type="checkbox"/>
18.06 - Altri: Brani di decorazione esterna.	<input type="checkbox"/>	<input type="checkbox"/>	<input checked="" type="checkbox"/>

B = buono - M = medio - C = carente

**19 – Dotazione di servizi**

- 19.01 -  Energia elettrica.  
19.02 -  Gas.  
19.03 -  Riscaldamento.  
19.04 -  Acqua.  
19.05 -  Fognatura.  
19.06 -  Latrina interna.  
19.07 -  Bagno interno.

**Grado di protezione**

- 2

**Torre colombara, elemento architettonico caratterizzante l'impianto della corte; già presente nel Catasto napoleonico; ancora leggibile l'impianto originario sia strutturale che formale degli esterni.**

**Corte Rurale: La Palazzina**

Località ... Palazzina

Via/Piazza ... Palazzina, n° ...

N.C.T. Foglio 27; Mapp. 95.



**Corte Rurale: La Palazzina**

**3 – Epoca di costruzione**

- 3.01 – Secolo XX.
- 3.02 – Periodo '60.

**4 – Presenza al catasto**

- 4.01 -  Napoleonico.
- 4.02 -  Austriaco.
- 4.03 -  Impianto.
- 4.04 -  Attuale.
- 4.05 -  Non censito.

**5 – Dati stereometrici**

- 5.01 – Superficie coperta mq 102,20.
- 5.02 – H gronda m 3,6.
- 5.03 – H media di gronda m /.
- 5.04 – Volume mc /.
- 5.05 – N° max piani 2.
- 5.06 – N° abitanti /.
- 5.07 – N° alloggi /.
- 5.08 – N° vani residenza /.
- 5.09 – N° vani altro uso /.

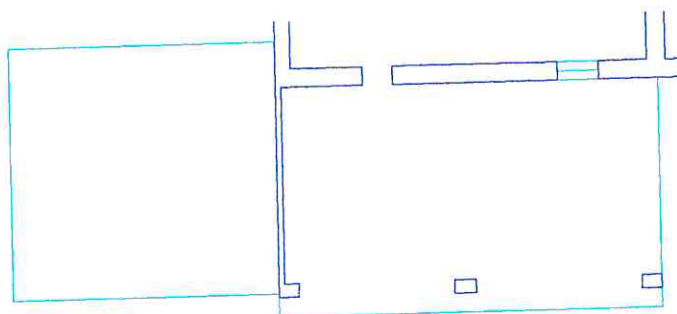

Pianta piano terra sc. 1/200.

**Corte Rurale: La Palazzina**

**6 – Strutture verticali**

	B	M	C
6.01 - Legno	<input type="checkbox"/>	<input type="checkbox"/>	<input type="checkbox"/>
6.02 - Laterizio	<input type="checkbox"/>	<input checked="" type="checkbox"/>	<input type="checkbox"/>
6.03 - Sasso	<input type="checkbox"/>	<input type="checkbox"/>	<input type="checkbox"/>
6.04 - Ferro	<input type="checkbox"/>	<input type="checkbox"/>	<input type="checkbox"/>
6.05 - Forati di cemento	<input type="checkbox"/>	<input checked="" type="checkbox"/>	<input type="checkbox"/>
6.06 - C. A.	<input type="checkbox"/>	<input type="checkbox"/>	<input type="checkbox"/>
6.07 - Altro:	<input type="checkbox"/>	<input type="checkbox"/>	<input type="checkbox"/>

B = buono – M = medio – C = carente

**7 – Strutture orizzontali**

	B	M	C
7.01 - Ferro	<input type="checkbox"/>	<input type="checkbox"/>	<input type="checkbox"/>
7.02 - Laterocemento	<input type="checkbox"/>	<input type="checkbox"/>	<input type="checkbox"/>
7.03 - C.A.	<input type="checkbox"/>	<input type="checkbox"/>	<input type="checkbox"/>
7.04 - Legno	<input type="checkbox"/>	<input type="checkbox"/>	<input type="checkbox"/>
7.05 - Altro:	<input type="checkbox"/>	<input type="checkbox"/>	<input type="checkbox"/>

B = buono – M = medio – C = carente

**8 – Coperture**

	B	M	C
8.01 - Piano	<input type="checkbox"/>	<input type="checkbox"/>	<input type="checkbox"/>
8.02 - 1 falda	<input type="checkbox"/>	<input checked="" type="checkbox"/>	<input type="checkbox"/>
8.03 - 2 falde	<input type="checkbox"/>	<input type="checkbox"/>	<input type="checkbox"/>
8.04 - Padiglione	<input type="checkbox"/>	<input type="checkbox"/>	<input type="checkbox"/>
8.05 - A volta	<input type="checkbox"/>	<input type="checkbox"/>	<input type="checkbox"/>

B = buono – M = medio – C = carente

**8.1 – Struttura di copertura**

	B	M	C
8.1.01 - Legno	<input type="checkbox"/>	<input checked="" type="checkbox"/>	<input type="checkbox"/>
8.1.02 - Laterizio	<input type="checkbox"/>	<input type="checkbox"/>	<input type="checkbox"/>
8.1.03 - Laterocemento	<input type="checkbox"/>	<input type="checkbox"/>	<input type="checkbox"/>
8.1.04 - Ferro	<input type="checkbox"/>	<input type="checkbox"/>	<input type="checkbox"/>
8.1.05 - C. A.	<input type="checkbox"/>	<input type="checkbox"/>	<input type="checkbox"/>
8.1.06 - Altro:	<input type="checkbox"/>	<input type="checkbox"/>	<input type="checkbox"/>

B = buono – M = medio – C = carente

**8.2 – Manto di copertura**

	B	M	C
8.2.01 - Laterizio	<input type="checkbox"/>	<input type="checkbox"/>	<input type="checkbox"/>
8.2.02 - Lamiera / fibrocemento	<input type="checkbox"/>	<input type="checkbox"/>	<input checked="" type="checkbox"/>
8.2.03 - Copertina catramata	<input type="checkbox"/>	<input type="checkbox"/>	<input type="checkbox"/>
8.2.04 - Altro:	<input type="checkbox"/>	<input type="checkbox"/>	<input type="checkbox"/>

B = buono – M = medio – C = carente

**9 – Tipologia**

9.01 - <input type="checkbox"/>	Villa / Casa padronale.
9.02 - <input type="checkbox"/>	Edificio isolato.
9.03 - <input type="checkbox"/>	Edificio a blocco.
9.04 - <input type="checkbox"/>	Edificio a schiera.
9.05 - <input type="checkbox"/>	Edificio in linea.
9.06 - <input type="checkbox"/>	Stalla/fienile.
9.07 - <input type="checkbox"/>	Capannone.
9.08 - <input type="checkbox"/>	Autorimessa.
9.09 - <input type="checkbox"/>	Portico/barchessa.
9.10 - <input checked="" type="checkbox"/>	Tettoia aperta.
9.11 - <input type="checkbox"/>	Volume tecnico (silos, vasca, cisterna).
9.12 - <input type="checkbox"/>	Altro:

**10 – Vincoli**

10.01 - <input type="checkbox"/>	L. 1089/39.
10.02 - <input type="checkbox"/>	L. 1497/39 – L. 431/86.
10.03 - <input checked="" type="checkbox"/>	L.R. 24/85 art. 10.
10.04 - <input type="checkbox"/>	Altri vincoli
10.05 - <input type="checkbox"/>	Fascia di rispetto stradale.

**11 – Proprietà**

11.01 - <input type="checkbox"/>	Privata personale.
11.02 - <input type="checkbox"/>	Privata condominio.
11.03 - <input checked="" type="checkbox"/>	Società.
11.04 - <input type="checkbox"/>	Ente pubblico.
11.05 - <input type="checkbox"/>	Ente religioso.
11.06 - <input type="checkbox"/>	Altro.

**12 – Titolo di godimento**

12.01 - <input checked="" type="checkbox"/>	Proprietà n° 1.
12.01 - <input type="checkbox"/>	Affitto n°
12.01 - <input type="checkbox"/>	Altro n°



**Corte Rurale: La Palazzina**

**13 – Destinazione d'uso**

	PT	PP	AP	DP	NO
13.01 - Residenza connessa alla conduzione del fondo.	<input type="checkbox"/>	<input type="checkbox"/>	<input type="checkbox"/>	<input type="checkbox"/>	<input type="checkbox"/>
13.02 - Annesso rustico di azienda attiva.	<input type="checkbox"/>	<input type="checkbox"/>	<input type="checkbox"/>	<input type="checkbox"/>	<input type="checkbox"/>
13.03 - Annesso di servizio all'abitazione o all'azienda.	<input checked="" type="checkbox"/>	<input type="checkbox"/>	<input type="checkbox"/>	<input type="checkbox"/>	<input type="checkbox"/>
13.04 - Residenza non connessa all'azienda.	<input type="checkbox"/>	<input type="checkbox"/>	<input type="checkbox"/>	<input type="checkbox"/>	<input type="checkbox"/>
13.05 - Annesso di servizio alla stessa.	<input type="checkbox"/>	<input type="checkbox"/>	<input type="checkbox"/>	<input type="checkbox"/>	<input type="checkbox"/>
13.06 - Altro:	<input type="checkbox"/>	<input type="checkbox"/>	<input type="checkbox"/>	<input type="checkbox"/>	<input type="checkbox"/>
13.07 - Non utilizzato.	<input type="checkbox"/>	<input type="checkbox"/>	<input type="checkbox"/>	<input checked="" type="checkbox"/>	<input type="checkbox"/>

PT = piano terra - PP = piano primo - AP = altro piano  
DP = destinazione principale - NO = non occupato

**14 – Funzionalità alla zona agricola**

- 14.01 -  Elementi di azienda attiva.  
14.02 -  Elemento non più funzionale all'attività.  
14.03 -  In parziale disuso.  
14.04 -  Non utilizzato da 30 anni.  
14.05 -  In difformità con la ruralità della zona:  
14.05.01 -  Compatibile.  
14.05.01 -  Incompatibile.

**15 – Ulteriori elementi circa la funzionalità dell'edificio**

- 15.01 -  Presenza di ballatoi non tipologici  
15.02 -  Presenza di volumi di scarsa consistenza.  
15.03 -  Altro.

**16 – Coerenza architettonica con l'impianto rurale**

- 16.01 -  Elemento di nucleo rurale originario.  
16.02 -  Alterato pesantemente.  
16.03 -  Alterato mediamente.  
16.04 -  Leggibile.  
16.05 -  Non coerente.  
16.06 -  Interventi epoche

**17 – Caratterizzazione architettonica**

- 17.01 -  Globale dell'edificio.  
17.02 -  Globale degli esterni.  
17.03 -  Globale degli interni.  
17.04 -  Elementi isolati.  
17.05 -  Nessuno.

**18 – Elementi decorativi originari di interesse**

	B	M	C
18.01 - Cornici e mensole di gronda.	<input type="checkbox"/>	<input type="checkbox"/>	<input type="checkbox"/>
18.02 - Contorni alle aperture.	<input type="checkbox"/>	<input type="checkbox"/>	<input type="checkbox"/>
18.03 - Elementi isolati	<input type="checkbox"/>	<input type="checkbox"/>	<input type="checkbox"/>
18.04 - Decorazioni interne.	<input type="checkbox"/>	<input type="checkbox"/>	<input type="checkbox"/>
18.05 - Muri di cinta originari, portali, etc.	<input type="checkbox"/>	<input type="checkbox"/>	<input type="checkbox"/>
18.06 - Altri:	<input type="checkbox"/>	<input type="checkbox"/>	<input type="checkbox"/>

B = buono - M = medio - C = carente

**19 – Dotazione di servizi**

- 19.01 -  Energia elettrica.  
19.02 -  Gas.  
19.03 -  Riscaldamento.  
19.04 -  Acqua.  
19.05 -  Fognatura.  
19.06 -  Latrina interna.  
19.07 -  Bagno interno.

**Grado di protezione**

- 8

**Superfetazione; la tettoia impedisce la lettura dell'edificio retrostante.**

**Corte Rurale: La Palazzina**

Località ... Palazzina

Via/Piazza ... Palazzina, n° ...

N.C.T. Foglio 27; Mapp. 5.



**Corte Rurale: La Palazzina**

**3 – Epoca di costruzione**

3.01 – Secolo XVIII.

3.02 – Periodo fine secolo.

**4 – Presenza al catasto**

4.01 -  Napoleonico.

4.02 -  Austriaco.

4.03 -  Impianto.

4.04 -  Attuale.

4.05 -  Non censito.

**5 – Dati stereometrici**

5.01 – Superficie coperta mq 89,00.

5.02 – H gronda m 5,50.

5.03 – H media di gronda m

5.04 – Volume mc 489,50.

5.05 – N° max piani 2.

5.06 – N° abitanti /.

5.07 – N° alloggi 1.

5.08 – N° vani residenza 4.

5.09 – N° vani altro uso 1.

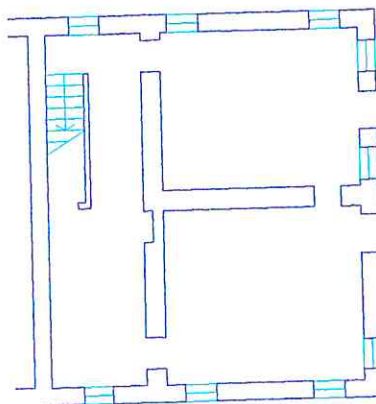

Pianta piano terra sc. 1/200.

**Corte Rurale: La Palazzina**

**6 – Strutture verticali**

	B	M	C
6.01 - Legno	<input type="checkbox"/>	<input type="checkbox"/>	<input type="checkbox"/>
6.02 - Laterizio	<input type="checkbox"/>	<input checked="" type="checkbox"/>	<input type="checkbox"/>
6.03 - Sasso	<input type="checkbox"/>	<input checked="" type="checkbox"/>	<input type="checkbox"/>
6.04 - Ferro	<input type="checkbox"/>	<input type="checkbox"/>	<input type="checkbox"/>
6.05 - Forati di cemento	<input type="checkbox"/>	<input type="checkbox"/>	<input type="checkbox"/>
6.06 - C. A.	<input type="checkbox"/>	<input type="checkbox"/>	<input type="checkbox"/>
6.07 - Altro:	<input type="checkbox"/>	<input type="checkbox"/>	<input type="checkbox"/>

B = buono – M = medio – C = carente

**7 – Strutture orizzontali**

	B	M	C
7.01 - Ferro	<input type="checkbox"/>	<input type="checkbox"/>	<input type="checkbox"/>
7.02 - Laterocemento	<input type="checkbox"/>	<input type="checkbox"/>	<input type="checkbox"/>
7.03 - C.A.	<input type="checkbox"/>	<input type="checkbox"/>	<input type="checkbox"/>
7.04 - Legno	<input type="checkbox"/>	<input type="checkbox"/>	<input checked="" type="checkbox"/>
7.05 - Altro:	<input type="checkbox"/>	<input type="checkbox"/>	<input type="checkbox"/>

B = buono – M = medio – C = carente

**8 – Coperture**

	B	M	C
8.01 - Piano	<input type="checkbox"/>	<input type="checkbox"/>	<input type="checkbox"/>
8.02 - 1 falda	<input type="checkbox"/>	<input type="checkbox"/>	<input type="checkbox"/>
8.03 - 2 falde	<input type="checkbox"/>	<input type="checkbox"/>	<input type="checkbox"/>
8.04 - Padiglione	<input type="checkbox"/>	<input type="checkbox"/>	<input checked="" type="checkbox"/>
8.05 - A volta	<input type="checkbox"/>	<input type="checkbox"/>	<input type="checkbox"/>

B = buono – M = medio – C = carente

**8.1 – Struttura di copertura**

	B	M	C
8.1.01 - Legno	<input type="checkbox"/>	<input type="checkbox"/>	<input checked="" type="checkbox"/>
8.1.02 - Laterizio	<input type="checkbox"/>	<input type="checkbox"/>	<input type="checkbox"/>
8.1.03 - Laterocemento	<input type="checkbox"/>	<input type="checkbox"/>	<input type="checkbox"/>
8.1.04 - Ferro	<input type="checkbox"/>	<input type="checkbox"/>	<input type="checkbox"/>
8.1.05 - C. A.	<input type="checkbox"/>	<input type="checkbox"/>	<input type="checkbox"/>
8.1.06 - Altro:	<input type="checkbox"/>	<input type="checkbox"/>	<input type="checkbox"/>

B = buono – M = medio – C = carente

**8.2 – Manto di copertura**

	B	M	C
8.2.01 - Laterizio	<input type="checkbox"/>	<input type="checkbox"/>	<input checked="" type="checkbox"/>
8.2.02 - Lamiera / fibrocemento	<input type="checkbox"/>	<input type="checkbox"/>	<input type="checkbox"/>
8.2.03 - Copertina catramata	<input type="checkbox"/>	<input type="checkbox"/>	<input type="checkbox"/>
8.2.04 - Altro:	<input type="checkbox"/>	<input type="checkbox"/>	<input type="checkbox"/>

B = buono – M = medio – C = carente

**9 – Tipologia**

9.01 - <input type="checkbox"/>	Villa / Casa padronale.
9.02 - <input type="checkbox"/>	Edificio isolato.
9.03 - <input type="checkbox"/>	Edificio a blocco.
9.04 - <input type="checkbox"/>	Edificio a schiera.
9.05 - <input checked="" type="checkbox"/>	Edificio in linea.
9.06 - <input type="checkbox"/>	Stalla/fienile.
9.07 - <input type="checkbox"/>	Capannone.
9.08 - <input type="checkbox"/>	Autorimessa.
9.09 - <input type="checkbox"/>	Portico/barchessa.
9.10 - <input type="checkbox"/>	Tettoia aperta.
9.11 - <input type="checkbox"/>	Volume tecnico (silos, vasca, cisterna).
9.12 - <input type="checkbox"/>	Altro:

**10 – Vincoli**

10.01 - <input type="checkbox"/>	L. 1089/39.
10.02 - <input type="checkbox"/>	L. 1497/39 – L. 431/86.
10.03 - <input checked="" type="checkbox"/>	L.R. 24/85 art. 10.
10.04 - <input type="checkbox"/>	Altri vincoli
10.05 - <input type="checkbox"/>	Fascia di rispetto stradale.

**11 – Proprietà**

11.01 - <input type="checkbox"/>	Privata personale.
11.02 - <input type="checkbox"/>	Privata condominio.
11.03 - <input checked="" type="checkbox"/>	Società.
11.04 - <input type="checkbox"/>	Ente pubblico.
11.05 - <input type="checkbox"/>	Ente religioso.
11.06 - <input type="checkbox"/>	Altro.

**12 – Titolo di godimento**

12.01 - <input checked="" type="checkbox"/>	Proprietà n° 1.
12.01 - <input type="checkbox"/>	Affitto n°
12.01 - <input type="checkbox"/>	Altro n°

Corte Rurale: **La Palazzina**

**13 – Destinazione d'uso**

	PT	PP	AP	DP	NO
13.01 - Residenza connessa alla conduzione del fondo.	<input checked="" type="checkbox"/>	<input checked="" type="checkbox"/>	<input type="checkbox"/>	<input type="checkbox"/>	<input checked="" type="checkbox"/>
13.02 - Annesso rustico di azienda attiva.	<input type="checkbox"/>	<input type="checkbox"/>	<input type="checkbox"/>	<input type="checkbox"/>	<input type="checkbox"/>
13.03 - Annesso di servizio all'abitazione o all'azienda.	<input type="checkbox"/>	<input type="checkbox"/>	<input type="checkbox"/>	<input type="checkbox"/>	<input type="checkbox"/>
13.04 - Residenza non connessa all'azienda.	<input type="checkbox"/>	<input type="checkbox"/>	<input type="checkbox"/>	<input type="checkbox"/>	<input type="checkbox"/>
13.05 - Annesso di servizio alla stessa.	<input type="checkbox"/>	<input type="checkbox"/>	<input type="checkbox"/>	<input type="checkbox"/>	<input type="checkbox"/>
13.06 - Altro:	<input type="checkbox"/>	<input type="checkbox"/>	<input type="checkbox"/>	<input type="checkbox"/>	<input type="checkbox"/>
13.07 - Non utilizzato.	<input type="checkbox"/>	<input type="checkbox"/>	<input type="checkbox"/>	<input checked="" type="checkbox"/>	<input type="checkbox"/>

PT = piano terra - PP = piano primo - AP = altro piano  
DP = destinazione principale - NO = non occupato

**14 – Funzionalità alla zona agricola**

- 14.01 -  Elementi di azienda attiva.  
14.02 -  Elemento non più funzionale all'attività.  
14.03 -  In parziale disuso.  
14.04 -  Non utilizzato da 20 anni.  
14.05 -  In difformità con la ruralità della zona:  
14.05.01 -  Compatibile.  
14.05.01 -  Incompatibile.

**15 – Ulteriori elementi circa la funzionalità dell'edificio**

- 15.01 -  Presenza di ballatoi non tipologici  
15.02 -  Presenza di volumi di scarsa consistenza.  
15.03 -  Altro.

**16 – Coerenza architettonica con l'impianto rurale**

- 16.01 -  Elemento di nucleo rurale originario.  
16.02 -  Alterato pesantemente.  
16.03 -  Alterato mediamente.  
16.04 -  Leggibile.  
16.05 -  Non coerente.  
16.06 -  Interventi epoche

**17 – Caratterizzazione architettonica**

- 17.01 -  Globale dell'edificio.  
17.02 -  Globale degli esterni.  
17.03 -  Globale degli interni.  
17.04 -  Elementi isolati.  
17.05 -  Nessuno.

**18 – Elementi decorativi originari di interesse**

	B	M	C
18.01 - Cornici e mensole di gronda.	<input type="checkbox"/>	<input checked="" type="checkbox"/>	<input type="checkbox"/>
18.02 - Contorni alle aperture.	<input type="checkbox"/>	<input checked="" type="checkbox"/>	<input type="checkbox"/>
18.03 - Elementi isolati	<input type="checkbox"/>	<input type="checkbox"/>	<input type="checkbox"/>
18.04 - Decorazioni interne.	<input type="checkbox"/>	<input type="checkbox"/>	<input type="checkbox"/>
18.05 - Muri di cinta originari, portali, etc.	<input type="checkbox"/>	<input type="checkbox"/>	<input type="checkbox"/>
18.06 - Altri: Meridiana, iscrizione con data 1795.	<input type="checkbox"/>	<input type="checkbox"/>	<input checked="" type="checkbox"/>

B = buono - M = medio - C = carente

**19 – Dotazione di servizi**

- 19.01 -  Energia elettrica.  
19.02 -  Gas.  
19.03 -  Riscaldamento.  
19.04 -  Acqua.  
19.05 -  Fognatura.  
19.06 -  Latrina interna.  
19.07 -  Bagno interno.

**Grado di protezione**

- 3

Testa di edificio in linea; già presente nel Catasto napoleonico; ancora riconoscibile l'impianto originario sia strutturale che formale degli esterni; in facciata leggibili una meridiana e un'iscrizione con data.

**Corte Rurale: La Palazzina**

Località ... Palazzina

Via/Piazza ... Palazzina, n° ...

N.C.T. Foglio 27; Mapp. 5.



**Corte Rurale: La Palazzina**

**3 – Epoca di costruzione**

3.01 – Secolo XVIII.

3.02 – Periodo fine secolo.

**4 – Presenza al catasto**

4.01 -  Napoleonico.

4.02 -  Austriaco.

4.03 -  Impianto.

4.04 -  Attuale.

4.05 -  Non censito.

**5 – Dati stereometrici**

5.01 – Superficie coperta mq 80,00.

5.02 – H gronda m 5,50.

5.03 – H media di gronda m

5.04 – Volume mc 440,00.

5.05 – N° max piani 2.

5.06 – N° abitanti /.

5.07 – N° alloggi /.

5.08 – N° vani residenza /.

5.09 – N° vani altro uso 2.

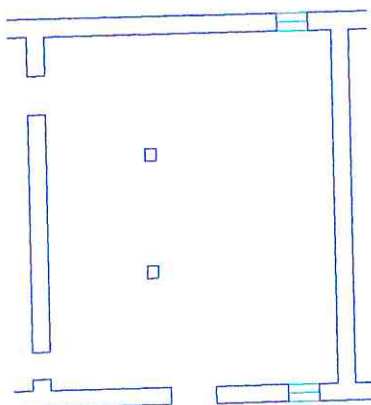

Pianta piano terra sc. 1/200.

**Corte Rurale: La Palazzina**

**6 – Strutture verticali**

	B	M	C
6.01 - Legno	<input type="checkbox"/>	<input type="checkbox"/>	<input type="checkbox"/>
6.02 - Laterizio	<input type="checkbox"/>	<input type="checkbox"/>	<input type="checkbox"/>
6.03 - Sasso	<input type="checkbox"/>	<input type="checkbox"/>	<input checked="" type="checkbox"/>
6.04 - Ferro	<input type="checkbox"/>	<input type="checkbox"/>	<input checked="" type="checkbox"/>
6.05 - Forati di cemento	<input type="checkbox"/>	<input type="checkbox"/>	<input type="checkbox"/>
6.06 - C. A.	<input type="checkbox"/>	<input type="checkbox"/>	<input type="checkbox"/>
6.07 - Altro:	<input type="checkbox"/>	<input type="checkbox"/>	<input type="checkbox"/>

B = buono – M = medio – C = carente

**7 – Strutture orizzontali**

	B	M	C
7.01 - Ferro	<input type="checkbox"/>	<input type="checkbox"/>	<input type="checkbox"/>
7.02 - Laterocemento	<input type="checkbox"/>	<input type="checkbox"/>	<input type="checkbox"/>
7.03 - C.A.	<input type="checkbox"/>	<input type="checkbox"/>	<input type="checkbox"/>
7.04 - Legno	<input type="checkbox"/>	<input type="checkbox"/>	<input checked="" type="checkbox"/>
7.05 - Altro:	<input type="checkbox"/>	<input type="checkbox"/>	<input type="checkbox"/>

B = buono – M = medio – C = carente

**8 – Coperture**

	B	M	C
8.01 - Piano	<input type="checkbox"/>	<input type="checkbox"/>	<input type="checkbox"/>
8.02 - 1 falda	<input type="checkbox"/>	<input type="checkbox"/>	<input type="checkbox"/>
8.03 - 2 falde	<input type="checkbox"/>	<input type="checkbox"/>	<input checked="" type="checkbox"/>
8.04 - Padiglione	<input type="checkbox"/>	<input type="checkbox"/>	<input type="checkbox"/>
8.05 - A volta	<input type="checkbox"/>	<input type="checkbox"/>	<input type="checkbox"/>

B = buono – M = medio – C = carente

**8.1 – Struttura di copertura**

	B	M	C
8.1.01 - Legno	<input type="checkbox"/>	<input type="checkbox"/>	<input checked="" type="checkbox"/>
8.1.02 - Laterizio	<input type="checkbox"/>	<input type="checkbox"/>	<input type="checkbox"/>
8.1.03 - Laterocemento	<input type="checkbox"/>	<input type="checkbox"/>	<input type="checkbox"/>
8.1.04 - Ferro	<input type="checkbox"/>	<input type="checkbox"/>	<input type="checkbox"/>
8.1.05 - C. A.	<input type="checkbox"/>	<input type="checkbox"/>	<input type="checkbox"/>
8.1.06 - Altro:	<input type="checkbox"/>	<input type="checkbox"/>	<input type="checkbox"/>

B = buono – M = medio – C = carente

**8.2 – Manto di copertura**

	B	M	C
8.2.01 - Laterizio	<input type="checkbox"/>	<input type="checkbox"/>	<input checked="" type="checkbox"/>
8.2.02 - Lamiera / fibrocemento	<input type="checkbox"/>	<input type="checkbox"/>	<input type="checkbox"/>
8.2.03 - Copertina catramata	<input type="checkbox"/>	<input type="checkbox"/>	<input type="checkbox"/>
8.2.04 - Altro:	<input type="checkbox"/>	<input type="checkbox"/>	<input type="checkbox"/>

B = buono – M = medio – C = carente

**9 – Tipologia**

9.01 - <input type="checkbox"/>	Villa / Casa padronale.
9.02 - <input type="checkbox"/>	Edificio isolato.
9.03 - <input type="checkbox"/>	Edificio a blocco.
9.04 - <input type="checkbox"/>	Edificio a schiera.
9.05 - <input checked="" type="checkbox"/>	Edificio in linea.
9.06 - <input checked="" type="checkbox"/>	Stalla/fienile.
9.07 - <input type="checkbox"/>	Capannone.
9.08 - <input type="checkbox"/>	Autorimessa.
9.09 - <input type="checkbox"/>	Portico/barchessa.
9.10 - <input type="checkbox"/>	Tettoia aperta.
9.11 - <input type="checkbox"/>	Volume tecnico (silos, vasca, cisterna).
9.12 - <input type="checkbox"/>	Altro:

**10 – Vincoli**

10.01 - <input type="checkbox"/>	L. 1089/39.
10.02 - <input type="checkbox"/>	L. 1497/39 – L. 431/86.
10.03 - <input checked="" type="checkbox"/>	L.R. 24/85 art. 10.
10.04 - <input type="checkbox"/>	Altri vincoli
10.05 - <input type="checkbox"/>	Fascia di rispetto stradale.

**11 – Proprietà**

11.01 - <input type="checkbox"/>	Privata personale.
11.02 - <input type="checkbox"/>	Privata condominio.
11.03 - <input checked="" type="checkbox"/>	Società.
11.04 - <input type="checkbox"/>	Ente pubblico.
11.05 - <input type="checkbox"/>	Ente religioso.
11.06 - <input type="checkbox"/>	Altro.

**12 – Titolo di godimento**

12.01 - <input checked="" type="checkbox"/>	Proprietà n° 1.
12.01 - <input type="checkbox"/>	Affitto n°
12.01 - <input type="checkbox"/>	Altro n°



**Corte Rurale: La Palazzina**

**13 – Destinazione d'uso**

	PT	PP	AP	DP	NO
13.01 - Residenza connessa alla conduzione del fondo.	<input type="checkbox"/>	<input type="checkbox"/>	<input type="checkbox"/>	<input type="checkbox"/>	<input type="checkbox"/>
13.02 - Annesso rustico di azienda attiva.	<input type="checkbox"/>	<input type="checkbox"/>	<input type="checkbox"/>	<input type="checkbox"/>	<input type="checkbox"/>
13.03 - Annesso di servizio all'abitazione o all'azienda.	<input checked="" type="checkbox"/>	<input checked="" type="checkbox"/>	<input type="checkbox"/>	<input type="checkbox"/>	<input checked="" type="checkbox"/>
13.04 - Residenza non connessa all'azienda.	<input type="checkbox"/>	<input type="checkbox"/>	<input type="checkbox"/>	<input type="checkbox"/>	<input type="checkbox"/>
13.05 - Annesso di servizio alla stessa.	<input type="checkbox"/>	<input type="checkbox"/>	<input type="checkbox"/>	<input type="checkbox"/>	<input type="checkbox"/>
13.06 - Altro:	<input type="checkbox"/>	<input type="checkbox"/>	<input type="checkbox"/>	<input type="checkbox"/>	<input type="checkbox"/>
13.07 - Non utilizzato.	<input type="checkbox"/>	<input type="checkbox"/>	<input type="checkbox"/>	<input checked="" type="checkbox"/>	<input type="checkbox"/>

PT = piano terra - PP = piano primo - AP = altro piano  
DP = destinazione principale - NO = non occupato

**14 – Funzionalità alla zona agricola**

- 14.01 -  Elementi di azienda attiva.
- 14.02 -  Elemento non più funzionale all'attività.
- 14.03 -  In parziale disuso.
- 14.04 -  Non utilizzato da 20 anni.
- 14.05 -  In difformità con la ruralità della zona:
  - 14.05.01 -  Compatibile.
  - 14.05.01 -  Incompatibile.

**15 – Ulteriori elementi circa la funzionalità dell'edificio**

- 15.01 -  Presenza di ballatoi non tipologici
- 15.02 -  Presenza di volumi di scarsa consistenza.
- 15.03 -  Altro.

**16 – Coerenza architettonica con l'impianto rurale**

- 16.01 -  Elemento di nucleo rurale originario.
- 16.02 -  Alterato pesantemente.
- 16.03 -  Alterato mediamente.
- 16.04 -  Leggibile.
- 16.05 -  Non coerente.
- 16.06 -  Interventi epoche

**17 – Caratterizzazione architettonica**

- 17.01 -  Globale dell'edificio.
- 17.02 -  Globale degli esterni.
- 17.03 -  Globale degli interni.
- 17.04 -  Elementi isolati.
- 17.05 -  Nessuno.

**18 – Elementi decorativi originari di interesse**

	B	M	C
18.01 - Cornici e mensole di gronda.	<input type="checkbox"/>	<input type="checkbox"/>	<input type="checkbox"/>
18.02 - Contorni alle aperture.	<input type="checkbox"/>	<input checked="" type="checkbox"/>	<input type="checkbox"/>
18.03 - Elementi isolati	<input type="checkbox"/>	<input type="checkbox"/>	<input type="checkbox"/>
18.04 - Decorazioni interne.	<input type="checkbox"/>	<input type="checkbox"/>	<input type="checkbox"/>
18.05 - Muri di cinta originari, portali, etc.	<input type="checkbox"/>	<input type="checkbox"/>	<input type="checkbox"/>
18.06 - Altri:	<input type="checkbox"/>	<input type="checkbox"/>	<input type="checkbox"/>

B = buono - M = medio - C = carente

**19 – Dotazione di servizi**

- 19.01 -  Energia elettrica.
- 19.02 -  Gas.
- 19.03 -  Riscaldamento.
- 19.04 -  Acqua.
- 19.05 -  Fognatura.
- 19.06 -  Latrina interna.
- 19.07 -  Bagno interno.

**Grado di protezione**

- 3

**Parte di edificio in linea già presente nel Catasto napoleonico; ancora riconoscibile l'impianto originario sia strutturale che formale degli esterni.**

**Corte Rurale: La Palazzina**

Località ... Palazzina

Via/Piazza ... Palazzina, n° ...

N.C.T. Foglio 27; Mapp. 5.



**Corte Rurale: La Palazzina**

**3 – Epoca di costruzione**

- 3.01 – Secolo XIX.
- 3.02 – Periodo .

**4 – Presenza al catasto**

- 4.01 -  Napoleonico.
- 4.02 -  Austriaco.
- 4.03 -  Impianto.
- 4.04 -  Attuale.
- 4.05 -  Non censito.

**5 – Dati stereometrici**

- 5.01 – Superficie coperta mq 50,50.
- 5.02 – H gronda m 5,50.
- 5.03 – H media di gronda m .
- 5.04 – Volume mc 277,75.
- 5.05 – N° max piani 2.
- 5.06 – N° abitanti /.
- 5.07 – N° alloggi /.
- 5.08 – N° vani residenza /.
- 5.09 – N° vani altro uso 3.

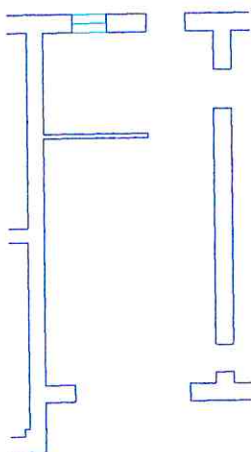

Pianta piano terra sc. 1/200.

**Corte Rurale: La Palazzina**

**6 – Strutture verticali**

	B	M	C
6.01 - Legno	<input type="checkbox"/>	<input type="checkbox"/>	<input type="checkbox"/>
6.02 - Laterizio	<input type="checkbox"/>	<input checked="" type="checkbox"/>	<input type="checkbox"/>
6.03 - Sasso	<input type="checkbox"/>	<input checked="" type="checkbox"/>	<input type="checkbox"/>
6.04 - Ferro	<input type="checkbox"/>	<input type="checkbox"/>	<input type="checkbox"/>
6.05 - Forati di cemento	<input type="checkbox"/>	<input type="checkbox"/>	<input type="checkbox"/>
6.06 - C. A.	<input type="checkbox"/>	<input type="checkbox"/>	<input type="checkbox"/>
6.07 - Altro:	<input type="checkbox"/>	<input type="checkbox"/>	<input type="checkbox"/>

B = buono – M = medio – C = carente

**7 – Strutture orizzontali**

	B	M	C
7.01 - Ferro	<input type="checkbox"/>	<input type="checkbox"/>	<input type="checkbox"/>
7.02 - Laterocemento	<input type="checkbox"/>	<input type="checkbox"/>	<input type="checkbox"/>
7.03 - C.A.	<input type="checkbox"/>	<input checked="" type="checkbox"/>	<input type="checkbox"/>
7.04 - Legno	<input type="checkbox"/>	<input type="checkbox"/>	<input type="checkbox"/>
7.05 - Altro:	<input type="checkbox"/>	<input type="checkbox"/>	<input type="checkbox"/>

B = buono – M = medio – C = carente

**8 – Coperture**

	B	M	C
8.01 - Piano	<input type="checkbox"/>	<input type="checkbox"/>	<input type="checkbox"/>
8.02 - 1 falda	<input type="checkbox"/>	<input type="checkbox"/>	<input type="checkbox"/>
8.03 - 2 falde	<input type="checkbox"/>	<input type="checkbox"/>	<input checked="" type="checkbox"/>
8.04 - Padiglione	<input type="checkbox"/>	<input type="checkbox"/>	<input type="checkbox"/>
8.05 - A volta	<input type="checkbox"/>	<input type="checkbox"/>	<input type="checkbox"/>

B = buono – M = medio – C = carente

**8.1 – Struttura di copertura**

	B	M	C
8.1.01 - Legno	<input type="checkbox"/>	<input type="checkbox"/>	<input checked="" type="checkbox"/>
8.1.02 - Laterizio	<input type="checkbox"/>	<input type="checkbox"/>	<input type="checkbox"/>
8.1.03 - Laterocemento	<input type="checkbox"/>	<input type="checkbox"/>	<input type="checkbox"/>
8.1.04 - Ferro	<input type="checkbox"/>	<input type="checkbox"/>	<input type="checkbox"/>
8.1.05 - C. A.	<input type="checkbox"/>	<input type="checkbox"/>	<input type="checkbox"/>
8.1.06 - Altro:	<input type="checkbox"/>	<input type="checkbox"/>	<input type="checkbox"/>

B = buono – M = medio – C = carente

**8.2 – Manto di copertura**

	B	M	C
8.2.01 - Laterizio	<input type="checkbox"/>	<input type="checkbox"/>	<input checked="" type="checkbox"/>
8.2.02 - Lamiera / fibrocemento	<input type="checkbox"/>	<input type="checkbox"/>	<input type="checkbox"/>
8.2.03 - Copertina catramata	<input type="checkbox"/>	<input type="checkbox"/>	<input type="checkbox"/>
8.2.04 - Altro:	<input type="checkbox"/>	<input type="checkbox"/>	<input type="checkbox"/>

B = buono – M = medio – C = carente

**9 – Tipologia**

9.01 - <input type="checkbox"/>	Villa / Casa padronale.
9.02 - <input type="checkbox"/>	Edificio isolato.
9.03 - <input type="checkbox"/>	Edificio a blocco.
9.04 - <input type="checkbox"/>	Edificio a schiera.
9.05 - <input checked="" type="checkbox"/>	Edificio in linea.
9.06 - <input type="checkbox"/>	Stalla/fienile.
9.07 - <input type="checkbox"/>	Capannone.
9.08 - <input checked="" type="checkbox"/>	Autorimessa.
9.09 - <input type="checkbox"/>	Portico/barchessa.
9.10 - <input type="checkbox"/>	Tettoia aperta.
9.11 - <input type="checkbox"/>	Volume tecnico (silos, vasca, cisterna).
9.12 - <input type="checkbox"/>	Altro:

**10 – Vincoli**

10.01 - <input type="checkbox"/>	L. 1089/39.
10.02 - <input type="checkbox"/>	L. 1497/39 – L. 431/86.
10.03 - <input checked="" type="checkbox"/>	L.R. 24/85 art. 10.
10.04 - <input type="checkbox"/>	Altri vincoli
10.05 - <input type="checkbox"/>	Fascia di rispetto stradale.

**11 – Proprietà**

11.01 - <input type="checkbox"/>	Privata personale.
11.02 - <input type="checkbox"/>	Privata condominio.
11.03 - <input checked="" type="checkbox"/>	Società.
11.04 - <input type="checkbox"/>	Ente pubblico.
11.05 - <input type="checkbox"/>	Ente religioso.
11.06 - <input type="checkbox"/>	Altro.

**12 – Titolo di godimento**

12.01 - <input checked="" type="checkbox"/>	Proprietà n° 1.
12.01 - <input type="checkbox"/>	Affitto n°
12.01 - <input type="checkbox"/>	Altro n°

**Corte Rurale: La Palazzina**

**13 – Destinazione d'uso**

	PT	PP	AP	DP	NO
13.01 - Residenza connessa alla conduzione del fondo.	<input type="checkbox"/>	<input type="checkbox"/>	<input type="checkbox"/>	<input type="checkbox"/>	<input type="checkbox"/>
13.02 - Annesso rustico di azienda attiva.	<input type="checkbox"/>	<input type="checkbox"/>	<input type="checkbox"/>	<input type="checkbox"/>	<input type="checkbox"/>
13.03 - Annesso di servizio all'abitazione o all'azienda.	<input type="checkbox"/>	<input checked="" type="checkbox"/>	<input type="checkbox"/>	<input type="checkbox"/>	<input type="checkbox"/>
13.04 - Residenza non connessa all'azienda.	<input type="checkbox"/>	<input type="checkbox"/>	<input type="checkbox"/>	<input type="checkbox"/>	<input type="checkbox"/>
13.05 - Annesso di servizio alla stessa.	<input type="checkbox"/>	<input type="checkbox"/>	<input type="checkbox"/>	<input type="checkbox"/>	<input type="checkbox"/>
13.06 - Altro: Autorimessa.	<input checked="" type="checkbox"/>	<input type="checkbox"/>	<input type="checkbox"/>	<input type="checkbox"/>	<input type="checkbox"/>
13.07 - Non utilizzato.	<input type="checkbox"/>	<input type="checkbox"/>	<input type="checkbox"/>	<input checked="" type="checkbox"/>	<input type="checkbox"/>

PT = piano terra - PP = piano primo - AP = altro piano  
DP = destinazione principale - NO = non occupato

**14 – Funzionalità alla zona agricola**

- 14.01 -  Elementi di azienda attiva.  
14.02 -  Elemento non più funzionale all'attività.  
14.03 -  In parziale disuso.  
14.04 -  Non utilizzato da 20 anni.  
14.05 -  In difformità con la ruralità della zona:  
14.05.01 -  Compatibile.  
14.05.01 -  Incompatibile.

**15 – Ulteriori elementi circa la funzionalità dell'edificio**

- 15.01 -  Presenza di ballatoi non tipologici  
15.02 -  Presenza di volumi di scarsa consistenza.  
15.03 -  Altro.

**16 – Coerenza architettonica con l'impianto rurale**

- 16.01 -  Elemento di nucleo rurale originario.  
16.02 -  Alterato pesantemente.  
16.03 -  Alterato mediamente.  
16.04 -  Leggibile.  
16.05 -  Non coerente.  
16.06 -  Interventi epoche '60.

**17 – Caratterizzazione architettonica**

- 17.01 -  Globale dell'edificio.  
17.02 -  Globale degli esterni.  
17.03 -  Globale degli interni.  
17.04 -  Elementi isolati.  
17.05 -  Nessuno.

**18 – Elementi decorativi originari di interesse**

	B	M	C
18.01 - Cornici e mensole di gronda.	<input type="checkbox"/>	<input type="checkbox"/>	<input type="checkbox"/>
18.02 - Contorni alle aperture.	<input type="checkbox"/>	<input checked="" type="checkbox"/>	<input type="checkbox"/>
18.03 - Elementi isolati	<input type="checkbox"/>	<input type="checkbox"/>	<input type="checkbox"/>
18.04 - Decorazioni interne.	<input type="checkbox"/>	<input type="checkbox"/>	<input type="checkbox"/>
18.05 - Muri di cinta originari, portali, etc.	<input type="checkbox"/>	<input type="checkbox"/>	<input type="checkbox"/>
18.06 - Altri:	<input type="checkbox"/>	<input type="checkbox"/>	<input type="checkbox"/>

B = buono - M = medio - C = carente

**19 – Dotazione di servizi**

- 19.01 -  Energia elettrica.  
19.02 -  Gas.  
19.03 -  Riscaldamento.  
19.04 -  Acqua.  
19.05 -  Fognatura.  
19.06 -  Latrina interna.  
19.07 -  Bagno interno.

**Grado di protezione**

- 4

**Parte di edificio in linea presente nel Catasto d'impianto; ancora riconoscibile la struttura originaria, anche se vi sono stati interventi di sostituzione del solaio e di un'apertura sul lato ovest.**

**Corte Rurale: La Palazzina**

Località ... Palazzina

Via/Piazza ... Palazzina, n° ...

N.C.T. Foglio 27; Mapp. 5, 104.



**Corte Rurale: La Palazzina**

**3 – Epoca di costruzione**

3.01 – Secolo XIX.

3.02 – Periodo fine secolo.

**4 – Presenza al catasto**

4.01 -  Napoleonico.

4.02 -  Austriaco.

4.03 -  Impianto.

4.04 -  Attuale.

4.05 -  Non censito.

**5 – Dati stereometrici**

5.01 – Superficie coperta mq 96,00.

5.02 – H gronda m 5,65.

5.03 – H media di gronda m

5.04 – Volume mc 542,40.

5.05 – N° max piani 2.

5.06 – N° abitanti /.

5.07 – N° alloggi 1.

5.08 – N° vani residenza 5.

5.09 – N° vani altro uso 2.

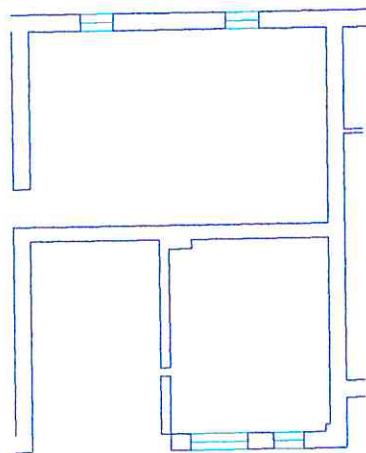

Pianta piano terra sc. 1/200.

**Corte Rurale: La Palazzina**

**6 – Strutture verticali**

	B	M	C
6.01 - Legno	<input type="checkbox"/>	<input type="checkbox"/>	<input type="checkbox"/>
6.02 - Laterizio	<input type="checkbox"/>	<input checked="" type="checkbox"/>	<input type="checkbox"/>
6.03 - Sasso	<input type="checkbox"/>	<input checked="" type="checkbox"/>	<input type="checkbox"/>
6.04 - Ferro	<input type="checkbox"/>	<input type="checkbox"/>	<input type="checkbox"/>
6.05 - Forati di cemento	<input type="checkbox"/>	<input checked="" type="checkbox"/>	<input type="checkbox"/>
6.06 - C. A.	<input type="checkbox"/>	<input type="checkbox"/>	<input type="checkbox"/>
6.07 - Altro:	<input type="checkbox"/>	<input type="checkbox"/>	<input type="checkbox"/>

B = buono – M = medio – C = carente

**7 – Strutture orizzontali**

	B	M	C
7.01 - Ferro	<input type="checkbox"/>	<input type="checkbox"/>	<input type="checkbox"/>
7.02 - Laterocemento	<input type="checkbox"/>	<input type="checkbox"/>	<input type="checkbox"/>
7.03 - C.A.	<input type="checkbox"/>	<input type="checkbox"/>	<input type="checkbox"/>
7.04 - Legno	<input type="checkbox"/>	<input checked="" type="checkbox"/>	<input type="checkbox"/>
7.05 - Altro:	<input type="checkbox"/>	<input type="checkbox"/>	<input type="checkbox"/>

B = buono – M = medio – C = carente

**8 – Coperture**

	B	M	C
8.01 - Piano	<input type="checkbox"/>	<input type="checkbox"/>	<input type="checkbox"/>
8.02 - 1 falda	<input type="checkbox"/>	<input type="checkbox"/>	<input type="checkbox"/>
8.03 - 2 falde	<input type="checkbox"/>	<input checked="" type="checkbox"/>	<input type="checkbox"/>
8.04 - Padiglione	<input type="checkbox"/>	<input type="checkbox"/>	<input type="checkbox"/>
8.05 - A volta	<input type="checkbox"/>	<input type="checkbox"/>	<input type="checkbox"/>

B = buono – M = medio – C = carente

**8.1 – Struttura di copertura**

	B	M	C
8.1.01 - Legno	<input type="checkbox"/>	<input checked="" type="checkbox"/>	<input type="checkbox"/>
8.1.02 - Laterizio	<input type="checkbox"/>	<input type="checkbox"/>	<input type="checkbox"/>
8.1.03 - Laterocemento	<input type="checkbox"/>	<input type="checkbox"/>	<input type="checkbox"/>
8.1.04 - Ferro	<input type="checkbox"/>	<input type="checkbox"/>	<input type="checkbox"/>
8.1.05 - C. A.	<input type="checkbox"/>	<input type="checkbox"/>	<input type="checkbox"/>
8.1.06 - Altro:	<input type="checkbox"/>	<input type="checkbox"/>	<input type="checkbox"/>

B = buono – M = medio – C = carente

**8.2 – Manto di copertura**

	B	M	C
8.2.01 - Laterizio	<input type="checkbox"/>	<input checked="" type="checkbox"/>	<input type="checkbox"/>
8.2.02 - Lamiera / fibrocemento	<input type="checkbox"/>	<input type="checkbox"/>	<input type="checkbox"/>
8.2.03 - Copertina catramata	<input type="checkbox"/>	<input type="checkbox"/>	<input type="checkbox"/>
8.2.04 - Altro:	<input type="checkbox"/>	<input type="checkbox"/>	<input type="checkbox"/>

B = buono – M = medio – C = carente

**9 – Tipologia**

9.01 - <input type="checkbox"/>	Villa / Casa padronale.
9.02 - <input type="checkbox"/>	Edificio isolato.
9.03 - <input type="checkbox"/>	Edificio a blocco.
9.04 - <input type="checkbox"/>	Edificio a schiera.
9.05 - <input checked="" type="checkbox"/>	Edificio in linea.
9.06 - <input type="checkbox"/>	Stalla/fienile.
9.07 - <input type="checkbox"/>	Capannone.
9.08 - <input checked="" type="checkbox"/>	Autorimessa.
9.09 - <input type="checkbox"/>	Portico/barchessa.
9.10 - <input type="checkbox"/>	Tettoia aperta.
9.11 - <input type="checkbox"/>	Volume tecnico (silos, vasca, cisterna).
9.12 - <input type="checkbox"/>	Altro:

**10 – Vincoli**

10.01 - <input type="checkbox"/>	L. 1089/39.
10.02 - <input type="checkbox"/>	L. 1497/39 – L. 431/86.
10.03 - <input checked="" type="checkbox"/>	L.R. 24/85 art. 10.
10.04 - <input type="checkbox"/>	Altri vincoli
10.05 - <input type="checkbox"/>	Fascia di rispetto stradale.

**11 – Proprietà**

11.01 - <input type="checkbox"/>	Privata personale.
11.02 - <input type="checkbox"/>	Privata condominio.
11.03 - <input checked="" type="checkbox"/>	Società.
11.04 - <input type="checkbox"/>	Ente pubblico.
11.05 - <input type="checkbox"/>	Ente religioso.
11.06 - <input type="checkbox"/>	Altro.

**12 – Titolo di godimento**

12.01 - <input checked="" type="checkbox"/>	Proprietà n° 1.
12.01 - <input type="checkbox"/>	Affitto n°
12.01 - <input type="checkbox"/>	Altro n°



**Corte Rurale: La Palazzina**

**13 – Destinazione d'uso**

	PT	PP	AP	DP	NO
13.01 - Residenza connessa alla conduzione del fondo.	<input checked="" type="checkbox"/>	<input checked="" type="checkbox"/>	<input type="checkbox"/>	<input type="checkbox"/>	<input checked="" type="checkbox"/>
13.02 - Annesso rustico di azienda attiva.	<input checked="" type="checkbox"/>	<input checked="" type="checkbox"/>	<input type="checkbox"/>	<input type="checkbox"/>	<input type="checkbox"/>
13.03 - Annesso di servizio all'abitazione o all'azienda.	<input type="checkbox"/>	<input type="checkbox"/>	<input type="checkbox"/>	<input type="checkbox"/>	<input type="checkbox"/>
13.04 - Residenza non connessa all'azienda.	<input type="checkbox"/>	<input type="checkbox"/>	<input type="checkbox"/>	<input type="checkbox"/>	<input type="checkbox"/>
13.05 - Annesso di servizio alla stessa.	<input type="checkbox"/>	<input type="checkbox"/>	<input type="checkbox"/>	<input type="checkbox"/>	<input type="checkbox"/>
13.06 - Altro: Autorimessa.	<input checked="" type="checkbox"/>	<input type="checkbox"/>	<input type="checkbox"/>	<input type="checkbox"/>	<input type="checkbox"/>
13.07 - Non utilizzato.	<input type="checkbox"/>	<input type="checkbox"/>	<input type="checkbox"/>	<input checked="" type="checkbox"/>	<input type="checkbox"/>

PT = piano terra - PP = piano primo - AP = altro piano  
DP = destinazione principale - NO = non occupato

**14 – Funzionalità alla zona agricola**

- 14.01 -  Elementi di azienda attiva.  
14.02 -  Elemento non più funzionale all'attività.  
14.03 -  In parziale disuso.  
14.04 -  Non utilizzato da 20 anni.  
14.05 -  In difformità con la ruralità della zona:  
14.05.01 -  Compatibile.  
14.05.01 -  Incompatibile.

**15 – Ulteriori elementi circa la funzionalità dell'edificio**

- 15.01 -  Presenza di ballatoi non tipologici  
15.02 -  Presenza di volumi di scarsa consistenza.  
15.03 -  Altro.

**16 – Coerenza architettonica con l'impianto rurale**

- 16.01 -  Elemento di nucleo rurale originario.  
16.02 -  Alterato pesantemente.  
16.03 -  Alterato mediamente.  
16.04 -  Leggibile.  
16.05 -  Non coerente.  
16.06 -  Interventi epoche

**17 – Caratterizzazione architettonica**

- 17.01 -  Globale dell'edificio.  
17.02 -  Globale degli esterni.  
17.03 -  Globale degli interni.  
17.04 -  Elementi isolati.  
17.05 -  Nessuno.

**18 – Elementi decorativi originari di interesse**

	B	M	C
18.01 - Cornici e mensole di gronda.	<input type="checkbox"/>	<input type="checkbox"/>	<input type="checkbox"/>
18.02 - Contorni alle aperture.	<input type="checkbox"/>	<input checked="" type="checkbox"/>	<input type="checkbox"/>
18.03 - Elementi isolati	<input type="checkbox"/>	<input type="checkbox"/>	<input type="checkbox"/>
18.04 - Decorazioni interne.	<input type="checkbox"/>	<input type="checkbox"/>	<input type="checkbox"/>
18.05 - Muri di cinta originari, portali, etc.	<input type="checkbox"/>	<input type="checkbox"/>	<input type="checkbox"/>
18.06 - Altri:	<input type="checkbox"/>	<input type="checkbox"/>	<input type="checkbox"/>

B = buono - M = medio - C = carente

**19 – Dotazione di servizi**

- 19.01 -  Energia elettrica.  
19.02 -  Gas.  
19.03 -  Riscaldamento.  
19.04 -  Acqua.  
19.05 -  Fognatura.  
19.06 -  Latrina interna.  
19.07 -  Bagno interno.

**Grado di protezione**

- 4 e 5

Parte di edificio in linea presente nel Catasto d'impianto; ancora riconoscibile la struttura originaria, anche se vi sono stati interventi di sostituzione dei pilastri sul lato ovest.

**Corte Rurale: La Palazzina**

Località ... Palazzina

Via/Piazza ... Palazzina, n° ...

N.C.T. Foglio 27; Mapp. 5.



**Corte Rurale: La Palazzina**

**3 – Epoca di costruzione**

3.01 – Secolo XIX.

3.02 – Periodo

**4 – Presenza al catasto**

4.01 -  Napoleonico.

4.02 -  Austriaco.

4.03 -  Impianto.

4.04 -  Attuale.

4.05 -  Non censito.

**5 – Dati stereometrici**

5.01 – Superficie coperta mq 71,75.

5.02 – H gronda m 7,65.

5.03 – H media di gronda m

5.04 – Volume mc 548,90.

5.05 – N° max piani 3.

5.06 – N° abitanti /.

5.07 – N° alloggi 1.

5.08 – N° vani residenza 4.

5.09 – N° vani altro uso 1 (soffitta).

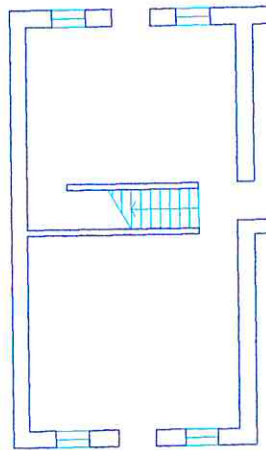

Pianta piano terra sc. 1/200.

**Corte Rurale: La Palazzina**

**6 – Strutture verticali**

	B	M	C
6.01 - Legno	<input type="checkbox"/>	<input type="checkbox"/>	<input type="checkbox"/>
6.02 - Laterizio	<input type="checkbox"/>	<input checked="" type="checkbox"/>	<input type="checkbox"/>
6.03 - Sasso	<input type="checkbox"/>	<input checked="" type="checkbox"/>	<input type="checkbox"/>
6.04 - Ferro	<input type="checkbox"/>	<input type="checkbox"/>	<input type="checkbox"/>
6.05 - Forati di cemento	<input type="checkbox"/>	<input type="checkbox"/>	<input type="checkbox"/>
6.06 - C. A.	<input type="checkbox"/>	<input type="checkbox"/>	<input type="checkbox"/>
6.07 - Altro:	<input type="checkbox"/>	<input type="checkbox"/>	<input type="checkbox"/>

B = buono – M = medio – C = carente

**7 – Strutture orizzontali**

	B	M	C
7.01 - Ferro	<input type="checkbox"/>	<input type="checkbox"/>	<input type="checkbox"/>
7.02 - Laterocemento	<input type="checkbox"/>	<input type="checkbox"/>	<input type="checkbox"/>
7.03 - C.A.	<input type="checkbox"/>	<input type="checkbox"/>	<input type="checkbox"/>
7.04 - Legno	<input type="checkbox"/>	<input checked="" type="checkbox"/>	<input type="checkbox"/>
7.05 - Altro:	<input type="checkbox"/>	<input type="checkbox"/>	<input type="checkbox"/>

B = buono – M = medio – C = carente

**8 – Coperture**

	B	M	C
8.01 - Piano	<input type="checkbox"/>	<input type="checkbox"/>	<input type="checkbox"/>
8.02 - 1 falda	<input type="checkbox"/>	<input type="checkbox"/>	<input type="checkbox"/>
8.03 - 2 falde	<input type="checkbox"/>	<input checked="" type="checkbox"/>	<input type="checkbox"/>
8.04 - Padiglione	<input type="checkbox"/>	<input type="checkbox"/>	<input type="checkbox"/>
8.05 - A volta	<input type="checkbox"/>	<input type="checkbox"/>	<input type="checkbox"/>

B = buono – M = medio – C = carente

**8.1 – Struttura di copertura**

	B	M	C
8.1.01 - Legno	<input type="checkbox"/>	<input checked="" type="checkbox"/>	<input type="checkbox"/>
8.1.02 - Laterizio	<input type="checkbox"/>	<input type="checkbox"/>	<input type="checkbox"/>
8.1.03 - Laterocemento	<input type="checkbox"/>	<input type="checkbox"/>	<input type="checkbox"/>
8.1.04 - Ferro	<input type="checkbox"/>	<input type="checkbox"/>	<input type="checkbox"/>
8.1.05 - C. A.	<input type="checkbox"/>	<input type="checkbox"/>	<input type="checkbox"/>
8.1.06 - Altro:	<input type="checkbox"/>	<input type="checkbox"/>	<input type="checkbox"/>

B = buono – M = medio – C = carente

**8.2 – Manto di copertura**

	B	M	C
8.2.01 - Laterizio	<input type="checkbox"/>	<input checked="" type="checkbox"/>	<input type="checkbox"/>
8.2.02 - Lamiera / fibrocemento	<input type="checkbox"/>	<input type="checkbox"/>	<input type="checkbox"/>
8.2.03 - Copertina catramata	<input type="checkbox"/>	<input type="checkbox"/>	<input type="checkbox"/>
8.2.04 - Altro:	<input type="checkbox"/>	<input type="checkbox"/>	<input type="checkbox"/>

B = buono – M = medio – C = carente

**9 – Tipologia**

9.01 - <input type="checkbox"/>	Villa / Casa padronale.
9.02 - <input type="checkbox"/>	Edificio isolato.
9.03 - <input type="checkbox"/>	Edificio a blocco.
9.04 - <input type="checkbox"/>	Edificio a schiera.
9.05 - <input checked="" type="checkbox"/>	Edificio in linea.
9.06 - <input type="checkbox"/>	Stalla/fienile.
9.07 - <input type="checkbox"/>	Capannone.
9.08 - <input type="checkbox"/>	Autorimessa.
9.09 - <input type="checkbox"/>	Portico/barchessa.
9.10 - <input type="checkbox"/>	Tettoia aperta.
9.11 - <input type="checkbox"/>	Volume tecnico (silos, vasca, cisterna).
9.12 - <input type="checkbox"/>	Altro:

**10 – Vincoli**

10.01 - <input type="checkbox"/>	L. 1089/39.
10.02 - <input type="checkbox"/>	L. 1497/39 – L. 431/86.
10.03 - <input checked="" type="checkbox"/>	L.R. 24/85 art. 10.
10.04 - <input type="checkbox"/>	Altri vincoli
10.05 - <input type="checkbox"/>	Fascia di rispetto stradale.

**11 – Proprietà**

11.01 - <input type="checkbox"/>	Privata personale.
11.02 - <input type="checkbox"/>	Privata condominio.
11.03 - <input checked="" type="checkbox"/>	Società.
11.04 - <input type="checkbox"/>	Ente pubblico.
11.05 - <input type="checkbox"/>	Ente religioso.
11.06 - <input type="checkbox"/>	Altro.

**12 – Titolo di godimento**

12.01 - <input checked="" type="checkbox"/>	Proprietà n° 1.
12.01 - <input type="checkbox"/>	Affitto n°
12.01 - <input type="checkbox"/>	Altro n°

**Corte Rurale: La Palazzina**

**13 – Destinazione d'uso**

	PT	PP	AP	DP	NO
13.01 - Residenza connessa alla conduzione del fondo.	<input checked="" type="checkbox"/>	<input checked="" type="checkbox"/>	<input type="checkbox"/>	<input type="checkbox"/>	<input checked="" type="checkbox"/>
13.02 - Annesso rustico di azienda attiva.	<input type="checkbox"/>	<input type="checkbox"/>	<input type="checkbox"/>	<input type="checkbox"/>	<input type="checkbox"/>
13.03 - Annesso di servizio all'abitazione o all'azienda.	<input type="checkbox"/>	<input type="checkbox"/>	<input type="checkbox"/>	<input type="checkbox"/>	<input type="checkbox"/>
13.04 - Residenza non connessa all'azienda.	<input type="checkbox"/>	<input type="checkbox"/>	<input type="checkbox"/>	<input type="checkbox"/>	<input type="checkbox"/>
13.05 - Annesso di servizio alla stessa.	<input type="checkbox"/>	<input type="checkbox"/>	<input type="checkbox"/>	<input type="checkbox"/>	<input type="checkbox"/>
13.06 - Altro:	<input type="checkbox"/>	<input type="checkbox"/>	<input type="checkbox"/>	<input type="checkbox"/>	<input type="checkbox"/>
13.07 - Non utilizzato.	<input type="checkbox"/>	<input type="checkbox"/>	<input type="checkbox"/>	<input checked="" type="checkbox"/>	<input type="checkbox"/>

PT = piano terra - PP = piano primo - AP = altro piano  
DP = destinazione principale - NO = non occupato

**14 – Funzionalità alla zona agricola**

- 14.01 -  Elementi di azienda attiva.
- 14.02 -  Elemento non più funzionale all'attività.
- 14.03 -  In parziale disuso.
- 14.04 -  Non utilizzato da 20 anni.
- 14.05 -  In difformità con la ruralità della zona:
  - 14.05.01 -  Compatibile.
  - 14.05.01 -  Incompatibile.

**15 – Ulteriori elementi circa la funzionalità dell'edificio**

- 15.01 -  Presenza di ballatoi non tipologici
- 15.02 -  Presenza di volumi di scarsa consistenza.
- 15.03 -  Altro.

**16 – Coerenza architettonica con l'impianto rurale**

- 16.01 -  Elemento di nucleo rurale originario.
- 16.02 -  Alterato pesantemente.
- 16.03 -  Alterato mediamente.
- 16.04 -  Leggibile.
- 16.05 -  Non coerente.
- 16.06 -  Interventi epoche

**17 – Caratterizzazione architettonica**

- 17.01 -  Globale dell'edificio.
- 17.02 -  Globale degli esterni.
- 17.03 -  Globale degli interni.
- 17.04 -  Elementi isolati.
- 17.05 -  Nessuno.

**18 – Elementi decorativi originari di interesse**

	B	M	C
18.01 - Cornici e mensole di gronda.	<input type="checkbox"/>	<input type="checkbox"/>	<input type="checkbox"/>
18.02 - Contorni alle aperture.	<input type="checkbox"/>	<input checked="" type="checkbox"/>	<input type="checkbox"/>
18.03 - Elementi isolati	<input type="checkbox"/>	<input type="checkbox"/>	<input type="checkbox"/>
18.04 - Decorazioni interne.	<input type="checkbox"/>	<input type="checkbox"/>	<input type="checkbox"/>
18.05 - Muri di cinta originari, portali, etc.	<input type="checkbox"/>	<input type="checkbox"/>	<input type="checkbox"/>
18.06 - Altri:	<input type="checkbox"/>	<input type="checkbox"/>	<input type="checkbox"/>

B = buono - M = medio - C = carente

**19 – Dotazione di servizi**

- 19.01 -  Energia elettrica.
- 19.02 -  Gas.
- 19.03 -  Riscaldamento.
- 19.04 -  Acqua.
- 19.05 -  Fognatura.
- 19.06 -  Latrina interna.
- 19.07 -  Bagno interno.

**Grado di protezione**

- 3

**Testa di edificio in linea; presente nel Catasto d'impianto; ancora riconoscibile la struttura originaria compositiva degli esterni.**

**Corte Rurale: La Palazzina**

Località ... Palazzina  
Via/Piazza ... Palazzina, n° ...  
N.C.T. Foglio 27; Mapp. 106.



**Corte Rurale: La Palazzina**

**3 – Epoca di costruzione**

- 3.01 – Secolo XX.  
3.02 – Periodo

**4 – Presenza al catasto**

- 4.01 -  Napoleonico.  
4.02 -  Austriaco.  
4.03 -  Impianto.  
4.04 -  Attuale.  
4.05 -  Non censito.

**5 – Dati stereometrici**

- 5.01 – Superficie coperta mq 232,30.  
5.02 – H gronda m 7,05.  
5.03 – H media di gronda m  
5.04 – Volume mc 988,25.  
5.05 – N° max piani 2.  
5.06 – N° abitanti /.  
5.07 – N° alloggi /.  
5.08 – N° vani residenza /.  
5.09 – N° vani altro uso 3.

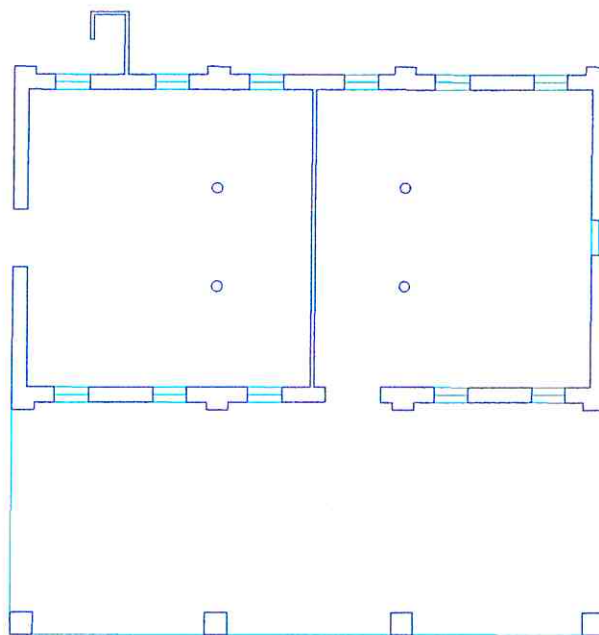

Pianta piano terra sc. 1/200.

**Corte Rurale: La Palazzina**

**6 – Strutture verticali**

	B	M	C
6.01 - Legno	<input type="checkbox"/>	<input type="checkbox"/>	<input type="checkbox"/>
6.02 - Laterizio	<input type="checkbox"/>	<input checked="" type="checkbox"/>	<input type="checkbox"/>
6.03 - Sasso	<input type="checkbox"/>	<input checked="" type="checkbox"/>	<input type="checkbox"/>
6.04 - Ferro	<input type="checkbox"/>	<input type="checkbox"/>	<input type="checkbox"/>
6.05 - Forati di cemento	<input type="checkbox"/>	<input checked="" type="checkbox"/>	<input type="checkbox"/>
6.06 - C. A.	<input type="checkbox"/>	<input type="checkbox"/>	<input type="checkbox"/>
6.07 - Altro:	<input type="checkbox"/>	<input type="checkbox"/>	<input type="checkbox"/>

B = buono – M = medio – C = carente

**7 – Strutture orizzontali**

	B	M	C
7.01 - Ferro	<input type="checkbox"/>	<input type="checkbox"/>	<input type="checkbox"/>
7.02 - Laterocemento	<input type="checkbox"/>	<input type="checkbox"/>	<input type="checkbox"/>
7.03 - C.A.	<input type="checkbox"/>	<input type="checkbox"/>	<input type="checkbox"/>
7.04 - Legno	<input type="checkbox"/>	<input checked="" type="checkbox"/>	<input type="checkbox"/>
7.05 - Altro:	<input type="checkbox"/>	<input type="checkbox"/>	<input type="checkbox"/>

B = buono – M = medio – C = carente

**8 – Coperture**

	B	M	C
8.01 - Piano	<input type="checkbox"/>	<input type="checkbox"/>	<input type="checkbox"/>
8.02 - 1 falda	<input type="checkbox"/>	<input type="checkbox"/>	<input type="checkbox"/>
8.03 - 2 falde	<input type="checkbox"/>	<input type="checkbox"/>	<input checked="" type="checkbox"/>
8.04 - Padiglione	<input type="checkbox"/>	<input type="checkbox"/>	<input type="checkbox"/>
8.05 - A volta	<input type="checkbox"/>	<input type="checkbox"/>	<input type="checkbox"/>

B = buono – M = medio – C = carente

**8.1 – Struttura di copertura**

	B	M	C
8.1.01 - Legno	<input type="checkbox"/>	<input type="checkbox"/>	<input type="checkbox"/>
8.1.02 - Laterizio	<input type="checkbox"/>	<input type="checkbox"/>	<input type="checkbox"/>
8.1.03 - Laterocemento	<input type="checkbox"/>	<input type="checkbox"/>	<input type="checkbox"/>
8.1.04 - Ferro	<input type="checkbox"/>	<input type="checkbox"/>	<input type="checkbox"/>
8.1.05 - C. A.	<input type="checkbox"/>	<input type="checkbox"/>	<input type="checkbox"/>
8.1.06 - Altro: Assente.	<input type="checkbox"/>	<input type="checkbox"/>	<input type="checkbox"/>

B = buono – M = medio – C = carente

**8.2 – Manto di copertura**

	B	M	C
8.2.01 - Laterizio	<input type="checkbox"/>	<input type="checkbox"/>	<input type="checkbox"/>
8.2.02 - Lamiera / fibrocemento	<input type="checkbox"/>	<input type="checkbox"/>	<input type="checkbox"/>
8.2.03 - Copertina catramata	<input type="checkbox"/>	<input type="checkbox"/>	<input type="checkbox"/>
8.2.04 - Altro: Assente.	<input type="checkbox"/>	<input type="checkbox"/>	<input type="checkbox"/>

B = buono – M = medio – C = carente

**9 – Tipologia**

9.01 -	<input type="checkbox"/>	Villa / Casa padronale.
9.02 -	<input checked="" type="checkbox"/>	Edificio isolato.
9.03 -	<input type="checkbox"/>	Edificio a blocco.
9.04 -	<input type="checkbox"/>	Edificio a schiera.
9.05 -	<input type="checkbox"/>	Edificio in linea.
9.06 -	<input checked="" type="checkbox"/>	Stalla/fienile.
9.07 -	<input type="checkbox"/>	Capannone.
9.08 -	<input type="checkbox"/>	Autorimessa.
9.09 -	<input checked="" type="checkbox"/>	Portico/barchessa.
9.10 -	<input type="checkbox"/>	Tettoia aperta.
9.11 -	<input type="checkbox"/>	Volume tecnico (silos, vasca, cisterna).
9.12 -	<input type="checkbox"/>	Altro:

**10 – Vincoli**

10.01 -	<input type="checkbox"/>	L. 1089/39.
10.02 -	<input type="checkbox"/>	L. 1497/39 – L. 431/86.
10.03 -	<input checked="" type="checkbox"/>	L.R. 24/85 art. 10.
10.04 -	<input type="checkbox"/>	Altri vincoli
10.05 -	<input type="checkbox"/>	Fascia di rispetto stradale.

**11 – Proprietà**

11.01 -	<input type="checkbox"/>	Privata personale.
11.02 -	<input type="checkbox"/>	Privata condominio.
11.03 -	<input checked="" type="checkbox"/>	Società.
11.04 -	<input type="checkbox"/>	Ente pubblico.
11.05 -	<input type="checkbox"/>	Ente religioso.
11.06 -	<input type="checkbox"/>	Altro.

**12 – Titolo di godimento**

12.01 -	<input checked="" type="checkbox"/>	Proprietà n° 1.
12.01 -	<input type="checkbox"/>	Affitto n°
12.01 -	<input type="checkbox"/>	Altro n°



**Corte Rurale: La Palazzina**

**13 – Destinazione d'uso**

	PT	PP	AP	DP	NO
13.01 - Residenza connessa alla conduzione del fondo.	<input type="checkbox"/>	<input type="checkbox"/>	<input type="checkbox"/>	<input type="checkbox"/>	<input type="checkbox"/>
13.02 - Annesso rustico di azienda attiva.	<input checked="" type="checkbox"/>	<input checked="" type="checkbox"/>	<input type="checkbox"/>	<input type="checkbox"/>	<input checked="" type="checkbox"/>
13.03 - Annesso di servizio all'abitazione o all'azienda.	<input type="checkbox"/>	<input type="checkbox"/>	<input type="checkbox"/>	<input type="checkbox"/>	<input type="checkbox"/>
13.04 - Residenza non connessa all'azienda.	<input type="checkbox"/>	<input type="checkbox"/>	<input type="checkbox"/>	<input type="checkbox"/>	<input type="checkbox"/>
13.05 - Annesso di servizio alla stessa.	<input type="checkbox"/>	<input type="checkbox"/>	<input type="checkbox"/>	<input type="checkbox"/>	<input type="checkbox"/>
13.06 - Altro:	<input type="checkbox"/>	<input type="checkbox"/>	<input type="checkbox"/>	<input type="checkbox"/>	<input type="checkbox"/>
13.07 - Non utilizzato.	<input type="checkbox"/>	<input type="checkbox"/>	<input type="checkbox"/>	<input checked="" type="checkbox"/>	<input type="checkbox"/>

PT = piano terra - PP = piano primo - AP = altro piano  
DP = destinazione principale - NO = non occupato

**14 – Funzionalità alla zona agricola**

- 14.01 -  Elementi di azienda attiva.  
14.02 -  Elemento non più funzionale all'attività.  
14.03 -  In parziale disuso.  
14.04 -  Non utilizzato da 20 anni.  
14.05 -  In difformità con la ruralità della zona:  
14.05.01 -  Compatibile.  
14.05.01 -  Incompatibile.

**15 – Ulteriori elementi circa la funzionalità dell'edificio**

- 15.01 -  Presenza di ballatoi non tipologici  
15.02 -  Presenza di volumi di scarsa consistenza.  
15.03 -  Altro.

**16 – Coerenza architettonica con l'impianto rurale**

- 16.01 -  Elemento di nucleo rurale originario.  
16.02 -  Alterato pesantemente.  
16.03 -  Alterato mediamente.  
16.04 -  Leggibile.  
16.05 -  Non coerente.  
16.06 -  Interventi epoche '60.

**17 – Caratterizzazione architettonica**

- 17.01 -  Globale dell'edificio.  
17.02 -  Globale degli esterni.  
17.03 -  Globale degli interni.  
17.04 -  Elementi isolati.  
17.05 -  Nessuno.

**18 – Elementi decorativi originari di interesse**

	B	M	C
18.01 - Cornici e mensole di gronda.	<input type="checkbox"/>	<input type="checkbox"/>	<input type="checkbox"/>
18.02 - Contorni alle aperture.	<input type="checkbox"/>	<input checked="" type="checkbox"/>	<input type="checkbox"/>
18.03 - Elementi isolati	<input type="checkbox"/>	<input type="checkbox"/>	<input type="checkbox"/>
18.04 - Decorazioni interne.	<input type="checkbox"/>	<input type="checkbox"/>	<input type="checkbox"/>
18.05 - Muri di cinta originari, portali, etc.	<input type="checkbox"/>	<input type="checkbox"/>	<input type="checkbox"/>
18.06 - Altri:	<input type="checkbox"/>	<input type="checkbox"/>	<input type="checkbox"/>

B = buono - M = medio - C = carente

**19 – Dotazione di servizi**

- 19.01 -  Energia elettrica.  
19.02 -  Gas.  
19.03 -  Riscaldamento.  
19.04 -  Acqua.  
19.05 -  Fognatura.  
19.06 -  Latrina interna.  
19.07 -  Bagno interno.

**Grado di protezione**

- 4

**Edificio isolato di epoca recente, adibito a stalla e fienile; in gran parte cadente, ma ben caratterizzato architettonicamente.**

**Corte Rurale: La Palazzina**

Località ... Palazzina

Via/Piazza ... Palazzina, n° ...

N.C.T. Foglio 27; Mapp. 4.



**Corte Rurale: La Palazzina**

**3 – Epoca di costruzione**

3.01 – Secolo XVIII.

3.02 – Periodo

**4 – Presenza al catasto**

4.01 -  Napoleonico.

4.02 -  Austriaco.

4.03 -  Impianto.

4.04 -  Attuale.

4.05 -  Non censito.

**5 – Dati stereometrici**

5.01 – Superficie coperta mq 316,00.

5.02 – H gronda m 8,80.

5.03 – H media di gronda m

5.04 – Volume mc 2780,80.

5.05 – N° max piani 3.

5.06 – N° abitanti /.

5.07 – N° alloggi 1.

5.08 – N° vani residenza 9.

5.09 – N° vani altro uso 2.

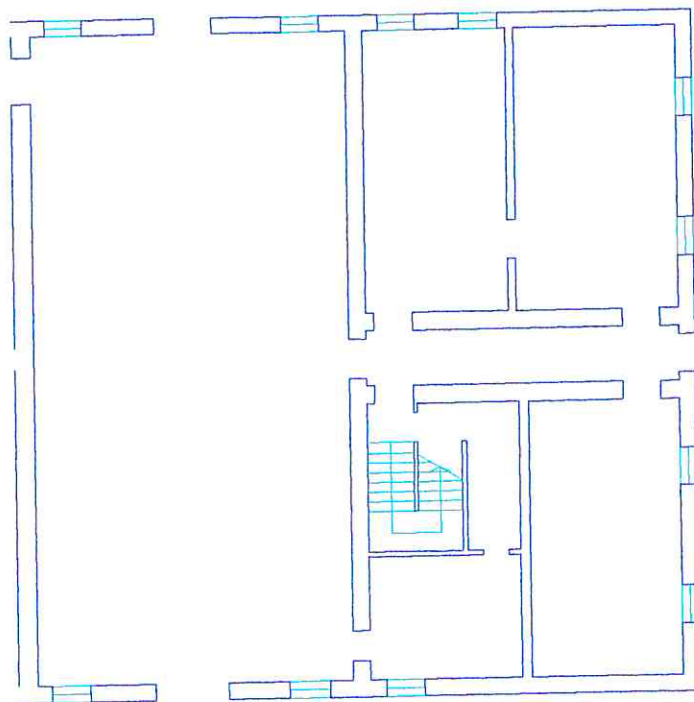

Pianta piano terra sc. 1/200.

**Corte Rurale: La Palazzina**

**6 – Strutture verticali**

	B	M	C
6.01 - Legno	<input type="checkbox"/>	<input type="checkbox"/>	<input type="checkbox"/>
6.02 - Laterizio	<input type="checkbox"/>	<input checked="" type="checkbox"/>	<input type="checkbox"/>
6.03 - Sasso	<input type="checkbox"/>	<input checked="" type="checkbox"/>	<input type="checkbox"/>
6.04 - Ferro	<input type="checkbox"/>	<input type="checkbox"/>	<input type="checkbox"/>
6.05 - Forati di cemento	<input type="checkbox"/>	<input type="checkbox"/>	<input type="checkbox"/>
6.06 - C. A.	<input type="checkbox"/>	<input type="checkbox"/>	<input type="checkbox"/>
6.07 - Altro:	<input type="checkbox"/>	<input type="checkbox"/>	<input type="checkbox"/>

B = buono – M = medio – C = carente

**7 – Strutture orizzontali**

	B	M	C
7.01 - Ferro	<input type="checkbox"/>	<input type="checkbox"/>	<input type="checkbox"/>
7.02 - Laterocemento	<input type="checkbox"/>	<input type="checkbox"/>	<input type="checkbox"/>
7.03 - C.A.	<input type="checkbox"/>	<input type="checkbox"/>	<input type="checkbox"/>
7.04 - Legno	<input type="checkbox"/>	<input type="checkbox"/>	<input checked="" type="checkbox"/>
7.05 - Altro:	<input type="checkbox"/>	<input type="checkbox"/>	<input type="checkbox"/>

B = buono – M = medio – C = carente

**8 – Coperture**

	B	M	C
8.01 - Piano	<input type="checkbox"/>	<input type="checkbox"/>	<input type="checkbox"/>
8.02 - 1 falda	<input type="checkbox"/>	<input type="checkbox"/>	<input type="checkbox"/>
8.03 - 2 falde	<input type="checkbox"/>	<input type="checkbox"/>	<input type="checkbox"/>
8.04 - Padiglione	<input type="checkbox"/>	<input type="checkbox"/>	<input checked="" type="checkbox"/>
8.05 - A volta	<input type="checkbox"/>	<input type="checkbox"/>	<input type="checkbox"/>

B = buono – M = medio – C = carente

**8.1 – Struttura di copertura**

	B	M	C
8.1.01 - Legno	<input type="checkbox"/>	<input type="checkbox"/>	<input checked="" type="checkbox"/>
8.1.02 - Laterizio	<input type="checkbox"/>	<input type="checkbox"/>	<input checked="" type="checkbox"/>
8.1.03 - Laterocemento	<input type="checkbox"/>	<input type="checkbox"/>	<input type="checkbox"/>
8.1.04 - Ferro	<input type="checkbox"/>	<input type="checkbox"/>	<input type="checkbox"/>
8.1.05 - C. A.	<input type="checkbox"/>	<input type="checkbox"/>	<input type="checkbox"/>
8.1.06 - Altro:	<input type="checkbox"/>	<input type="checkbox"/>	<input type="checkbox"/>

B = buono – M = medio – C = carente

**8.2 – Manto di copertura**

	B	M	C
8.2.01 - Laterizio	<input type="checkbox"/>	<input type="checkbox"/>	<input checked="" type="checkbox"/>
8.2.02 - Lamiera / fibrocemento	<input type="checkbox"/>	<input type="checkbox"/>	<input type="checkbox"/>
8.2.03 - Copertina catramata	<input type="checkbox"/>	<input type="checkbox"/>	<input type="checkbox"/>
8.2.04 - Altro:	<input type="checkbox"/>	<input type="checkbox"/>	<input type="checkbox"/>

B = buono – M = medio – C = carente

**9 – Tipologia**

9.01 - <input type="checkbox"/>	Villa / Casa padronale.
9.02 - <input type="checkbox"/>	Edificio isolato.
9.03 - <input type="checkbox"/>	Edificio a blocco.
9.04 - <input type="checkbox"/>	Edificio a schiera.
9.05 - <input checked="" type="checkbox"/>	Edificio in linea.
9.06 - <input type="checkbox"/>	Stalla/fienile.
9.07 - <input type="checkbox"/>	Capannone.
9.08 - <input type="checkbox"/>	Autorimessa.
9.09 - <input type="checkbox"/>	Portico/barchessa.
9.10 - <input type="checkbox"/>	Tettoia aperta.
9.11 - <input type="checkbox"/>	Volume tecnico (silos, vasca, cisterna).
9.12 - <input type="checkbox"/>	Altro:

**10 – Vincoli**

10.01 - <input type="checkbox"/>	L. 1089/39.
10.02 - <input type="checkbox"/>	L. 1497/39 – L. 431/86.
10.03 - <input checked="" type="checkbox"/>	L.R. 24/85 art. 10.
10.04 - <input type="checkbox"/>	Altri vincoli
10.05 - <input type="checkbox"/>	Fascia di rispetto stradale.

**11 – Proprietà**

11.01 - <input type="checkbox"/>	Privata personale.
11.02 - <input type="checkbox"/>	Privata condominio.
11.03 - <input checked="" type="checkbox"/>	Società.
11.04 - <input type="checkbox"/>	Ente pubblico.
11.05 - <input type="checkbox"/>	Ente religioso.
11.06 - <input type="checkbox"/>	Altro.

**12 – Titolo di godimento**

12.01 - <input checked="" type="checkbox"/>	Proprietà n° 1.
12.01 - <input type="checkbox"/>	Affitto n°
12.01 - <input type="checkbox"/>	Altro n°

**Corte Rurale: La Palazzina**

**13 – Destinazione d'uso**

	PT	PP	AP	DP	NO
13.01 - Residenza connessa alla conduzione del fondo.	<input checked="" type="checkbox"/>	<input checked="" type="checkbox"/>	<input type="checkbox"/>	<input type="checkbox"/>	<input checked="" type="checkbox"/>
13.02 - Annesso rustico di azienda attiva.	<input type="checkbox"/>	<input type="checkbox"/>	<input type="checkbox"/>	<input type="checkbox"/>	<input type="checkbox"/>
13.03 - Annesso di servizio all'abitazione o all'azienda.	<input checked="" type="checkbox"/>	<input checked="" type="checkbox"/>	<input checked="" type="checkbox"/>	<input type="checkbox"/>	<input type="checkbox"/>
13.04 - Residenza non connessa all'azienda.	<input type="checkbox"/>	<input type="checkbox"/>	<input type="checkbox"/>	<input type="checkbox"/>	<input type="checkbox"/>
13.05 - Annesso di servizio alla stessa.	<input type="checkbox"/>	<input type="checkbox"/>	<input type="checkbox"/>	<input type="checkbox"/>	<input type="checkbox"/>
13.06 - Altro:	<input type="checkbox"/>	<input type="checkbox"/>	<input type="checkbox"/>	<input type="checkbox"/>	<input type="checkbox"/>
13.07 - Non utilizzato.	<input type="checkbox"/>	<input type="checkbox"/>	<input type="checkbox"/>	<input checked="" type="checkbox"/>	<input type="checkbox"/>

PT = piano terra - PP = piano primo - AP = altro piano  
DP = destinazione principale - NO = non occupato

**14 – Funzionalità alla zona agricola**

- 14.01 -  Elementi di azienda attiva.  
14.02 -  Elemento non più funzionale all'attività.  
14.03 -  In parziale disuso.  
14.04 -  Non utilizzato da 20 anni.  
14.05 -  In difformità con la ruralità della zona:  
14.05.01 -  Compatibile.  
14.05.01 -  Incompatibile.

**15 – Ulteriori elementi circa la funzionalità dell'edificio**

- 15.01 -  Presenza di ballatoi non tipologici  
15.02 -  Presenza di volumi di scarsa consistenza.  
15.03 -  Altro.

**16 – Coerenza architettonica con l'impianto rurale**

- 16.01 -  Elemento di nucleo rurale originario.  
16.02 -  Alterato pesantemente.  
16.03 -  Alterato mediamente.  
16.04 -  Leggibile.  
16.05 -  Non coerente.  
16.06 -  Interventi epoche '94.

**17 – Caratterizzazione architettonica**

- 17.01 -  Globale dell'edificio.  
17.02 -  Globale degli esterni.  
17.03 -  Globale degli interni.  
17.04 -  Elementi isolati.  
17.05 -  Nessuno.

**18 – Elementi decorativi originari di interesse**

	B	M	C
18.01 - Cornici e mensole di gronda.	<input type="checkbox"/>	<input type="checkbox"/>	<input checked="" type="checkbox"/>
18.02 - Contorni alle aperture.	<input type="checkbox"/>	<input checked="" type="checkbox"/>	<input type="checkbox"/>
18.03 - Elementi isolati	<input type="checkbox"/>	<input type="checkbox"/>	<input type="checkbox"/>
18.04 - Decorazioni interne.	<input type="checkbox"/>	<input type="checkbox"/>	<input type="checkbox"/>
18.05 - Muri di cinta originari, portali, etc.	<input type="checkbox"/>	<input checked="" type="checkbox"/>	<input type="checkbox"/>
18.06 - Altri:	<input type="checkbox"/>	<input type="checkbox"/>	<input type="checkbox"/>

B = buono - M = medio - C = carente

**19 – Dotazione di servizi**

- 19.01 -  Energia elettrica.  
19.02 -  Gas.  
19.03 -  Riscaldamento.  
19.04 -  Acqua.  
19.05 -  Fognatura.  
19.06 -  Latrina interna.  
19.07 -  Bagno interno.

**Grado di protezione**

- 4

**Testa di edificio in linea; già presente nel Catasto napoleonico; ancora riconoscibile l'impianto originario formale degli esterni, pur avendo subito, sulle strutture e sulle facciate, interventi recenti che ne hanno alterato i caratteri precedenti.**

**Corte Rurale: La Palazzina**

Località ... Palazzina

Via/Piazza ... Palazzina, n° ...

N.C.T. Foglio 27; Mapp. 42.



**Corte Rurale: La Palazzina**

**3 – Epoca di costruzione**

3.01 – Secolo XVIII.

3.02 – Periodo

**4 – Presenza al catasto**

4.01 -  Napoleonico.

4.02 -  Austriaco.

4.03 -  Impianto.

4.04 -  Attuale.

4.05 -  Non censito.

**5 – Dati stereometrici**

5.01 – Superficie coperta mq 99,70.

5.02 – H gronda m 8,80.

5.03 – H media di gronda m

5.04 – Volume mc 877,35.

5.05 – N° max piani 3.

5.06 – N° abitanti /.

5.07 – N° alloggi 1.

5.08 – N° vani residenza 4.

5.09 – N° vani altro uso 1 (soffitta).

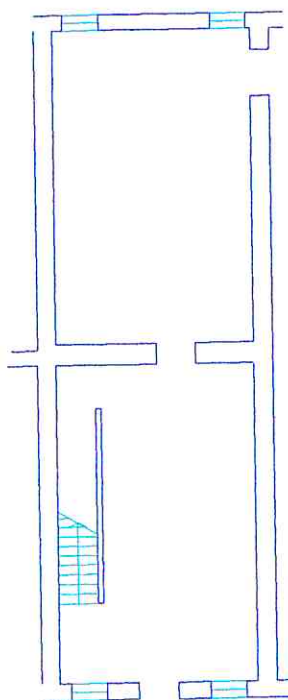

Pianta piano terra sc. 1/200.

**Corte Rurale: La Palazzina**

**6 – Strutture verticali**

	B	M	C
6.01 - Legno	<input type="checkbox"/>	<input type="checkbox"/>	<input type="checkbox"/>
6.02 - Laterizio	<input type="checkbox"/>	<input checked="" type="checkbox"/>	<input type="checkbox"/>
6.03 - Sasso	<input type="checkbox"/>	<input checked="" type="checkbox"/>	<input type="checkbox"/>
6.04 - Ferro	<input type="checkbox"/>	<input type="checkbox"/>	<input type="checkbox"/>
6.05 - Forati di cemento	<input type="checkbox"/>	<input type="checkbox"/>	<input type="checkbox"/>
6.06 - C. A.	<input type="checkbox"/>	<input type="checkbox"/>	<input type="checkbox"/>
6.07 - Altro:	<input type="checkbox"/>	<input type="checkbox"/>	<input type="checkbox"/>

B = buono – M = medio – C = carente

**7 – Strutture orizzontali**

	B	M	C
7.01 - Ferro	<input type="checkbox"/>	<input type="checkbox"/>	<input type="checkbox"/>
7.02 - Laterocemento	<input type="checkbox"/>	<input type="checkbox"/>	<input type="checkbox"/>
7.03 - C.A.	<input type="checkbox"/>	<input type="checkbox"/>	<input type="checkbox"/>
7.04 - Legno	<input type="checkbox"/>	<input type="checkbox"/>	<input checked="" type="checkbox"/>
7.05 - Altro:	<input type="checkbox"/>	<input type="checkbox"/>	<input type="checkbox"/>

B = buono – M = medio – C = carente

**8 – Coperture**

	B	M	C
8.01 - Piano	<input type="checkbox"/>	<input type="checkbox"/>	<input type="checkbox"/>
8.02 - 1 falda	<input type="checkbox"/>	<input type="checkbox"/>	<input type="checkbox"/>
8.03 - 2 falde	<input type="checkbox"/>	<input type="checkbox"/>	<input checked="" type="checkbox"/>
8.04 - Padiglione	<input type="checkbox"/>	<input type="checkbox"/>	<input type="checkbox"/>
8.05 - A volta	<input type="checkbox"/>	<input type="checkbox"/>	<input type="checkbox"/>

B = buono – M = medio – C = carente

**8.1 – Struttura di copertura**

	B	M	C
8.1.01 - Legno	<input type="checkbox"/>	<input type="checkbox"/>	<input checked="" type="checkbox"/>
8.1.02 - Laterizio	<input type="checkbox"/>	<input type="checkbox"/>	<input type="checkbox"/>
8.1.03 - Laterocemento	<input type="checkbox"/>	<input type="checkbox"/>	<input type="checkbox"/>
8.1.04 - Ferro	<input type="checkbox"/>	<input type="checkbox"/>	<input type="checkbox"/>
8.1.05 - C. A.	<input type="checkbox"/>	<input type="checkbox"/>	<input type="checkbox"/>
8.1.06 - Altro:	<input type="checkbox"/>	<input type="checkbox"/>	<input type="checkbox"/>

B = buono – M = medio – C = carente

**8.2 – Manto di copertura**

	B	M	C
8.2.01 - Laterizio	<input type="checkbox"/>	<input type="checkbox"/>	<input checked="" type="checkbox"/>
8.2.02 - Lamiera / fibrocemento	<input type="checkbox"/>	<input type="checkbox"/>	<input type="checkbox"/>
8.2.03 - Copertina catramata	<input type="checkbox"/>	<input type="checkbox"/>	<input type="checkbox"/>
8.2.04 - Altro:	<input type="checkbox"/>	<input type="checkbox"/>	<input type="checkbox"/>

B = buono – M = medio – C = carente

**9 – Tipologia**

9.01 - <input type="checkbox"/>	Villa / Casa padronale.
9.02 - <input type="checkbox"/>	Edificio isolato.
9.03 - <input type="checkbox"/>	Edificio a blocco.
9.04 - <input type="checkbox"/>	Edificio a schiera.
9.05 - <input checked="" type="checkbox"/>	Edificio in linea.
9.06 - <input type="checkbox"/>	Stalla/fienile.
9.07 - <input type="checkbox"/>	Capannone.
9.08 - <input type="checkbox"/>	Autorimessa.
9.09 - <input type="checkbox"/>	Portico/barchessa.
9.10 - <input type="checkbox"/>	Tettoia aperta.
9.11 - <input type="checkbox"/>	Volume tecnico (silos, vasca, cisterna).
9.12 - <input type="checkbox"/>	Altro:

**10 – Vincoli**

10.01 - <input type="checkbox"/>	L. 1089/39.
10.02 - <input type="checkbox"/>	L. 1497/39 – L. 431/86.
10.03 - <input checked="" type="checkbox"/>	L.R. 24/85 art. 10.
10.04 - <input type="checkbox"/>	Altri vincoli
10.05 - <input type="checkbox"/>	Fascia di rispetto stradale.

**11 – Proprietà**

11.01 - <input type="checkbox"/>	Privata personale.
11.02 - <input type="checkbox"/>	Privata condominio.
11.03 - <input checked="" type="checkbox"/>	Società.
11.04 - <input type="checkbox"/>	Ente pubblico.
11.05 - <input type="checkbox"/>	Ente religioso.
11.06 - <input type="checkbox"/>	Altro.

**12 – Titolo di godimento**

12.01 - <input checked="" type="checkbox"/>	Proprietà n° 1.
12.01 - <input type="checkbox"/>	Affitto n°
12.01 - <input type="checkbox"/>	Altro n°



**Corte Rurale: La Palazzina**

**13 – Destinazione d'uso**

	PT	PP	AP	DP	NO
13.01 - Residenza connessa alla conduzione del fondo.	<input checked="" type="checkbox"/>	<input checked="" type="checkbox"/>	<input checked="" type="checkbox"/>	<input type="checkbox"/>	<input checked="" type="checkbox"/>
13.02 - Annesso rustico di azienda attiva.	<input type="checkbox"/>	<input type="checkbox"/>	<input type="checkbox"/>	<input type="checkbox"/>	<input type="checkbox"/>
13.03 - Annesso di servizio all'abitazione o all'azienda.	<input type="checkbox"/>	<input type="checkbox"/>	<input type="checkbox"/>	<input type="checkbox"/>	<input type="checkbox"/>
13.04 - Residenza non connessa all'azienda.	<input type="checkbox"/>	<input type="checkbox"/>	<input type="checkbox"/>	<input type="checkbox"/>	<input type="checkbox"/>
13.05 - Annesso di servizio alla stessa.	<input type="checkbox"/>	<input type="checkbox"/>	<input type="checkbox"/>	<input type="checkbox"/>	<input type="checkbox"/>
13.06 - Altro:	<input type="checkbox"/>	<input type="checkbox"/>	<input type="checkbox"/>	<input type="checkbox"/>	<input type="checkbox"/>
13.07 - Non utilizzato.	<input type="checkbox"/>	<input type="checkbox"/>	<input type="checkbox"/>	<input checked="" type="checkbox"/>	<input type="checkbox"/>

PT = piano terra - PP = piano primo - AP = altro piano  
DP = destinazione principale - NO = non occupato

**14 – Funzionalità alla zona agricola**

- 14.01 -  Elementi di azienda attiva.  
14.02 -  Elemento non più funzionale all'attività.  
14.03 -  In parziale disuso.  
14.04 -  Non utilizzato da 20 anni.  
14.05 -  In difformità con la ruralità della zona:  
14.05.01 -  Compatibile.  
14.05.01 -  Incompatibile.

**15 – Ulteriori elementi circa la funzionalità dell'edificio**

- 15.01 -  Presenza di ballatoi non tipologici  
15.02 -  Presenza di volumi di scarsa consistenza.  
15.03 -  Altro.

**16 – Coerenza architettonica con l'impianto rurale**

- 16.01 -  Elemento di nucleo rurale originario.  
16.02 -  Alterato pesantemente.  
16.03 -  Alterato mediamente.  
16.04 -  Leggibile.  
16.05 -  Non coerente.  
16.06 -  Interventi epoche '94.

**17 – Caratterizzazione architettonica**

- 17.01 -  Globale dell'edificio.  
17.02 -  Globale degli esterni.  
17.03 -  Globale degli interni.  
17.04 -  Elementi isolati.  
17.05 -  Nessuno.

**18 – Elementi decorativi originari di interesse**

	B	M	C
18.01 - Cornici e mensole di gronda.	<input type="checkbox"/>	<input type="checkbox"/>	<input type="checkbox"/>
18.02 - Contorni alle aperture.	<input type="checkbox"/>	<input checked="" type="checkbox"/>	<input type="checkbox"/>
18.03 - Elementi isolati	<input type="checkbox"/>	<input type="checkbox"/>	<input type="checkbox"/>
18.04 - Decorazioni interne.	<input type="checkbox"/>	<input type="checkbox"/>	<input type="checkbox"/>
18.05 - Muri di cinta originari, portali, etc.	<input type="checkbox"/>	<input type="checkbox"/>	<input type="checkbox"/>
18.06 - Altri:	<input type="checkbox"/>	<input type="checkbox"/>	<input type="checkbox"/>

B = buono - M = medio - C = carente

**19 – Dotazione di servizi**

- 19.01 -  Energia elettrica.  
19.02 -  Gas.  
19.03 -  Riscaldamento.  
19.04 -  Acqua.  
19.05 -  Fognatura.  
19.06 -  Latrina interna.  
19.07 -  Bagno interno.

**Grado di protezione**

- 4

Parte di edificio in linea già presente nel Catasto napoleonico; ancora riconoscibile l'impianto originario formale degli esterni, pur avendo subito, sulle strutture e sulle facciate, interventi recenti che ne hanno alterato i caratteri precedenti.

**Corte Rurale: La Palazzina**

Località ... Palazzina  
Via/Piazza ... Palazzina, n° ...  
N.C.T. Foglio 27; Mapp. 103.



**Corte Rurale: La Palazzina**

**3 – Epoca di costruzione**

- 3.01 – Secolo XVIII.
- 3.02 – Periodo

**4 – Presenza al catasto**

- 4.01 -  Napoleonico.
- 4.02 -  Austriaco.
- 4.03 -  Impianto.
- 4.04 -  Attuale.
- 4.05 -  Non censito.

**5 – Dati stereometrici**

- 5.01 – Superficie coperta mq 101,50.
- 5.02 – H gronda m 8,80.
- 5.03 – H media di gronda m
- 5.04 – Volume mc 893,20.
- 5.05 – N° max piani 3.
- 5.06 – N° abitanti /.
- 5.07 – N° alloggi 1.
- 5.08 – N° vani residenza 4.
- 5.09 – N° vani altro uso 1 (soffitta).

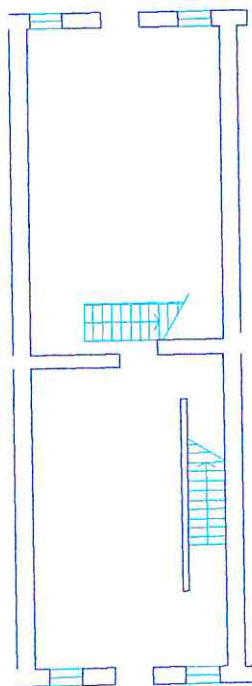

Pianta piano terra sc. 1/200.

**Corte Rurale: La Palazzina**

**6 – Strutture verticali**

	B	M	C
6.01 - Legno	<input type="checkbox"/>	<input type="checkbox"/>	<input type="checkbox"/>
6.02 - Laterizio	<input type="checkbox"/>	<input checked="" type="checkbox"/>	<input type="checkbox"/>
6.03 - Sasso	<input type="checkbox"/>	<input checked="" type="checkbox"/>	<input type="checkbox"/>
6.04 - Ferro	<input type="checkbox"/>	<input type="checkbox"/>	<input type="checkbox"/>
6.05 - Forati di cemento	<input type="checkbox"/>	<input type="checkbox"/>	<input type="checkbox"/>
6.06 - C. A.	<input type="checkbox"/>	<input type="checkbox"/>	<input type="checkbox"/>
6.07 - Altro:	<input type="checkbox"/>	<input type="checkbox"/>	<input type="checkbox"/>

B = buono – M = medio – C = carente

**7 – Strutture orizzontali**

	B	M	C
7.01 - Ferro	<input type="checkbox"/>	<input type="checkbox"/>	<input type="checkbox"/>
7.02 - Laterocemento	<input type="checkbox"/>	<input type="checkbox"/>	<input type="checkbox"/>
7.03 - C.A.	<input type="checkbox"/>	<input type="checkbox"/>	<input type="checkbox"/>
7.04 - Legno	<input type="checkbox"/>	<input type="checkbox"/>	<input checked="" type="checkbox"/>
7.05 - Altro:	<input type="checkbox"/>	<input type="checkbox"/>	<input type="checkbox"/>

B = buono – M = medio – C = carente

**8 – Coperture**

	B	M	C
8.01 - Piano	<input type="checkbox"/>	<input type="checkbox"/>	<input type="checkbox"/>
8.02 - 1 falda	<input type="checkbox"/>	<input type="checkbox"/>	<input type="checkbox"/>
8.03 - 2 falde	<input type="checkbox"/>	<input type="checkbox"/>	<input checked="" type="checkbox"/>
8.04 - Padiglione	<input type="checkbox"/>	<input type="checkbox"/>	<input type="checkbox"/>
8.05 - A volta	<input type="checkbox"/>	<input type="checkbox"/>	<input type="checkbox"/>

B = buono – M = medio – C = carente

**8.1 – Struttura di copertura**

	B	M	C
8.1.01 - Legno	<input type="checkbox"/>	<input type="checkbox"/>	<input checked="" type="checkbox"/>
8.1.02 - Laterizio	<input type="checkbox"/>	<input type="checkbox"/>	<input type="checkbox"/>
8.1.03 - Laterocemento	<input type="checkbox"/>	<input type="checkbox"/>	<input type="checkbox"/>
8.1.04 - Ferro	<input type="checkbox"/>	<input type="checkbox"/>	<input type="checkbox"/>
8.1.05 - C. A.	<input type="checkbox"/>	<input type="checkbox"/>	<input type="checkbox"/>
8.1.06 - Altro:	<input type="checkbox"/>	<input type="checkbox"/>	<input type="checkbox"/>

B = buono – M = medio – C = carente

**8.2 – Manto di copertura**

	B	M	C
8.2.01 - Laterizio	<input type="checkbox"/>	<input type="checkbox"/>	<input checked="" type="checkbox"/>
8.2.02 - Lamiera / fibrocemento	<input type="checkbox"/>	<input type="checkbox"/>	<input type="checkbox"/>
8.2.03 - Copertina catramata	<input type="checkbox"/>	<input type="checkbox"/>	<input type="checkbox"/>
8.2.04 - Altro:	<input type="checkbox"/>	<input type="checkbox"/>	<input type="checkbox"/>

B = buono – M = medio – C = carente

**9 – Tipologia**

9.01 - <input type="checkbox"/>	Villa / Casa padronale.
9.02 - <input type="checkbox"/>	Edificio isolato.
9.03 - <input type="checkbox"/>	Edificio a blocco.
9.04 - <input type="checkbox"/>	Edificio a schiera.
9.05 - <input checked="" type="checkbox"/>	Edificio in linea.
9.06 - <input type="checkbox"/>	Stalla/fienile.
9.07 - <input type="checkbox"/>	Capannone.
9.08 - <input type="checkbox"/>	Autorimessa.
9.09 - <input type="checkbox"/>	Portico/barchessa.
9.10 - <input type="checkbox"/>	Tettoia aperta.
9.11 - <input type="checkbox"/>	Volume tecnico (silos, vasca, cisterna).
9.12 - <input type="checkbox"/>	Altro:

**10 – Vincoli**

10.01 - <input type="checkbox"/>	L. 1089/39.
10.02 - <input type="checkbox"/>	L. 1497/39 – L. 431/86.
10.03 - <input checked="" type="checkbox"/>	L.R. 24/85 art. 10.
10.04 - <input type="checkbox"/>	Altri vincoli
10.05 - <input type="checkbox"/>	Fascia di rispetto stradale.

**11 – Proprietà**

11.01 - <input type="checkbox"/>	Privata personale.
11.02 - <input type="checkbox"/>	Privata condominio.
11.03 - <input checked="" type="checkbox"/>	Società.
11.04 - <input type="checkbox"/>	Ente pubblico.
11.05 - <input type="checkbox"/>	Ente religioso.
11.06 - <input type="checkbox"/>	Altro.

**12 – Titolo di godimento**

12.01 - <input checked="" type="checkbox"/>	Proprietà n° 1.
12.01 - <input type="checkbox"/>	Affitto n°
12.01 - <input type="checkbox"/>	Altro n°

**Corte Rurale: La Palazzina**

**13 – Destinazione d'uso**

	PT	PP	AP	DP	NO
13.01 - Residenza connessa alla conduzione del fondo.	<input checked="" type="checkbox"/>	<input checked="" type="checkbox"/>	<input checked="" type="checkbox"/>	<input type="checkbox"/>	<input checked="" type="checkbox"/>
13.02 - Annesso rustico di azienda attiva.	<input type="checkbox"/>	<input type="checkbox"/>	<input type="checkbox"/>	<input type="checkbox"/>	<input type="checkbox"/>
13.03 - Annesso di servizio all'abitazione o all'azienda.	<input type="checkbox"/>	<input type="checkbox"/>	<input type="checkbox"/>	<input type="checkbox"/>	<input type="checkbox"/>
13.04 - Residenza non connessa all'azienda.	<input type="checkbox"/>	<input type="checkbox"/>	<input type="checkbox"/>	<input type="checkbox"/>	<input type="checkbox"/>
13.05 - Annesso di servizio alla stessa.	<input type="checkbox"/>	<input type="checkbox"/>	<input type="checkbox"/>	<input type="checkbox"/>	<input type="checkbox"/>
13.06 - Altro:	<input type="checkbox"/>	<input type="checkbox"/>	<input type="checkbox"/>	<input type="checkbox"/>	<input type="checkbox"/>
13.07 - Non utilizzato.	<input type="checkbox"/>	<input type="checkbox"/>	<input type="checkbox"/>	<input checked="" type="checkbox"/>	<input type="checkbox"/>

PT = piano terra - PP = piano primo - AP = altro piano  
DP = destinazione principale - NO = non occupato

**14 – Funzionalità alla zona agricola**

- 14.01 -  Elementi di azienda attiva.  
14.02 -  Elemento non più funzionale all'attività.  
14.03 -  In parziale disuso.  
14.04 -  Non utilizzato da 20 anni.  
14.05 -  In difformità con la ruralità della zona:  
14.05.01 -  Compatibile.  
14.05.01 -  Incompatibile.

**15 – Ulteriori elementi circa la funzionalità dell'edificio**

- 15.01 -  Presenza di ballatoi non tipologici  
15.02 -  Presenza di volumi di scarsa consistenza.  
15.03 -  Altro.

**16 – Coerenza architettonica con l'impianto rurale**

- 16.01 -  Elemento di nucleo rurale originario.  
16.02 -  Alterato pesantemente.  
16.03 -  Alterato mediamente.  
16.04 -  Leggibile.  
16.05 -  Non coerente.  
16.06 -  Interventi epoche '94.

**17 – Caratterizzazione architettonica**

- 17.01 -  Globale dell'edificio.  
17.02 -  Globale degli esterni.  
17.03 -  Globale degli interni.  
17.04 -  Elementi isolati.  
17.05 -  Nessuno.

**18 – Elementi decorativi originari di interesse**

	B	M	C
18.01 - Cornici e mensole di gronda.	<input type="checkbox"/>	<input type="checkbox"/>	<input type="checkbox"/>
18.02 - Contorni alle aperture.	<input type="checkbox"/>	<input checked="" type="checkbox"/>	<input type="checkbox"/>
18.03 - Elementi isolati	<input type="checkbox"/>	<input type="checkbox"/>	<input type="checkbox"/>
18.04 - Decorazioni interne.	<input type="checkbox"/>	<input type="checkbox"/>	<input type="checkbox"/>
18.05 - Muri di cinta originari, portali, etc.	<input type="checkbox"/>	<input type="checkbox"/>	<input type="checkbox"/>
18.06 - Altri:	<input type="checkbox"/>	<input type="checkbox"/>	<input type="checkbox"/>

B = buono - M = medio - C = carente

**19 – Dotazione di servizi**

- 19.01 -  Energia elettrica.  
19.02 -  Gas.  
19.03 -  Riscaldamento.  
19.04 -  Acqua.  
19.05 -  Fognatura.  
19.06 -  Latrina interna.  
19.07 -  Bagno interno.

**Grado di protezione**

- 4

**Parte di edificio in linea già presente nel Catasto napoleonico; ancora riconoscibile l'impianto originario formale degli esterni, pur avendo subito, sulle strutture e sulle facciate, interventi recenti che ne hanno alterato i caratteri precedenti.**

**Corte Rurale: La Palazzina**

Località ... Palazzina  
Via/Piazza ... Palazzina, n° ...  
N.C.T. Foglio 27; Mapp. 103.



**Corte Rurale: La Palazzina**

**3 – Epoca di costruzione**

- 3.01 – Secolo XVIII.
- 3.02 – Periodo

**4 – Presenza al catasto**

- 4.01 -  Napoleonico.
- 4.02 -  Austriaco.
- 4.03 -  Impianto.
- 4.04 -  Attuale.
- 4.05 -  Non censito.

**5 – Dati stereometrici**

- 5.01 – Superficie coperta mq 93,50.
- 5.02 – H gronda m 8,80.
- 5.03 – H media di gronda m
- 5.04 – Volume mc 822,80.
- 5.05 – N° max piani 3.
- 5.06 – N° abitanti /.
- 5.07 – N° alloggi 1.
- 5.08 – N° vani residenza 4.
- 5.09 – N° vani altro uso 1 (soffitta).

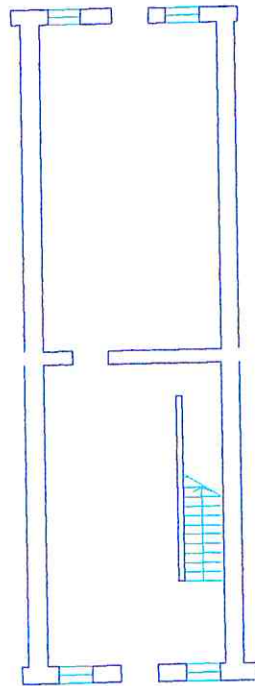

Pianta piano terra sc. 1/200.

**Corte Rurale: La Palazzina**

**6 – Strutture verticali**

	B	M	C
6.01 - Legno	<input type="checkbox"/>	<input type="checkbox"/>	<input type="checkbox"/>
6.02 - Laterizio	<input type="checkbox"/>	<input checked="" type="checkbox"/>	<input type="checkbox"/>
6.03 - Sasso	<input type="checkbox"/>	<input checked="" type="checkbox"/>	<input type="checkbox"/>
6.04 - Ferro	<input type="checkbox"/>	<input type="checkbox"/>	<input type="checkbox"/>
6.05 - Forati di cemento	<input type="checkbox"/>	<input type="checkbox"/>	<input type="checkbox"/>
6.06 - C. A.	<input type="checkbox"/>	<input type="checkbox"/>	<input type="checkbox"/>
6.07 - Altro:	<input type="checkbox"/>	<input type="checkbox"/>	<input type="checkbox"/>

B = buono – M = medio – C = carente

**7 – Strutture orizzontali**

	B	M	C
7.01 - Ferro	<input type="checkbox"/>	<input type="checkbox"/>	<input type="checkbox"/>
7.02 - Laterocemento	<input type="checkbox"/>	<input type="checkbox"/>	<input type="checkbox"/>
7.03 - C.A.	<input type="checkbox"/>	<input type="checkbox"/>	<input type="checkbox"/>
7.04 - Legno	<input type="checkbox"/>	<input type="checkbox"/>	<input checked="" type="checkbox"/>
7.05 - Altro:	<input type="checkbox"/>	<input type="checkbox"/>	<input type="checkbox"/>

B = buono – M = medio – C = carente

**8 – Coperture**

	B	M	C
8.01 - Piano	<input type="checkbox"/>	<input type="checkbox"/>	<input type="checkbox"/>
8.02 - 1 falda	<input type="checkbox"/>	<input type="checkbox"/>	<input type="checkbox"/>
8.03 - 2 falde	<input type="checkbox"/>	<input type="checkbox"/>	<input type="checkbox"/>
8.04 - Padiglione	<input type="checkbox"/>	<input type="checkbox"/>	<input checked="" type="checkbox"/>
8.05 - A volta	<input type="checkbox"/>	<input type="checkbox"/>	<input type="checkbox"/>

B = buono – M = medio – C = carente

**8.1 – Struttura di copertura**

	B	M	C
8.1.01 - Legno	<input type="checkbox"/>	<input type="checkbox"/>	<input checked="" type="checkbox"/>
8.1.02 - Laterizio	<input type="checkbox"/>	<input type="checkbox"/>	<input type="checkbox"/>
8.1.03 - Laterocemento	<input type="checkbox"/>	<input type="checkbox"/>	<input type="checkbox"/>
8.1.04 - Ferro	<input type="checkbox"/>	<input type="checkbox"/>	<input type="checkbox"/>
8.1.05 - C. A.	<input type="checkbox"/>	<input type="checkbox"/>	<input type="checkbox"/>
8.1.06 - Altro:	<input type="checkbox"/>	<input type="checkbox"/>	<input type="checkbox"/>

B = buono – M = medio – C = carente

**8.2 – Manto di copertura**

	B	M	C
8.2.01 - Laterizio	<input type="checkbox"/>	<input type="checkbox"/>	<input checked="" type="checkbox"/>
8.2.02 - Lamiera / fibrocemento	<input type="checkbox"/>	<input type="checkbox"/>	<input type="checkbox"/>
8.2.03 - Copertina catramata	<input type="checkbox"/>	<input type="checkbox"/>	<input type="checkbox"/>
8.2.04 - Altro:	<input type="checkbox"/>	<input type="checkbox"/>	<input type="checkbox"/>

B = buono – M = medio – C = carente

**9 – Tipologia**

9.01 - <input type="checkbox"/>	Villa / Casa padronale.
9.02 - <input type="checkbox"/>	Edificio isolato.
9.03 - <input type="checkbox"/>	Edificio a blocco.
9.04 - <input type="checkbox"/>	Edificio a schiera.
9.05 - <input checked="" type="checkbox"/>	Edificio in linea.
9.06 - <input type="checkbox"/>	Stalla/fienile.
9.07 - <input type="checkbox"/>	Capannone.
9.08 - <input type="checkbox"/>	Autorimessa.
9.09 - <input type="checkbox"/>	Portico/barchessa.
9.10 - <input type="checkbox"/>	Tettoia aperta.
9.11 - <input type="checkbox"/>	Volume tecnico (silos, vasca, cisterna).
9.12 - <input type="checkbox"/>	Altro:

**10 – Vincoli**

10.01 - <input type="checkbox"/>	L. 1089/39.
10.02 - <input type="checkbox"/>	L. 1497/39 – L. 431/86.
10.03 - <input checked="" type="checkbox"/>	L.R. 24/85 art. 10.
10.04 - <input type="checkbox"/>	Altri vincoli
10.05 - <input type="checkbox"/>	Fascia di rispetto stradale.

**11 – Proprietà**

11.01 - <input type="checkbox"/>	Privata personale.
11.02 - <input type="checkbox"/>	Privata condominio.
11.03 - <input checked="" type="checkbox"/>	Società.
11.04 - <input type="checkbox"/>	Ente pubblico.
11.05 - <input type="checkbox"/>	Ente religioso.
11.06 - <input type="checkbox"/>	Altro.

**12 – Titolo di godimento**

12.01 - <input checked="" type="checkbox"/>	Proprietà n° 1.
12.01 - <input type="checkbox"/>	Affitto n°
12.01 - <input type="checkbox"/>	Altro n°



**Corte Rurale: La Palazzina**

**13 – Destinazione d'uso**

	PT	PP	AP	DP	NO
13.01 - Residenza connessa alla conduzione del fondo.	<input checked="" type="checkbox"/>	<input checked="" type="checkbox"/>	<input checked="" type="checkbox"/>	<input type="checkbox"/>	<input checked="" type="checkbox"/>
13.02 - Annesso rustico di azienda attiva.	<input type="checkbox"/>	<input type="checkbox"/>	<input type="checkbox"/>	<input type="checkbox"/>	<input type="checkbox"/>
13.03 - Annesso di servizio all'abitazione o all'azienda.	<input type="checkbox"/>	<input type="checkbox"/>	<input type="checkbox"/>	<input type="checkbox"/>	<input type="checkbox"/>
13.04 - Residenza non connessa all'azienda.	<input type="checkbox"/>	<input type="checkbox"/>	<input type="checkbox"/>	<input type="checkbox"/>	<input type="checkbox"/>
13.05 - Annesso di servizio alla stessa.	<input type="checkbox"/>	<input type="checkbox"/>	<input type="checkbox"/>	<input type="checkbox"/>	<input type="checkbox"/>
13.06 - Altro:	<input type="checkbox"/>	<input type="checkbox"/>	<input type="checkbox"/>	<input type="checkbox"/>	<input type="checkbox"/>
13.07 - Non utilizzato.	<input type="checkbox"/>	<input type="checkbox"/>	<input type="checkbox"/>	<input checked="" type="checkbox"/>	<input type="checkbox"/>

PT = piano terra - PP = piano primo - AP = altro piano  
DP = destinazione principale - NO = non occupato

**14 – Funzionalità alla zona agricola**

- 14.01 -  Elementi di azienda attiva.  
14.02 -  Elemento non più funzionale  
all'attività.  
14.03 -  In parziale disuso.  
14.04 -  Non utilizzato da 20 anni.  
14.05 -  In difformità con la ruralità della zona:  
14.05.01 -  Compatibile.  
14.05.01 -  Incompatibile.

**15 – Ulteriori elementi circa la funzionalità  
dell'edificio**

- 15.01 -  Presenza di ballatoi non tipologici  
15.02 -  Presenza di volumi di scarsa  
consistenza.  
15.03 -  Altro.

**16 – Coerenza architettonica con l'impianto  
rurale**

- 16.01 -  Elemento di nucleo rurale originario.  
16.02 -  Alterato pesantemente.  
16.03 -  Alterato mediamente.  
16.04 -  Leggibile.  
16.05 -  Non coerente.  
16.06 -  Interventi epoche '94.

**17 – Caratterizzazione architettonica**

- 17.01 -  Globale dell'edificio.  
17.02 -  Globale degli esterni.  
17.03 -  Globale degli interni.  
17.04 -  Elementi isolati.  
17.05 -  Nessuno.

**18 – Elementi decorativi originari di interesse**

	B	M	C
18.01 - Cornici e mensole di gronda.	<input type="checkbox"/>	<input type="checkbox"/>	<input type="checkbox"/>
18.02 - Contorni alle aperture.	<input type="checkbox"/>	<input checked="" type="checkbox"/>	<input type="checkbox"/>
18.03 - Elementi isolati	<input type="checkbox"/>	<input type="checkbox"/>	<input type="checkbox"/>
18.04 - Decorazioni interne.	<input type="checkbox"/>	<input type="checkbox"/>	<input type="checkbox"/>
18.05 - Muri di cinta originari, portali, etc.	<input type="checkbox"/>	<input type="checkbox"/>	<input type="checkbox"/>
18.06 - Altri:	<input type="checkbox"/>	<input type="checkbox"/>	<input type="checkbox"/>

B = buono - M = medio - C = carente

**19 – Dotazione di servizi**

- 19.01 -  Energia elettrica.  
19.02 -  Gas.  
19.03 -  Riscaldamento.  
19.04 -  Acqua.  
19.05 -  Fognatura.  
19.06 -  Latrina interna.  
19.07 -  Bagno interno.

**Grado di protezione**

- 4

**Parte di edificio in linea già presente nel  
Catasto napoleonico; ancora riconoscibile  
l'impianto originario formale degli esterni, pur  
avendo subito, sulle strutture e sulle facciate,  
interventi recenti che ne hanno alterato i  
caratteri precedenti.**

**Corte Rurale: La Palazzina**

Località ... Palazzina  
Via/Piazza ... Palazzina, n° ...  
N.C.T. Foglio 27; Mapp. 103.



**Corte Rurale: La Palazzina**

**3 – Epoca di costruzione**

3.01 – Secolo XVIII.

3.02 – Periodo

**4 – Presenza al catasto**

4.01 -  Napoleonico.

4.02 -  Austriaco.

4.03 -  Impianto.

4.04 -  Attuale.

4.05 -  Non censito.

**5 – Dati stereometrici**

5.01 – Superficie coperta mq 92,50.

5.02 – H gronda m 8,80.

5.03 – H media di gronda m

5.04 – Volume mc 814,00.

5.05 – N° max piani 3.

5.06 – N° abitanti /.

5.07 – N° alloggi 1.

5.08 – N° vani residenza 4.

5.09 – N° vani altro uso 1 (soffitta).

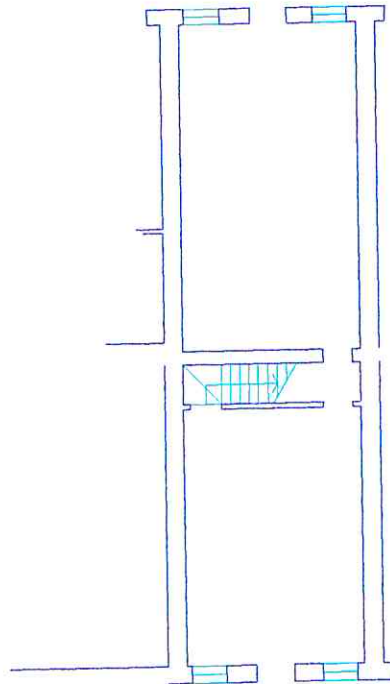

Pianta piano terra sc. 1/200.

**Corte Rurale: La Palazzina**

**6 – Strutture verticali**

	B	M	C
6.01 - Legno	<input type="checkbox"/>	<input type="checkbox"/>	<input type="checkbox"/>
6.02 - Laterizio	<input type="checkbox"/>	<input checked="" type="checkbox"/>	<input type="checkbox"/>
6.03 - Sasso	<input type="checkbox"/>	<input checked="" type="checkbox"/>	<input type="checkbox"/>
6.04 - Ferro	<input type="checkbox"/>	<input type="checkbox"/>	<input type="checkbox"/>
6.05 - Forati di cemento	<input type="checkbox"/>	<input type="checkbox"/>	<input type="checkbox"/>
6.06 - C. A.	<input type="checkbox"/>	<input type="checkbox"/>	<input type="checkbox"/>
6.07 - Altro:	<input type="checkbox"/>	<input type="checkbox"/>	<input type="checkbox"/>

B = buono – M = medio – C = carente

**7 – Strutture orizzontali**

	B	M	C
7.01 - Ferro	<input type="checkbox"/>	<input type="checkbox"/>	<input type="checkbox"/>
7.02 - Laterocemento	<input type="checkbox"/>	<input type="checkbox"/>	<input type="checkbox"/>
7.03 - C.A.	<input type="checkbox"/>	<input type="checkbox"/>	<input type="checkbox"/>
7.04 - Legno	<input type="checkbox"/>	<input type="checkbox"/>	<input checked="" type="checkbox"/>
7.05 - Altro:	<input type="checkbox"/>	<input type="checkbox"/>	<input type="checkbox"/>

B = buono – M = medio – C = carente

**8 – Coperture**

	B	M	C
8.01 - Piano	<input type="checkbox"/>	<input type="checkbox"/>	<input type="checkbox"/>
8.02 - 1 falda	<input type="checkbox"/>	<input type="checkbox"/>	<input type="checkbox"/>
8.03 - 2 falde	<input type="checkbox"/>	<input type="checkbox"/>	<input checked="" type="checkbox"/>
8.04 - Padiglione	<input type="checkbox"/>	<input type="checkbox"/>	<input type="checkbox"/>
8.05 - A volta	<input type="checkbox"/>	<input type="checkbox"/>	<input type="checkbox"/>

B = buono – M = medio – C = carente

**8.1 – Struttura di copertura**

	B	M	C
8.1.01 - Legno	<input type="checkbox"/>	<input type="checkbox"/>	<input checked="" type="checkbox"/>
8.1.02 - Laterizio	<input type="checkbox"/>	<input type="checkbox"/>	<input type="checkbox"/>
8.1.03 - Laterocemento	<input type="checkbox"/>	<input type="checkbox"/>	<input type="checkbox"/>
8.1.04 - Ferro	<input type="checkbox"/>	<input type="checkbox"/>	<input type="checkbox"/>
8.1.05 - C. A.	<input type="checkbox"/>	<input type="checkbox"/>	<input type="checkbox"/>
8.1.06 - Altro:	<input type="checkbox"/>	<input type="checkbox"/>	<input type="checkbox"/>

B = buono – M = medio – C = carente

**8.2 – Manto di copertura**

	B	M	C
8.2.01 - Laterizio	<input type="checkbox"/>	<input type="checkbox"/>	<input checked="" type="checkbox"/>
8.2.02 - Lamiera / fibrocemento	<input type="checkbox"/>	<input type="checkbox"/>	<input type="checkbox"/>
8.2.03 - Copertina catramata	<input type="checkbox"/>	<input type="checkbox"/>	<input type="checkbox"/>
8.2.04 - Altro:	<input type="checkbox"/>	<input type="checkbox"/>	<input type="checkbox"/>

B = buono – M = medio – C = carente

**9 – Tipologia**

9.01 - <input type="checkbox"/>	Villa / Casa padronale.
9.02 - <input type="checkbox"/>	Edificio isolato.
9.03 - <input type="checkbox"/>	Edificio a blocco.
9.04 - <input type="checkbox"/>	Edificio a schiera.
9.05 - <input checked="" type="checkbox"/>	Edificio in linea.
9.06 - <input type="checkbox"/>	Stalla/fienile.
9.07 - <input type="checkbox"/>	Capannone.
9.08 - <input type="checkbox"/>	Autorimessa.
9.09 - <input type="checkbox"/>	Portico/barchessa.
9.10 - <input type="checkbox"/>	Tettoia aperta.
9.11 - <input type="checkbox"/>	Volume tecnico (silos, vasca, cisterna).
9.12 - <input type="checkbox"/>	Altro:

**10 – Vincoli**

10.01 - <input type="checkbox"/>	L. 1089/39.
10.02 - <input type="checkbox"/>	L. 1497/39 – L. 431/86.
10.03 - <input checked="" type="checkbox"/>	L.R. 24/85 art. 10.
10.04 - <input type="checkbox"/>	Altri vincoli
10.05 - <input type="checkbox"/>	Fascia di rispetto stradale.

**11 – Proprietà**

11.01 - <input type="checkbox"/>	Privata personale.
11.02 - <input type="checkbox"/>	Privata condominio.
11.03 - <input checked="" type="checkbox"/>	Società.
11.04 - <input type="checkbox"/>	Ente pubblico.
11.05 - <input type="checkbox"/>	Ente religioso.
11.06 - <input type="checkbox"/>	Altro.

**12 – Titolo di godimento**

12.01 - <input checked="" type="checkbox"/>	Proprietà n° 1.
12.01 - <input type="checkbox"/>	Affitto n°
12.01 - <input type="checkbox"/>	Altro n°

**Corte Rurale: La Palazzina**

**13 – Destinazione d'uso**

	PT	PP	AP	DP	NO
13.01 - Residenza connessa alla conduzione del fondo.	<input checked="" type="checkbox"/>	<input checked="" type="checkbox"/>	<input checked="" type="checkbox"/>	<input type="checkbox"/>	<input checked="" type="checkbox"/>
13.02 - Annesso rustico di azienda attiva.	<input type="checkbox"/>	<input type="checkbox"/>	<input type="checkbox"/>	<input type="checkbox"/>	<input type="checkbox"/>
13.03 - Annesso di servizio all'abitazione o all'azienda.	<input type="checkbox"/>	<input type="checkbox"/>	<input type="checkbox"/>	<input type="checkbox"/>	<input type="checkbox"/>
13.04 - Residenza non connessa all'azienda.	<input type="checkbox"/>	<input type="checkbox"/>	<input type="checkbox"/>	<input type="checkbox"/>	<input type="checkbox"/>
13.05 - Annesso di servizio alla stessa.	<input type="checkbox"/>	<input type="checkbox"/>	<input type="checkbox"/>	<input type="checkbox"/>	<input type="checkbox"/>
13.06 - Altro:	<input type="checkbox"/>	<input type="checkbox"/>	<input type="checkbox"/>	<input type="checkbox"/>	<input type="checkbox"/>
13.07 - Non utilizzato.	<input type="checkbox"/>	<input type="checkbox"/>	<input type="checkbox"/>	<input checked="" type="checkbox"/>	<input type="checkbox"/>

PT = piano terra - PP = piano primo - AP = altro piano  
DP = destinazione principale - NO = non occupato

**14 – Funzionalità alla zona agricola**

- 14.01 -  Elementi di azienda attiva.  
14.02 -  Elemento non più funzionale all'attività.  
14.03 -  In parziale disuso.  
14.04 -  Non utilizzato da 20 anni.  
14.05 -  In difformità con la ruralità della zona:  
14.05.01 -  Compatibile.  
14.05.01 -  Incompatibile.

**15 – Ulteriori elementi circa la funzionalità dell'edificio**

- 15.01 -  Presenza di ballatoi non tipologici  
15.02 -  Presenza di volumi di scarsa consistenza.  
15.03 -  Altro.

**16 – Coerenza architettonica con l'impianto rurale**

- 16.01 -  Elemento di nucleo rurale originario.  
16.02 -  Alterato pesantemente.  
16.03 -  Alterato mediamente.  
16.04 -  Leggibile.  
16.05 -  Non coerente.  
16.06 -  Interventi epoche '94.

**17 – Caratterizzazione architettonica**

- 17.01 -  Globale dell'edificio.  
17.02 -  Globale degli esterni.  
17.03 -  Globale degli interni.  
17.04 -  Elementi isolati.  
17.05 -  Nessuno.

**18 – Elementi decorativi originari di interesse**

	B	M	C
18.01 - Cornici e mensole di gronda.	<input type="checkbox"/>	<input checked="" type="checkbox"/>	<input type="checkbox"/>
18.02 - Contorni alle aperture.	<input type="checkbox"/>	<input type="checkbox"/>	<input type="checkbox"/>
18.03 - Elementi isolati	<input type="checkbox"/>	<input type="checkbox"/>	<input type="checkbox"/>
18.04 - Decorazioni interne.	<input type="checkbox"/>	<input type="checkbox"/>	<input type="checkbox"/>
18.05 - Muri di cinta originari, portali, etc.	<input type="checkbox"/>	<input type="checkbox"/>	<input type="checkbox"/>
18.06 - Altri:	<input type="checkbox"/>	<input type="checkbox"/>	<input type="checkbox"/>

B = buono - M = medio - C = carente

**19 – Dotazione di servizi**

- 19.01 -  Energia elettrica.  
19.02 -  Gas.  
19.03 -  Riscaldamento.  
19.04 -  Acqua.  
19.05 -  Fognatura.  
19.06 -  Latrina interna.  
19.07 -  Bagno interno.

**Grado di protezione**

- 4

**Parte di edificio in linea già presente nel Catasto napoleonico; ancora riconoscibile l'impianto originario formale degli esterni, pur avendo subito, sulle strutture e sulle facciate, interventi recenti che ne hanno alterato i caratteri precedenti.**

**Corte Rurale: La Palazzina**

Località ... Palazzina

Via/Piazza ... Palazzina, n° ...

N.C.T. Foglio 27; Mapp. 42.



**Corte Rurale: La Palazzina**

**3 – Epoca di costruzione**

- 3.01 – Secolo XVIII.
- 3.02 – Periodo

**4 – Presenza al catasto**

- 4.01 -  Napoleonico.
- 4.02 -  Austriaco.
- 4.03 -  Impianto.
- 4.04 -  Attuale.
- 4.05 -  Non censito.

**5 – Dati stereometrici**

- 5.01 – Superficie coperta mq 128,20.
- 5.02 – H gronda m 8,80.
- 5.03 – H media di gronda m
- 5.04 – Volume mc 1128,15.
- 5.05 – N° max piani 3.
- 5.06 – N° abitanti /.
- 5.07 – N° alloggi 2.
- 5.08 – N° vani residenza 8.
- 5.09 – N° vani altro uso 2 (soffitte).

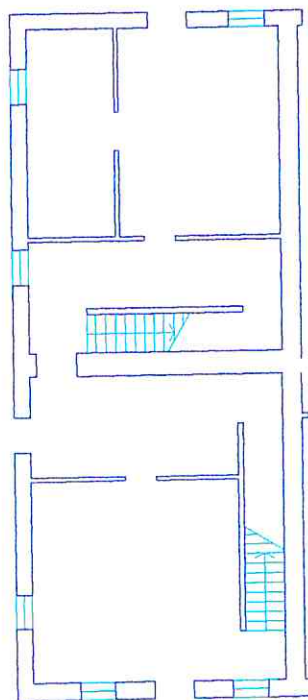

Pianta piano terra sc. 1/200.

**Corte Rurale: La Palazzina**

**6 – Strutture verticali**

	B	M	C
6.01 - Legno	<input type="checkbox"/>	<input type="checkbox"/>	<input type="checkbox"/>
6.02 - Laterizio	<input type="checkbox"/>	<input type="checkbox"/>	<input checked="" type="checkbox"/>
6.03 - Sasso	<input type="checkbox"/>	<input type="checkbox"/>	<input checked="" type="checkbox"/>
6.04 - Ferro	<input type="checkbox"/>	<input type="checkbox"/>	<input type="checkbox"/>
6.05 - Forati di cemento	<input type="checkbox"/>	<input type="checkbox"/>	<input type="checkbox"/>
6.06 - C. A.	<input type="checkbox"/>	<input type="checkbox"/>	<input type="checkbox"/>
6.07 - Altro:	<input type="checkbox"/>	<input type="checkbox"/>	<input type="checkbox"/>

B = buono – M = medio – C = carente

**7 – Strutture orizzontali**

	B	M	C
7.01 - Ferro	<input type="checkbox"/>	<input type="checkbox"/>	<input type="checkbox"/>
7.02 - Laterocemento	<input type="checkbox"/>	<input type="checkbox"/>	<input type="checkbox"/>
7.03 - C.A.	<input type="checkbox"/>	<input type="checkbox"/>	<input type="checkbox"/>
7.04 - Legno	<input type="checkbox"/>	<input type="checkbox"/>	<input checked="" type="checkbox"/>
7.05 - Altro:	<input type="checkbox"/>	<input type="checkbox"/>	<input type="checkbox"/>

B = buono – M = medio – C = carente

**8 – Coperture**

	B	M	C
8.01 - Piano	<input type="checkbox"/>	<input type="checkbox"/>	<input type="checkbox"/>
8.02 - 1 falda	<input type="checkbox"/>	<input type="checkbox"/>	<input type="checkbox"/>
8.03 - 2 falde	<input type="checkbox"/>	<input type="checkbox"/>	<input checked="" type="checkbox"/>
8.04 - Padiglione	<input type="checkbox"/>	<input type="checkbox"/>	<input type="checkbox"/>
8.05 - A volta	<input type="checkbox"/>	<input type="checkbox"/>	<input type="checkbox"/>

B = buono – M = medio – C = carente

**8.1 – Struttura di copertura**

	B	M	C
8.1.01 - Legno	<input type="checkbox"/>	<input type="checkbox"/>	<input checked="" type="checkbox"/>
8.1.02 - Laterizio	<input type="checkbox"/>	<input type="checkbox"/>	<input type="checkbox"/>
8.1.03 - Laterocemento	<input type="checkbox"/>	<input type="checkbox"/>	<input type="checkbox"/>
8.1.04 - Ferro	<input type="checkbox"/>	<input type="checkbox"/>	<input type="checkbox"/>
8.1.05 - C. A.	<input type="checkbox"/>	<input type="checkbox"/>	<input type="checkbox"/>
8.1.06 - Altro: In parte assente.	<input type="checkbox"/>	<input type="checkbox"/>	<input type="checkbox"/>

B = buono – M = medio – C = carente

**8.2 – Manto di copertura**

	B	M	C
8.2.01 - Laterizio	<input type="checkbox"/>	<input type="checkbox"/>	<input checked="" type="checkbox"/>
8.2.02 - Lamiera / fibrocemento	<input type="checkbox"/>	<input type="checkbox"/>	<input type="checkbox"/>
8.2.03 - Copertina catramata	<input type="checkbox"/>	<input type="checkbox"/>	<input type="checkbox"/>
8.2.04 - Altro: In parte assente.	<input type="checkbox"/>	<input type="checkbox"/>	<input type="checkbox"/>

B = buono – M = medio – C = carente

**9 – Tipologia**

9.01 - <input type="checkbox"/>	Villa / Casa padronale.
9.02 - <input type="checkbox"/>	Edificio isolato.
9.03 - <input type="checkbox"/>	Edificio a blocco.
9.04 - <input type="checkbox"/>	Edificio a schiera.
9.05 - <input checked="" type="checkbox"/>	Edificio in linea.
9.06 - <input type="checkbox"/>	Stalla/fienile.
9.07 - <input type="checkbox"/>	Capannone.
9.08 - <input type="checkbox"/>	Autorimessa.
9.09 - <input type="checkbox"/>	Portico/barchessa.
9.10 - <input type="checkbox"/>	Tettoia aperta.
9.11 - <input type="checkbox"/>	Volume tecnico (silos, vasca, cisterna).
9.12 - <input type="checkbox"/>	Altro:

**10 – Vincoli**

10.01 - <input type="checkbox"/>	L. 1089/39.
10.02 - <input type="checkbox"/>	L. 1497/39 – L. 431/86.
10.03 - <input checked="" type="checkbox"/>	L.R. 24/85 art. 10.
10.04 - <input type="checkbox"/>	Altri vincoli
10.05 - <input type="checkbox"/>	Fascia di rispetto stradale.

**11 – Proprietà**

11.01 - <input type="checkbox"/>	Privata personale.
11.02 - <input type="checkbox"/>	Privata condominio.
11.03 - <input checked="" type="checkbox"/>	Società.
11.04 - <input type="checkbox"/>	Ente pubblico.
11.05 - <input type="checkbox"/>	Ente religioso.
11.06 - <input type="checkbox"/>	Altro.

**12 – Titolo di godimento**

12.01 - <input checked="" type="checkbox"/>	Proprietà n° 1.
12.01 - <input type="checkbox"/>	Affitto n°
12.01 - <input type="checkbox"/>	Altro n°



**Corte Rurale: La Palazzina**

**13 – Destinazione d'uso**

	PT	PP	AP	DP	NO
13.01 - Residenza connessa alla conduzione del fondo.	<input checked="" type="checkbox"/>	<input checked="" type="checkbox"/>	<input checked="" type="checkbox"/>	<input type="checkbox"/>	<input checked="" type="checkbox"/>
13.02 - Annesso rustico di azienda attiva.	<input type="checkbox"/>	<input type="checkbox"/>	<input type="checkbox"/>	<input type="checkbox"/>	<input type="checkbox"/>
13.03 - Annesso di servizio all'abitazione o all'azienda.	<input type="checkbox"/>	<input type="checkbox"/>	<input type="checkbox"/>	<input type="checkbox"/>	<input type="checkbox"/>
13.04 - Residenza non connessa all'azienda.	<input type="checkbox"/>	<input type="checkbox"/>	<input type="checkbox"/>	<input type="checkbox"/>	<input type="checkbox"/>
13.05 - Annesso di servizio alla stessa.	<input type="checkbox"/>	<input type="checkbox"/>	<input type="checkbox"/>	<input type="checkbox"/>	<input type="checkbox"/>
13.06 - Altro:	<input type="checkbox"/>	<input type="checkbox"/>	<input type="checkbox"/>	<input type="checkbox"/>	<input type="checkbox"/>
13.07 - Non utilizzato.	<input type="checkbox"/>	<input type="checkbox"/>	<input type="checkbox"/>	<input checked="" type="checkbox"/>	<input type="checkbox"/>

PT = piano terra - PP = piano primo - AP = altro piano  
DP = destinazione principale - NO = non occupato

**14 – Funzionalità alla zona agricola**

- 14.01 -  Elementi di azienda attiva.
- 14.02 -  Elemento non più funzionale all'attività.
- 14.03 -  In parziale disuso.
- 14.04 -  Non utilizzato da 20 anni.
- 14.05 -  In difformità con la ruralità della zona:
  - 14.05.01 -  Compatibile.
  - 14.05.01 -  Incompatibile.

**15 – Ulteriori elementi circa la funzionalità dell'edificio**

- 15.01 -  Presenza di ballatoi non tipologici
- 15.02 -  Presenza di volumi di scarsa consistenza.
- 15.03 -  Altro.

**16 – Coerenza architettonica con l'impianto rurale**

- 16.01 -  Elemento di nucleo rurale originario.
- 16.02 -  Alterato pesantemente.
- 16.03 -  Alterato mediamente.
- 16.04 -  Leggibile.
- 16.05 -  Non coerente.
- 16.06 -  Interventi epoche '94.

**17 – Caratterizzazione architettonica**

- 17.01 -  Globale dell'edificio.
- 17.02 -  Globale degli esterni.
- 17.03 -  Globale degli interni.
- 17.04 -  Elementi isolati.
- 17.05 -  Nessuno.

**18 – Elementi decorativi originari di interesse**

	B	M	C
18.01 - Cornici e mensole di gronda.	<input type="checkbox"/>	<input type="checkbox"/>	<input type="checkbox"/>
18.02 - Contorni alle aperture.	<input type="checkbox"/>	<input checked="" type="checkbox"/>	<input type="checkbox"/>
18.03 - Elementi isolati	<input type="checkbox"/>	<input type="checkbox"/>	<input type="checkbox"/>
18.04 - Decorazioni interne.	<input type="checkbox"/>	<input type="checkbox"/>	<input type="checkbox"/>
18.05 - Muri di cinta originari, portali, etc.	<input type="checkbox"/>	<input type="checkbox"/>	<input type="checkbox"/>
18.06 - Altri:	<input type="checkbox"/>	<input type="checkbox"/>	<input type="checkbox"/>

B = buono - M = medio - C = carente

**19 – Dotazione di servizi**

- 19.01 -  Energia elettrica.
- 19.02 -  Gas.
- 19.03 -  Riscaldamento.
- 19.04 -  Acqua.
- 19.05 -  Fognatura.
- 19.06 -  Latrina interna.
- 19.07 -  Bagno interno.

**Grado di protezione**

- 4 e 6

**Testa di edificio in linea; già presente nel Catasto napoleonico; per gran parte ancora riconoscibile l'impianto originario formale degli esterni, pur avendo subito, sulle strutture e sulle facciate, interventi recenti che ne hanno alterato i caratteri precedenti. Metà della facciata nord è stata demolita, per cui è richiesto un intervento di costruzione in sostituzione.**

**Corte Rurale: La Palazzina**

Località ... Palazzina  
Via/Piazza ... Plazzina, n° ...  
N.C.T. Foglio 27; Mapp. 102.



**Corte Rurale: La Palazzina**

**3 – Epoca di costruzione**

3.01 – Secolo XVIII.

3.02 – Periodo

**4 – Presenza al catasto**

4.01 -  Napoleonico.

4.02 -  Austriaco.

4.03 -  Impianto.

4.04 -  Attuale.

4.05 -  Non censito.

**5 – Dati stereometrici**

5.01 – Superficie coperta mq 309,90.

5.02 – H gronda m 6,20.

5.03 – H media di gronda m

5.04 – Volume mc 1921,40.

5.05 – N° max piani 2.

5.06 – N° abitanti /.

5.07 – N° alloggi /.

5.08 – N° vani residenza /.

5.09 – N° vani altro uso 4.

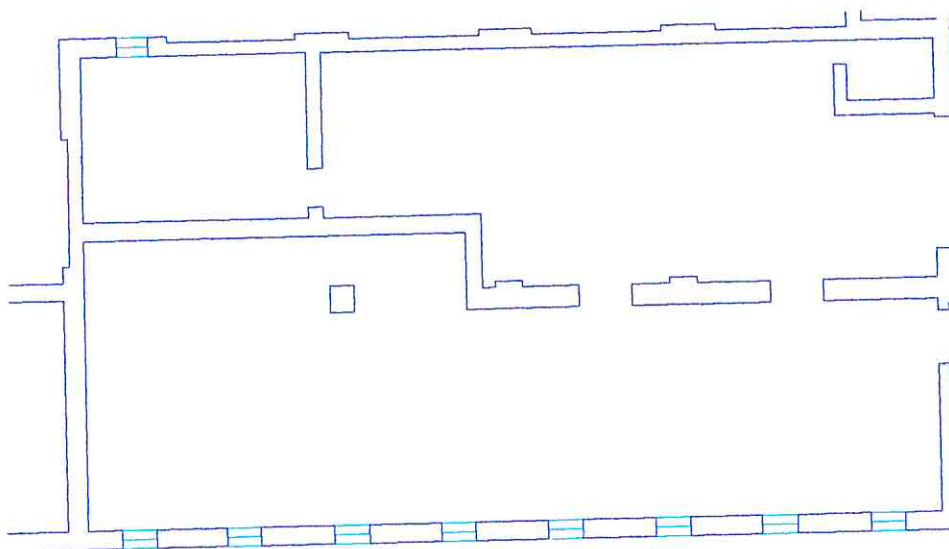

Pianta piano terra sc. 1/200.

**Corte Rurale: La Palazzina**

**6 – Strutture verticali**

	B	M	C
6.01 - Legno	<input type="checkbox"/>	<input type="checkbox"/>	<input type="checkbox"/>
6.02 - Laterizio	<input type="checkbox"/>	<input type="checkbox"/>	<input checked="" type="checkbox"/>
6.03 - Sasso	<input type="checkbox"/>	<input type="checkbox"/>	<input checked="" type="checkbox"/>
6.04 - Ferro	<input type="checkbox"/>	<input type="checkbox"/>	<input type="checkbox"/>
6.05 - Forati di cemento	<input type="checkbox"/>	<input type="checkbox"/>	<input type="checkbox"/>
6.06 - C. A.	<input type="checkbox"/>	<input type="checkbox"/>	<input type="checkbox"/>
6.07 - Altro: Pietra.	<input type="checkbox"/>	<input type="checkbox"/>	<input checked="" type="checkbox"/>

B = buono – M = medio – C = carente

**7 – Strutture orizzontali**

	B	M	C
7.01 - Ferro	<input type="checkbox"/>	<input type="checkbox"/>	<input type="checkbox"/>
7.02 - Laterocemento	<input type="checkbox"/>	<input checked="" type="checkbox"/>	<input type="checkbox"/>
7.03 - C.A.	<input type="checkbox"/>	<input type="checkbox"/>	<input type="checkbox"/>
7.04 - Legno	<input type="checkbox"/>	<input type="checkbox"/>	<input type="checkbox"/>
7.05 - Altro:	<input type="checkbox"/>	<input type="checkbox"/>	<input type="checkbox"/>

B = buono – M = medio – C = carente

**8 – Coperture**

	B	M	C
8.01 - Piano	<input type="checkbox"/>	<input type="checkbox"/>	<input type="checkbox"/>
8.02 - 1 falda	<input type="checkbox"/>	<input type="checkbox"/>	<input type="checkbox"/>
8.03 - 2 falde	<input type="checkbox"/>	<input type="checkbox"/>	<input checked="" type="checkbox"/>
8.04 - Padiglione	<input type="checkbox"/>	<input type="checkbox"/>	<input type="checkbox"/>
8.05 - A volta	<input type="checkbox"/>	<input type="checkbox"/>	<input type="checkbox"/>

B = buono – M = medio – C = carente

**8.1 – Struttura di copertura**

	B	M	C
8.1.01 - Legno	<input type="checkbox"/>	<input type="checkbox"/>	<input type="checkbox"/>
8.1.02 - Laterizio	<input type="checkbox"/>	<input type="checkbox"/>	<input type="checkbox"/>
8.1.03 - Laterocemento	<input type="checkbox"/>	<input type="checkbox"/>	<input type="checkbox"/>
8.1.04 - Ferro	<input type="checkbox"/>	<input type="checkbox"/>	<input type="checkbox"/>
8.1.05 - C. A.	<input type="checkbox"/>	<input type="checkbox"/>	<input type="checkbox"/>
8.1.06 - Altro: Assente.	<input type="checkbox"/>	<input type="checkbox"/>	<input type="checkbox"/>

B = buono – M = medio – C = carente

**8.2 – Manto di copertura**

	B	M	C
8.2.01 - Laterizio	<input type="checkbox"/>	<input type="checkbox"/>	<input type="checkbox"/>
8.2.02 - Lamiera / fibrocemento	<input type="checkbox"/>	<input type="checkbox"/>	<input type="checkbox"/>
8.2.03 - Copertina catramata	<input type="checkbox"/>	<input type="checkbox"/>	<input type="checkbox"/>
8.2.04 - Altro: Assente.	<input type="checkbox"/>	<input type="checkbox"/>	<input type="checkbox"/>

B = buono – M = medio – C = carente

**9 – Tipologia**

9.01 - <input type="checkbox"/>	Villa / Casa padronale.
9.02 - <input type="checkbox"/>	Edificio isolato.
9.03 - <input checked="" type="checkbox"/>	Edificio a blocco.
9.04 - <input type="checkbox"/>	Edificio a schiera.
9.05 - <input type="checkbox"/>	Edificio in linea.
9.06 - <input checked="" type="checkbox"/>	Stalla/fienile.
9.07 - <input type="checkbox"/>	Capannone.
9.08 - <input type="checkbox"/>	Autorimessa.
9.09 - <input type="checkbox"/>	Portico/barchessa.
9.10 - <input type="checkbox"/>	Tettoia aperta.
9.11 - <input type="checkbox"/>	Volume tecnico (silos, vasca, cisterna).
9.12 - <input type="checkbox"/>	Altro:

**10 – Vincoli**

10.01 - <input type="checkbox"/>	L. 1089/39.
10.02 - <input type="checkbox"/>	L. 1497/39 – L. 431/86.
10.03 - <input checked="" type="checkbox"/>	L.R. 24/85 art. 10.
10.04 - <input type="checkbox"/>	Altri vincoli
10.05 - <input type="checkbox"/>	Fascia di rispetto stradale.

**11 – Proprietà**

11.01 - <input type="checkbox"/>	Privata personale.
11.02 - <input type="checkbox"/>	Privata condominio.
11.03 - <input checked="" type="checkbox"/>	Società.
11.04 - <input type="checkbox"/>	Ente pubblico.
11.05 - <input type="checkbox"/>	Ente religioso.
11.06 - <input type="checkbox"/>	Altro.

**12 – Titolo di godimento**

12.01 - <input checked="" type="checkbox"/>	Proprietà n° 1.
12.01 - <input type="checkbox"/>	Affitto n°
12.01 - <input type="checkbox"/>	Altro n°

**Corte Rurale: La Palazzina**

**13 – Destinazione d'uso**

	PT	PP	AP	DP	NO
13.01 - Residenza connessa alla conduzione del fondo.	<input type="checkbox"/>	<input type="checkbox"/>	<input type="checkbox"/>	<input type="checkbox"/>	<input type="checkbox"/>
13.02 - Annesso rustico di azienda attiva.	<input checked="" type="checkbox"/>	<input checked="" type="checkbox"/>	<input type="checkbox"/>	<input type="checkbox"/>	<input type="checkbox"/>
13.03 - Annesso di servizio all'abitazione o all'azienda.	<input type="checkbox"/>	<input type="checkbox"/>	<input type="checkbox"/>	<input type="checkbox"/>	<input type="checkbox"/>
13.04 - Residenza non connessa all'azienda.	<input type="checkbox"/>	<input type="checkbox"/>	<input type="checkbox"/>	<input type="checkbox"/>	<input type="checkbox"/>
13.05 - Annesso di servizio alla stessa.	<input type="checkbox"/>	<input type="checkbox"/>	<input type="checkbox"/>	<input type="checkbox"/>	<input type="checkbox"/>
13.06 - Altro:	<input type="checkbox"/>	<input type="checkbox"/>	<input type="checkbox"/>	<input type="checkbox"/>	<input type="checkbox"/>
13.07 - Non utilizzato.	<input type="checkbox"/>	<input type="checkbox"/>	<input type="checkbox"/>	<input checked="" type="checkbox"/>	<input type="checkbox"/>

PT = piano terra - PP = piano primo - AP = altro piano  
DP = destinazione principale - NO = non occupato

**14 – Funzionalità alla zona agricola**

- 14.01 -  Elementi di azienda attiva.  
14.02 -  Elemento non più funzionale all'attività.  
14.03 -  In parziale disuso.  
14.04 -  Non utilizzato da 30 anni.  
14.05 -  In difformità con la ruralità della zona:  
14.05.01 -  Compatibile.  
14.05.01 -  Incompatibile.

**15 – Ulteriori elementi circa la funzionalità dell'edificio**

- 15.01 -  Presenza di ballatoi non tipologici  
15.02 -  Presenza di volumi di scarsa consistenza.  
15.03 -  Altro.

**16 – Coerenza architettonica con l'impianto rurale**

- 16.01 -  Elemento di nucleo rurale originario.  
16.02 -  Alterato pesantemente.  
16.03 -  Alterato mediamente.  
16.04 -  Leggibile.  
16.05 -  Non coerente.  
16.06 -  Interventi epoche '94.

**17 – Caratterizzazione architettonica**

- 17.01 -  Globale dell'edificio.  
17.02 -  Globale degli esterni.  
17.03 -  Globale degli interni.  
17.04 -  Elementi isolati.  
17.05 -  Nessuno.

**18 – Elementi decorativi originari di interesse**

	B	M	C
18.01 - Cornici e mensole di gronda.	<input type="checkbox"/>	<input type="checkbox"/>	<input type="checkbox"/>
18.02 - Contorni alle aperture.	<input type="checkbox"/>	<input type="checkbox"/>	<input checked="" type="checkbox"/>
18.03 - Elementi isolati	<input type="checkbox"/>	<input type="checkbox"/>	<input type="checkbox"/>
18.04 - Decorazioni interne.	<input type="checkbox"/>	<input type="checkbox"/>	<input type="checkbox"/>
18.05 - Muri di cinta originari, portali, etc.	<input type="checkbox"/>	<input type="checkbox"/>	<input checked="" type="checkbox"/>
18.06 - Altri:	<input type="checkbox"/>	<input type="checkbox"/>	<input type="checkbox"/>

B = buono - M = medio - C = carente

**19 – Dotazione di servizi**

- 19.01 -  Energia elettrica.  
19.02 -  Gas.  
19.03 -  Riscaldamento.  
19.04 -  Acqua.  
19.05 -  Fognatura.  
19.06 -  Latrina interna.  
19.07 -  Bagno interno.

**Grado di protezione**

- 4

**Testa di edificio già presente nel Catasto napoleonico; interventi successivi hanno alterato la struttura e modificato in parte gli aspetti formali delle facciate, anche se è ancora leggibile l'impianto originario.**

**Corte Rurale: La Palazzina**

Località ... Palazzina

Via/Piazza ... Plazzina, n° ...

N.C.T. Foglio 27; Mapp. 101 e parte 102.



**Corte Rurale: La Palazzina**

**3 – Epoca di costruzione**

- 3.01 – Secolo XIX.
- 3.02 – Periodo .

**4 – Presenza al catasto**

- 4.01 -  Napoleonico.
- 4.02 -  Austriaco.
- 4.03 -  Impianto.
- 4.04 -  Attuale.
- 4.05 -  Non censito.

**5 – Dati stereometrici**

- 5.01 – Superficie coperta mq 15,10.
- 5.02 – H gronda m 2,80.
- 5.03 – H media di gronda m .
- 5.04 – Volume mc 42,30.
- 5.05 – N° max piani 1.
- 5.06 – N° abitanti /.
- 5.07 – N° alloggi /.
- 5.08 – N° vani residenza /.
- 5.09 – N° vani altro uso 1.



Pianta piano terra sc. 1/200.

**Corte Rurale: La Palazzina**

**6 – Strutture verticali**

	B	M	C
6.01 - Legno	<input type="checkbox"/>	<input type="checkbox"/>	<input type="checkbox"/>
6.02 - Laterizio	<input type="checkbox"/>	<input checked="" type="checkbox"/>	<input type="checkbox"/>
6.03 - Sasso	<input type="checkbox"/>	<input checked="" type="checkbox"/>	<input type="checkbox"/>
6.04 - Ferro	<input type="checkbox"/>	<input type="checkbox"/>	<input type="checkbox"/>
6.05 - Forati di cemento	<input type="checkbox"/>	<input type="checkbox"/>	<input type="checkbox"/>
6.06 - C. A.	<input type="checkbox"/>	<input type="checkbox"/>	<input type="checkbox"/>
6.07 - Altro:	<input type="checkbox"/>	<input type="checkbox"/>	<input type="checkbox"/>

B = buono – M = medio – C = carente

**7 – Strutture orizzontali**

	B	M	C
7.01 - Ferro	<input type="checkbox"/>	<input type="checkbox"/>	<input type="checkbox"/>
7.02 - Laterocemento	<input type="checkbox"/>	<input type="checkbox"/>	<input type="checkbox"/>
7.03 - C.A.	<input type="checkbox"/>	<input type="checkbox"/>	<input type="checkbox"/>
7.04 - Legno	<input type="checkbox"/>	<input type="checkbox"/>	<input type="checkbox"/>
7.05 - Altro:	<input type="checkbox"/>	<input type="checkbox"/>	<input type="checkbox"/>

B = buono – M = medio – C = carente

**8 – Coperture**

	B	M	C
8.01 - Piano	<input type="checkbox"/>	<input type="checkbox"/>	<input type="checkbox"/>
8.02 - 1 falda	<input type="checkbox"/>	<input type="checkbox"/>	<input checked="" type="checkbox"/>
8.03 - 2 falde	<input type="checkbox"/>	<input type="checkbox"/>	<input type="checkbox"/>
8.04 - Padiglione	<input type="checkbox"/>	<input type="checkbox"/>	<input type="checkbox"/>
8.05 - A volta	<input type="checkbox"/>	<input type="checkbox"/>	<input type="checkbox"/>

B = buono – M = medio – C = carente

**8.1 – Struttura di copertura**

	B	M	C
8.1.01 - Legno	<input type="checkbox"/>	<input type="checkbox"/>	<input type="checkbox"/>
8.1.02 - Laterizio	<input type="checkbox"/>	<input type="checkbox"/>	<input type="checkbox"/>
8.1.03 - Laterocemento	<input type="checkbox"/>	<input type="checkbox"/>	<input type="checkbox"/>
8.1.04 - Ferro	<input type="checkbox"/>	<input type="checkbox"/>	<input type="checkbox"/>
8.1.05 - C. A.	<input type="checkbox"/>	<input type="checkbox"/>	<input type="checkbox"/>
8.1.06 - Altro: Assente.	<input type="checkbox"/>	<input type="checkbox"/>	<input type="checkbox"/>

B = buono – M = medio – C = carente

**8.2 – Manto di copertura**

	B	M	C
8.2.01 - Laterizio	<input type="checkbox"/>	<input type="checkbox"/>	<input type="checkbox"/>
8.2.02 - Lamiera / fibrocemento	<input type="checkbox"/>	<input type="checkbox"/>	<input type="checkbox"/>
8.2.03 - Copertina catramata	<input type="checkbox"/>	<input type="checkbox"/>	<input type="checkbox"/>
8.2.04 - Altro: Assente.	<input type="checkbox"/>	<input type="checkbox"/>	<input type="checkbox"/>

B = buono – M = medio – C = carente

**9 – Tipologia**

9.01 - <input type="checkbox"/>	Villa / Casa padronale.
9.02 - <input type="checkbox"/>	Edificio isolato.
9.03 - <input checked="" type="checkbox"/>	Edificio a blocco.
9.04 - <input type="checkbox"/>	Edificio a schiera.
9.05 - <input type="checkbox"/>	Edificio in linea.
9.06 - <input type="checkbox"/>	Stalla/fienile.
9.07 - <input type="checkbox"/>	Capannone.
9.08 - <input type="checkbox"/>	Autorimessa.
9.09 - <input type="checkbox"/>	Portico/barchessa.
9.10 - <input type="checkbox"/>	Tettoia aperta.
9.11 - <input type="checkbox"/>	Volume tecnico (silos, vasca, cisterna).
9.12 - <input checked="" type="checkbox"/>	Altro: Stallo per piccoli animali.

**10 – Vincoli**

10.01 - <input type="checkbox"/>	L. 1089/39.
10.02 - <input type="checkbox"/>	L. 1497/39 – L. 431/86.
10.03 - <input checked="" type="checkbox"/>	L.R. 24/85 art. 10.
10.04 - <input type="checkbox"/>	Altri vincoli
10.05 - <input type="checkbox"/>	Fascia di rispetto stradale.

**11 – Proprietà**

11.01 - <input type="checkbox"/>	Privata personale.
11.02 - <input type="checkbox"/>	Privata condominio.
11.03 - <input checked="" type="checkbox"/>	Società.
11.04 - <input type="checkbox"/>	Ente pubblico.
11.05 - <input type="checkbox"/>	Ente religioso.
11.06 - <input type="checkbox"/>	Altro.

**12 – Titolo di godimento**

12.01 - <input checked="" type="checkbox"/>	Proprietà n° 1.
12.01 - <input type="checkbox"/>	Affitto n°
12.01 - <input type="checkbox"/>	Altro n°



**Corte Rurale: La Palazzina**

**13 – Destinazione d'uso**

	PT	PP	AP	DP	NO
13.01 - Residenza connessa alla conduzione del fondo.	<input type="checkbox"/>	<input type="checkbox"/>	<input type="checkbox"/>	<input type="checkbox"/>	<input type="checkbox"/>
13.02 - Annesso rustico di azienda attiva.	<input type="checkbox"/>	<input type="checkbox"/>	<input type="checkbox"/>	<input type="checkbox"/>	<input type="checkbox"/>
13.03 - Annesso di servizio all'abitazione o all'azienda.	<input type="checkbox"/>	<input type="checkbox"/>	<input type="checkbox"/>	<input type="checkbox"/>	<input type="checkbox"/>
13.04 - Residenza non connessa all'azienda.	<input type="checkbox"/>	<input type="checkbox"/>	<input type="checkbox"/>	<input type="checkbox"/>	<input type="checkbox"/>
13.05 - Annesso di servizio alla stessa.	<input type="checkbox"/>	<input type="checkbox"/>	<input type="checkbox"/>	<input type="checkbox"/>	<input type="checkbox"/>
13.06 - Altro:	<input type="checkbox"/>	<input type="checkbox"/>	<input type="checkbox"/>	<input type="checkbox"/>	<input type="checkbox"/>
13.07 - Non utilizzato.	<input checked="" type="checkbox"/>	<input type="checkbox"/>	<input type="checkbox"/>	<input checked="" type="checkbox"/>	<input type="checkbox"/>

PT = piano terra - PP = piano primo - AP = altro piano  
DP = destinazione principale - NO = non occupato

**14 – Funzionalità alla zona agricola**

- 14.01 -  Elementi di azienda attiva.
- 14.02 -  Elemento non più funzionale all'attività.
- 14.03 -  In parziale disuso.
- 14.04 -  Non utilizzato da 30 anni.
- 14.05 -  In difformità con la ruralità della zona:
  - 14.05.01 -  Compatibile.
  - 14.05.01 -  Incompatibile.

**15 – Ulteriori elementi circa la funzionalità dell'edificio**

- 15.01 -  Presenza di ballatoi non tipologici
- 15.02 -  Presenza di volumi di scarsa consistenza.
- 15.03 -  Altro.

**16 – Coerenza architettonica con l'impianto rurale**

- 16.01 -  Elemento di nucleo rurale originario.
- 16.02 -  Alterato pesantemente.
- 16.03 -  Alterato mediamente.
- 16.04 -  Leggibile.
- 16.05 -  Non coerente.
- 16.06 -  Interventi epoche '94.

**17 – Caratterizzazione architettonica**

- 17.01 -  Globale dell'edificio.
- 17.02 -  Globale degli esterni.
- 17.03 -  Globale degli interni.
- 17.04 -  Elementi isolati.
- 17.05 -  Nessuno.

**18 – Elementi decorativi originari di interesse**

	B	M	C
18.01 - Cornici e mensole di gronda.	<input type="checkbox"/>	<input type="checkbox"/>	<input type="checkbox"/>
18.02 - Contorni alle aperture.	<input type="checkbox"/>	<input checked="" type="checkbox"/>	<input type="checkbox"/>
18.03 - Elementi isolati	<input type="checkbox"/>	<input type="checkbox"/>	<input type="checkbox"/>
18.04 - Decorazioni interne.	<input type="checkbox"/>	<input type="checkbox"/>	<input type="checkbox"/>
18.05 - Muri di cinta originari, portali, etc.	<input type="checkbox"/>	<input type="checkbox"/>	<input type="checkbox"/>
18.06 - Altri:	<input type="checkbox"/>	<input type="checkbox"/>	<input type="checkbox"/>

B = buono - M = medio - C = carente

**19 – Dotazione di servizi**

- 19.01 -  Energia elettrica.
- 19.02 -  Gas.
- 19.03 -  Riscaldamento.
- 19.04 -  Acqua.
- 19.05 -  Fognatura.
- 19.06 -  Latrina interna.
- 19.07 -  Bagno interno.

**Grado di protezione**

- 4

**Piccolo fabbricato costruito ai primi del novecento in aderenza ad un altro (vedi scheda 17). Rimane leggibile la facciata principale e il muro di confine con l'edificio attiguo (scheda 19).**

**Corte Rurale: La Palazzina**

Località ... Palazzina  
Via/Piazza ... Palazzina, n° ...  
N.C.T. Foglio 27; Mapp. 99, 100, 102 parte.



**Corte Rurale: La Palazzina**

**3 – Epoca di costruzione**

3.01 – Secolo XIX.

3.02 – Periodo

**4 – Presenza al catasto**

4.01 -  Napoleonico.

4.02 -  Austriaco.

4.03 -  Impianto.

4.04 -  Attuale.

4.05 -  Non censito.

**5 – Dati stereometrici**

5.01 – Superficie coperta mq 81,20.

5.02 – H gronda m 3,85.

5.03 – H media di gronda m

5.04 – Volume mc /.

5.05 – N° max piani 1.

5.06 – N° abitanti /.

5.07 – N° alloggi /.

5.08 – N° vani residenza /.

5.09 – N° vani altro uso /.

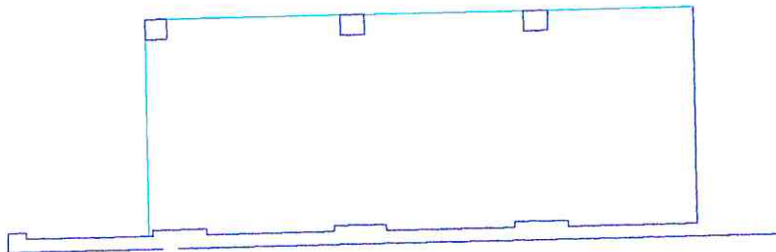

Pianta piano terra sc. 1/200.

Corte Rurale: **La Palazzina**

**6 – Strutture verticali**

	B	M	C
6.01 - Legno	<input type="checkbox"/>	<input type="checkbox"/>	<input type="checkbox"/>
6.02 - Laterizio	<input type="checkbox"/>	<input checked="" type="checkbox"/>	<input type="checkbox"/>
6.03 - Sasso	<input type="checkbox"/>	<input type="checkbox"/>	<input type="checkbox"/>
6.04 - Ferro	<input type="checkbox"/>	<input type="checkbox"/>	<input type="checkbox"/>
6.05 - Forati di cemento	<input type="checkbox"/>	<input type="checkbox"/>	<input type="checkbox"/>
6.06 - C. A.	<input type="checkbox"/>	<input type="checkbox"/>	<input type="checkbox"/>
6.07 - Altro: Pietra.	<input type="checkbox"/>	<input checked="" type="checkbox"/>	<input type="checkbox"/>

B = buono – M = medio – C = carente

**7 – Strutture orizzontali**

	B	M	C
7.01 - Ferro	<input type="checkbox"/>	<input type="checkbox"/>	<input type="checkbox"/>
7.02 - Laterocemento	<input type="checkbox"/>	<input type="checkbox"/>	<input type="checkbox"/>
7.03 - C.A.	<input type="checkbox"/>	<input type="checkbox"/>	<input type="checkbox"/>
7.04 - Legno	<input type="checkbox"/>	<input type="checkbox"/>	<input type="checkbox"/>
7.05 - Altro:	<input type="checkbox"/>	<input type="checkbox"/>	<input type="checkbox"/>

B = buono – M = medio – C = carente

**8 – Coperture**

	B	M	C
8.01 - Piano	<input type="checkbox"/>	<input type="checkbox"/>	<input type="checkbox"/>
8.02 - 1 falda	<input type="checkbox"/>	<input type="checkbox"/>	<input checked="" type="checkbox"/>
8.03 - 2 falde	<input type="checkbox"/>	<input type="checkbox"/>	<input type="checkbox"/>
8.04 - Padiglione	<input type="checkbox"/>	<input type="checkbox"/>	<input type="checkbox"/>
8.05 - A volta	<input type="checkbox"/>	<input type="checkbox"/>	<input type="checkbox"/>

B = buono – M = medio – C = carente

**8.1 – Struttura di copertura**

	B	M	C
8.1.01 - Legno	<input type="checkbox"/>	<input type="checkbox"/>	<input type="checkbox"/>
8.1.02 - Laterizio	<input type="checkbox"/>	<input type="checkbox"/>	<input type="checkbox"/>
8.1.03 - Laterocemento	<input type="checkbox"/>	<input type="checkbox"/>	<input type="checkbox"/>
8.1.04 - Ferro	<input type="checkbox"/>	<input type="checkbox"/>	<input type="checkbox"/>
8.1.05 - C. A.	<input type="checkbox"/>	<input type="checkbox"/>	<input type="checkbox"/>
8.1.06 - Altro: Assente.	<input type="checkbox"/>	<input type="checkbox"/>	<input type="checkbox"/>

B = buono – M = medio – C = carente

**8.2 – Manto di copertura**

	B	M	C
8.2.01 - Laterizio	<input type="checkbox"/>	<input type="checkbox"/>	<input type="checkbox"/>
8.2.02 - Lamiera / fibrocemento	<input type="checkbox"/>	<input type="checkbox"/>	<input type="checkbox"/>
8.2.03 - Copertina catramata	<input type="checkbox"/>	<input type="checkbox"/>	<input type="checkbox"/>
8.2.04 - Altro: Assente.	<input type="checkbox"/>	<input type="checkbox"/>	<input type="checkbox"/>

B = buono – M = medio – C = carente

**9 – Tipologia**

9.01 -	<input type="checkbox"/>	Villa / Casa padronale.
9.02 -	<input type="checkbox"/>	Edificio isolato.
9.03 -	<input type="checkbox"/>	Edificio a blocco.
9.04 -	<input checked="" type="checkbox"/>	Edificio a schiera.
9.05 -	<input type="checkbox"/>	Edificio in linea.
9.06 -	<input type="checkbox"/>	Stalla/fienile.
9.07 -	<input type="checkbox"/>	Capannone.
9.08 -	<input type="checkbox"/>	Autorimessa.
9.09 -	<input type="checkbox"/>	Portico/barchessa.
9.10 -	<input checked="" type="checkbox"/>	Tettoia aperta.
9.11 -	<input type="checkbox"/>	Volume tecnico (silos, vasca, cisterna).
9.12 -	<input type="checkbox"/>	Altro:

**10 – Vincoli**

10.01 -	<input type="checkbox"/>	L. 1089/39.
10.02 -	<input type="checkbox"/>	L. 1497/39 – L. 431/86.
10.03 -	<input checked="" type="checkbox"/>	L.R. 24/85 art. 10.
10.04 -	<input type="checkbox"/>	Altri vincoli
10.05 -	<input type="checkbox"/>	Fascia di rispetto stradale.

**11 – Proprietà**

11.01 -	<input type="checkbox"/>	Privata personale.
11.02 -	<input type="checkbox"/>	Privata condominio.
11.03 -	<input checked="" type="checkbox"/>	Società.
11.04 -	<input type="checkbox"/>	Ente pubblico.
11.05 -	<input type="checkbox"/>	Ente religioso.
11.06 -	<input type="checkbox"/>	Altro.

**12 – Titolo di godimento**

12.01 -	<input checked="" type="checkbox"/>	Proprietà n° 1.
12.01 -	<input type="checkbox"/>	Affitto n°
12.01 -	<input type="checkbox"/>	Altro n°

**Corte Rurale: La Palazzina**

**13 – Destinazione d'uso**

	PT	PP	AP	DP	NO
13.01 - Residenza connessa alla conduzione del fondo.	<input type="checkbox"/>	<input type="checkbox"/>	<input type="checkbox"/>	<input type="checkbox"/>	<input type="checkbox"/>
13.02 - Annesso rustico di azienda attiva.	<input type="checkbox"/>	<input type="checkbox"/>	<input type="checkbox"/>	<input type="checkbox"/>	<input type="checkbox"/>
13.03 - Annesso di servizio all'abitazione o all'azienda.	<input checked="" type="checkbox"/>	<input type="checkbox"/>	<input type="checkbox"/>	<input type="checkbox"/>	<input type="checkbox"/>
13.04 - Residenza non connessa all'azienda.	<input type="checkbox"/>	<input type="checkbox"/>	<input type="checkbox"/>	<input type="checkbox"/>	<input type="checkbox"/>
13.05 - Annesso di servizio alla stessa.	<input type="checkbox"/>	<input type="checkbox"/>	<input type="checkbox"/>	<input type="checkbox"/>	<input type="checkbox"/>
13.06 - Altro:	<input type="checkbox"/>	<input type="checkbox"/>	<input type="checkbox"/>	<input type="checkbox"/>	<input type="checkbox"/>
13.07 - Non utilizzato.	<input type="checkbox"/>	<input type="checkbox"/>	<input type="checkbox"/>	<input checked="" type="checkbox"/>	<input type="checkbox"/>

PT = piano terra - PP = piano primo - AP = altro piano  
DP = destinazione principale - NO = non occupato

**14 – Funzionalità alla zona agricola**

- 14.01 -  Elementi di azienda attiva.  
14.02 -  Elemento non più funzionale all'attività.  
14.03 -  In parziale disuso.  
14.04 -  Non utilizzato da 30 anni.  
14.05 -  In difformità con la ruralità della zona:  
14.05.01 -  Compatibile.  
14.05.01 -  Incompatibile.

**15 – Ulteriori elementi circa la funzionalità dell'edificio**

- 15.01 -  Presenza di ballatoi non tipologici  
15.02 -  Presenza di volumi di scarsa consistenza.  
15.03 -  Altro.

**16 – Coerenza architettonica con l'impianto rurale**

- 16.01 -  Elemento di nucleo rurale originario.  
16.02 -  Alterato pesantemente.  
16.03 -  Alterato mediamente.  
16.04 -  Leggibile.  
16.05 -  Non coerente.  
16.06 -  Interventi epoche '94.

**17 – Caratterizzazione architettonica**

- 17.01 -  Globale dell'edificio.  
17.02 -  Globale degli esterni.  
17.03 -  Globale degli interni.  
17.04 -  Elementi isolati.  
17.05 -  Nessuno.

**18 – Elementi decorativi originari di interesse**

	B	M	C
18.01 - Cornici e mensole di gronda.	<input type="checkbox"/>	<input type="checkbox"/>	<input type="checkbox"/>
18.02 - Contorni alle aperture.	<input type="checkbox"/>	<input type="checkbox"/>	<input type="checkbox"/>
18.03 - Elementi isolati	<input type="checkbox"/>	<input type="checkbox"/>	<input type="checkbox"/>
18.04 - Decorazioni interne.	<input type="checkbox"/>	<input type="checkbox"/>	<input type="checkbox"/>
18.05 - Muri di cinta originari, portali, etc.	<input type="checkbox"/>	<input type="checkbox"/>	<input type="checkbox"/>
18.06 - Altri:	<input type="checkbox"/>	<input type="checkbox"/>	<input type="checkbox"/>

B = buono - M = medio - C = carente

**19 – Dotazione di servizi**

- 19.01 -  Energia elettrica.  
19.02 -  Gas.  
19.03 -  Riscaldamento.  
19.04 -  Acqua.  
19.05 -  Fognatura.  
19.06 -  Latrina interna.  
19.07 -  Bagno interno.

**Grado di protezione**

- 5

**Esiti di edificio la cui costruzione risale ai primi del '900. La struttura a pilastri in mattoni e pietra deve essere mantenuta.**

**Corte Rurale: La Palazzina**

Località ... Palazzina  
Via/Piazza ... Palazzina, n° ...  
N.C.T. Foglio 27; Mapp. 98.



**Corte Rurale: La Palazzina**

**3 – Epoca di costruzione**

3.01 – Secolo XVIII.

3.02 – Periodo

**4 – Presenza al catasto**

4.01 -  Napoleonico.

4.02 -  Austriaco.

4.03 -  Impianto.

4.04 -  Attuale.

4.05 -  Non censito.

**5 – Dati stereometrici**

5.01 – Superficie coperta mq 324,92.

5.02 – H gronda m 5,95.

5.03 – H media di gronda m

5.04 – Volume mc 966,64.

5.05 – N° max piani 2.

5.06 – N° abitanti /.

5.07 – N° alloggi /.

5.08 – N° vani residenza /.

5.09 – N° vani altro uso 8.

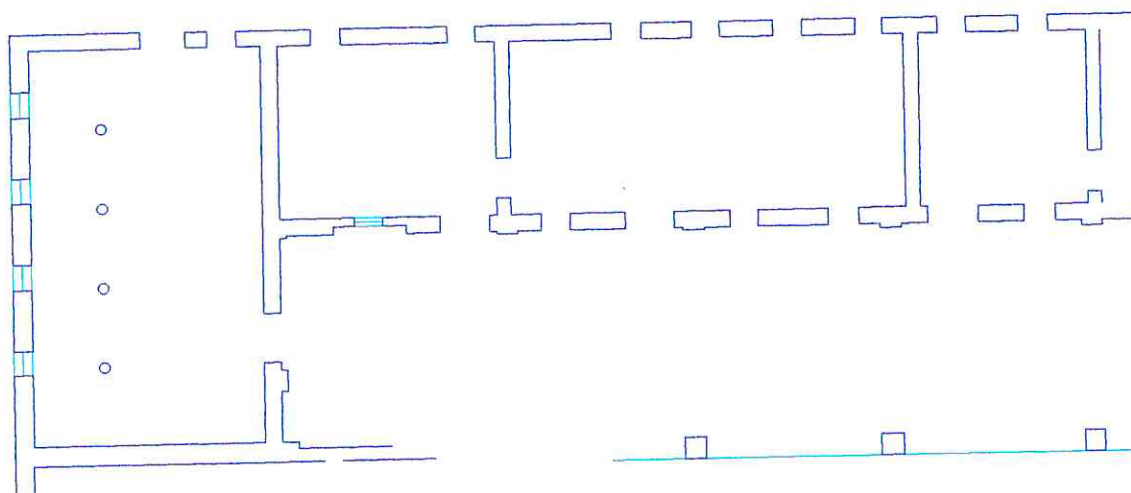

Pianta piano terra sc. 1/200.

**Corte Rurale: La Palazzina**

**6 – Strutture verticali**

	B	M	C
6.01 - Legno	<input type="checkbox"/>	<input type="checkbox"/>	<input type="checkbox"/>
6.02 - Laterizio	<input type="checkbox"/>	<input type="checkbox"/>	<input checked="" type="checkbox"/>
6.03 - Sasso	<input type="checkbox"/>	<input type="checkbox"/>	<input checked="" type="checkbox"/>
6.04 - Ferro	<input type="checkbox"/>	<input type="checkbox"/>	<input type="checkbox"/>
6.05 - Forati di cemento	<input type="checkbox"/>	<input type="checkbox"/>	<input type="checkbox"/>
6.06 - C. A.	<input type="checkbox"/>	<input type="checkbox"/>	<input type="checkbox"/>
6.07 - Altro: Pietra.	<input type="checkbox"/>	<input type="checkbox"/>	<input checked="" type="checkbox"/>

B = buono – M = medio – C = carente

**7 – Strutture orizzontali**

	B	M	C
7.01 - Ferro	<input type="checkbox"/>	<input type="checkbox"/>	<input type="checkbox"/>
7.02 - Laterocemento	<input type="checkbox"/>	<input checked="" type="checkbox"/>	<input type="checkbox"/>
7.03 - C.A.	<input type="checkbox"/>	<input type="checkbox"/>	<input type="checkbox"/>
7.04 - Legno	<input type="checkbox"/>	<input type="checkbox"/>	<input type="checkbox"/>
7.05 - Altro:	<input type="checkbox"/>	<input type="checkbox"/>	<input type="checkbox"/>

B = buono – M = medio – C = carente

**8 – Coperture**

	B	M	C
8.01 - Piano	<input type="checkbox"/>	<input type="checkbox"/>	<input type="checkbox"/>
8.02 - 1 falda	<input type="checkbox"/>	<input type="checkbox"/>	<input type="checkbox"/>
8.03 - 2 falde	<input type="checkbox"/>	<input type="checkbox"/>	<input checked="" type="checkbox"/>
8.04 - Padiglione	<input type="checkbox"/>	<input type="checkbox"/>	<input type="checkbox"/>
8.05 - A volta	<input type="checkbox"/>	<input type="checkbox"/>	<input type="checkbox"/>

B = buono – M = medio – C = carente

**8.1 – Struttura di copertura**

	B	M	C
8.1.01 - Legno	<input type="checkbox"/>	<input type="checkbox"/>	<input type="checkbox"/>
8.1.02 - Laterizio	<input type="checkbox"/>	<input type="checkbox"/>	<input type="checkbox"/>
8.1.03 - Laterocemento	<input type="checkbox"/>	<input type="checkbox"/>	<input type="checkbox"/>
8.1.04 - Ferro	<input type="checkbox"/>	<input type="checkbox"/>	<input type="checkbox"/>
8.1.05 - C. A.	<input type="checkbox"/>	<input type="checkbox"/>	<input type="checkbox"/>
8.1.06 - Altro: Assente.	<input type="checkbox"/>	<input type="checkbox"/>	<input type="checkbox"/>

B = buono – M = medio – C = carente

**8.2 – Manto di copertura**

	B	M	C
8.2.01 - Laterizio	<input type="checkbox"/>	<input type="checkbox"/>	<input type="checkbox"/>
8.2.02 - Lamiera / fibrocemento	<input type="checkbox"/>	<input type="checkbox"/>	<input type="checkbox"/>
8.2.03 - Copertina catramata	<input type="checkbox"/>	<input type="checkbox"/>	<input type="checkbox"/>
8.2.04 - Altro: Assente.	<input type="checkbox"/>	<input type="checkbox"/>	<input type="checkbox"/>

B = buono – M = medio – C = carente

**9 – Tipologia**

9.01 - <input type="checkbox"/>	Villa / Casa padronale.
9.02 - <input type="checkbox"/>	Edificio isolato.
9.03 - <input type="checkbox"/>	Edificio a blocco.
9.04 - <input type="checkbox"/>	Edificio a schiera.
9.05 - <input checked="" type="checkbox"/>	Edificio in linea.
9.06 - <input checked="" type="checkbox"/>	Stalla/fienile.
9.07 - <input type="checkbox"/>	Capannone.
9.08 - <input type="checkbox"/>	Autorimessa.
9.09 - <input checked="" type="checkbox"/>	Portico/barchessa.
9.10 - <input type="checkbox"/>	Tettoia aperta.
9.11 - <input type="checkbox"/>	Volume tecnico (silos, vasca, cisterna).
9.12 - <input type="checkbox"/>	Altro:

**10 – Vincoli**

10.01 - <input type="checkbox"/>	L. 1089/39.
10.02 - <input type="checkbox"/>	L. 1497/39 – L. 431/86.
10.03 - <input checked="" type="checkbox"/>	L.R. 24/85 art. 10.
10.04 - <input type="checkbox"/>	Altri vincoli
10.05 - <input type="checkbox"/>	Fascia di rispetto stradale.

**11 – Proprietà**

11.01 - <input type="checkbox"/>	Privata personale.
11.02 - <input type="checkbox"/>	Privata condominio.
11.03 - <input checked="" type="checkbox"/>	Società.
11.04 - <input type="checkbox"/>	Ente pubblico.
11.05 - <input type="checkbox"/>	Ente religioso.
11.06 - <input type="checkbox"/>	Altro.

**12 – Titolo di godimento**

12.01 - <input checked="" type="checkbox"/>	Proprietà n° 1.
12.01 - <input type="checkbox"/>	Affitto n°
12.01 - <input type="checkbox"/>	Altro n°



**Corte Rurale: La Palazzina**

**13 – Destinazione d'uso**

	PT	PP	AP	DP	NO
13.01 - Residenza connessa alla conduzione del fondo.	<input type="checkbox"/>	<input type="checkbox"/>	<input type="checkbox"/>	<input type="checkbox"/>	<input type="checkbox"/>
13.02 - Annesso rustico di azienda attiva.	<input checked="" type="checkbox"/>	<input checked="" type="checkbox"/>	<input type="checkbox"/>	<input type="checkbox"/>	<input checked="" type="checkbox"/>
13.03 - Annesso di servizio all'abitazione o all'azienda.	<input type="checkbox"/>	<input type="checkbox"/>	<input type="checkbox"/>	<input type="checkbox"/>	<input type="checkbox"/>
13.04 - Residenza non connessa all'azienda.	<input type="checkbox"/>	<input type="checkbox"/>	<input type="checkbox"/>	<input type="checkbox"/>	<input type="checkbox"/>
13.05 - Annesso di servizio alla stessa.	<input type="checkbox"/>	<input type="checkbox"/>	<input type="checkbox"/>	<input type="checkbox"/>	<input type="checkbox"/>
13.06 - Altro:	<input type="checkbox"/>	<input type="checkbox"/>	<input type="checkbox"/>	<input type="checkbox"/>	<input type="checkbox"/>
13.07 - Non utilizzato.	<input type="checkbox"/>	<input type="checkbox"/>	<input type="checkbox"/>	<input checked="" type="checkbox"/>	<input type="checkbox"/>

PT = piano terra - PP = piano primo - AP = altro piano  
DP = destinazione principale - NO = non occupato

**14 – Funzionalità alla zona agricola**

- 14.01 -  Elementi di azienda attiva.  
14.02 -  Elemento non più funzionale all'attività.  
14.03 -  In parziale disuso.  
14.04 -  Non utilizzato da 30 anni.  
14.05 -  In difformità con la ruralità della zona:  
14.05.01 -  Compatibile.  
14.05.01 -  Incompatibile.

**15 – Ulteriori elementi circa la funzionalità dell'edificio**

- 15.01 -  Presenza di ballatoi non tipologici  
15.02 -  Presenza di volumi di scarsa consistenza.  
15.03 -  Altro.

**16 – Coerenza architettonica con l'impianto rurale**

- 16.01 -  Elemento di nucleo rurale originario.  
16.02 -  Alterato pesantemente.  
16.03 -  Alterato mediamente.  
16.04 -  Leggibile.  
16.05 -  Non coerente.  
16.06 -  Interventi epoche '94.

**17 – Caratterizzazione architettonica**

- 17.01 -  Globale dell'edificio.  
17.02 -  Globale degli esterni.  
17.03 -  Globale degli interni.  
17.04 -  Elementi isolati.  
17.05 -  Nessuno.

**18 – Elementi decorativi originari di interesse**

	B	M	C
18.01 - Cornici e mensole di gronda.	<input type="checkbox"/>	<input type="checkbox"/>	<input type="checkbox"/>
18.02 - Contorni alle aperture.	<input type="checkbox"/>	<input type="checkbox"/>	<input checked="" type="checkbox"/>
18.03 - Elementi isolati	<input type="checkbox"/>	<input type="checkbox"/>	<input type="checkbox"/>
18.04 - Decorazioni interne.	<input type="checkbox"/>	<input type="checkbox"/>	<input type="checkbox"/>
18.05 - Muri di cinta originari, portali, etc.	<input type="checkbox"/>	<input type="checkbox"/>	<input type="checkbox"/>
18.06 - Altri:	<input type="checkbox"/>	<input type="checkbox"/>	<input type="checkbox"/>

B = buono - M = medio - C = carente

**19 – Dotazione di servizi**

- 19.01 -  Energia elettrica.  
19.02 -  Gas.  
19.03 -  Riscaldamento.  
19.04 -  Acqua.  
19.05 -  Fognatura.  
19.06 -  Latrina interna.  
19.07 -  Bagno interno.

**Grado di protezione**

- 5

**Edificio già presente nel Catasto napoleonico; interventi successivi hanno alterato la struttura e gli aspetti formali delle facciate, anche se è ancora leggibile l'impianto originario. Devono essere mantenuti i pilastri in mattoni e pietra ancora presenti.**

**Corte Rurale: La Palazzina**

Località ... Palazzina

Via/Piazza ... Palazzina, n° ...

N.C.T. Foglio 27; Mapp. 42.



**Corte Rurale: La Palazzina**

**3 – Epoca di costruzione**

3.01 – Secolo XVIII.

3.02 – Periodo

**4 – Presenza al catasto**

4.01 -  Napoleonico.

4.02 -  Austriaco.

4.03 -  Impianto.

4.04 -  Attuale.

4.05 -  Non censito.

**5 – Dati stereometrici**

5.01 – Superficie coperta mq 115,66.

5.02 – H gronda m 4,95.

5.03 – H media di gronda m

5.04 – Volume mc 286,26.

5.05 – N° max piani 2.

5.06 – N° abitanti /.

5.07 – N° alloggi /.

5.08 – N° vani residenza /.

5.09 – N° vani altro uso 2.

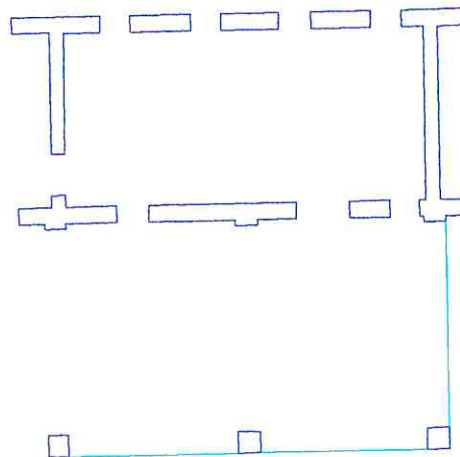

Pianta piano terra sc. 1/200.

**Corte Rurale: La Palazzina**

**6 – Strutture verticali**

	B	M	C
6.01 - Legno	<input type="checkbox"/>	<input type="checkbox"/>	<input type="checkbox"/>
6.02 - Laterizio	<input type="checkbox"/>	<input type="checkbox"/>	<input checked="" type="checkbox"/>
6.03 - Sasso	<input type="checkbox"/>	<input type="checkbox"/>	<input checked="" type="checkbox"/>
6.04 - Ferro	<input type="checkbox"/>	<input type="checkbox"/>	<input type="checkbox"/>
6.05 - Forati di cemento	<input type="checkbox"/>	<input type="checkbox"/>	<input type="checkbox"/>
6.06 - C. A.	<input type="checkbox"/>	<input type="checkbox"/>	<input type="checkbox"/>
6.07 - Altro: Pietre.	<input type="checkbox"/>	<input type="checkbox"/>	<input checked="" type="checkbox"/>

B = buono – M = medio – C = carente

**7 – Strutture orizzontali**

	B	M	C
7.01 - Ferro	<input type="checkbox"/>	<input type="checkbox"/>	<input type="checkbox"/>
7.02 - Laterocemento	<input type="checkbox"/>	<input checked="" type="checkbox"/>	<input type="checkbox"/>
7.03 - C.A.	<input type="checkbox"/>	<input type="checkbox"/>	<input type="checkbox"/>
7.04 - Legno	<input type="checkbox"/>	<input type="checkbox"/>	<input type="checkbox"/>
7.05 - Altro:	<input type="checkbox"/>	<input type="checkbox"/>	<input type="checkbox"/>

B = buono – M = medio – C = carente

**8 – Coperture**

	B	M	C
8.01 - Piano	<input type="checkbox"/>	<input type="checkbox"/>	<input type="checkbox"/>
8.02 - 1 falda	<input type="checkbox"/>	<input type="checkbox"/>	<input type="checkbox"/>
8.03 - 2 falde	<input type="checkbox"/>	<input type="checkbox"/>	<input checked="" type="checkbox"/>
8.04 - Padiglione	<input type="checkbox"/>	<input type="checkbox"/>	<input type="checkbox"/>
8.05 - A volta	<input type="checkbox"/>	<input type="checkbox"/>	<input type="checkbox"/>

B = buono – M = medio – C = carente

**8.1 – Struttura di copertura**

	B	M	C
8.1.01 - Legno	<input type="checkbox"/>	<input type="checkbox"/>	<input type="checkbox"/>
8.1.02 - Laterizio	<input type="checkbox"/>	<input type="checkbox"/>	<input type="checkbox"/>
8.1.03 - Laterocemento	<input type="checkbox"/>	<input type="checkbox"/>	<input type="checkbox"/>
8.1.04 - Ferro	<input type="checkbox"/>	<input type="checkbox"/>	<input type="checkbox"/>
8.1.05 - C. A.	<input type="checkbox"/>	<input type="checkbox"/>	<input type="checkbox"/>
8.1.06 - Altro: Assente.	<input type="checkbox"/>	<input type="checkbox"/>	<input type="checkbox"/>

B = buono – M = medio – C = carente

**8.2 – Manto di copertura**

	B	M	C
8.2.01 - Laterizio	<input type="checkbox"/>	<input type="checkbox"/>	<input type="checkbox"/>
8.2.02 - Lamiera / fibrocemento	<input type="checkbox"/>	<input type="checkbox"/>	<input type="checkbox"/>
8.2.03 - Copertina catramata	<input type="checkbox"/>	<input type="checkbox"/>	<input type="checkbox"/>
8.2.04 - Altro: Assente.	<input type="checkbox"/>	<input type="checkbox"/>	<input type="checkbox"/>

B = buono – M = medio – C = carente

**9 – Tipologia**

9.01 - <input type="checkbox"/>	Villa / Casa padronale.
9.02 - <input type="checkbox"/>	Edificio isolato.
9.03 - <input type="checkbox"/>	Edificio a blocco.
9.04 - <input type="checkbox"/>	Edificio a schiera.
9.05 - <input checked="" type="checkbox"/>	Edificio in linea.
9.06 - <input checked="" type="checkbox"/>	Stalla/fienile.
9.07 - <input type="checkbox"/>	Capannone.
9.08 - <input type="checkbox"/>	Autorimessa.
9.09 - <input checked="" type="checkbox"/>	Portico/barchessa.
9.10 - <input type="checkbox"/>	Tettoia aperta.
9.11 - <input type="checkbox"/>	Volume tecnico (silos, vasca, cisterna).
9.12 - <input type="checkbox"/>	Altro:

**10 – Vincoli**

10.01 - <input type="checkbox"/>	L. 1089/39.
10.02 - <input type="checkbox"/>	L. 1497/39 – L. 431/86.
10.03 - <input checked="" type="checkbox"/>	L.R. 24/85 art. 10.
10.04 - <input type="checkbox"/>	Altri vincoli
10.05 - <input type="checkbox"/>	Fascia di rispetto stradale.

**11 – Proprietà**

11.01 - <input type="checkbox"/>	Privata personale.
11.02 - <input type="checkbox"/>	Privata condominio.
11.03 - <input checked="" type="checkbox"/>	Società.
11.04 - <input type="checkbox"/>	Ente pubblico.
11.05 - <input type="checkbox"/>	Ente religioso.
11.06 - <input type="checkbox"/>	Altro.

**12 – Titolo di godimento**

12.01 - <input checked="" type="checkbox"/>	Proprietà n° 1.
12.01 - <input type="checkbox"/>	Affitto n°
12.01 - <input type="checkbox"/>	Altro n°

**Corte Rurale: La Palazzina**

**13 – Destinazione d'uso**

	PT	PP	AP	DP	NO
13.01 - Residenza connessa alla conduzione del fondo.	<input type="checkbox"/>	<input type="checkbox"/>	<input type="checkbox"/>	<input type="checkbox"/>	<input type="checkbox"/>
13.02 - Annesso rustico di azienda attiva.	<input checked="" type="checkbox"/>	<input checked="" type="checkbox"/>	<input type="checkbox"/>	<input type="checkbox"/>	<input checked="" type="checkbox"/>
13.03 - Annesso di servizio all'abitazione o all'azienda.	<input type="checkbox"/>	<input type="checkbox"/>	<input type="checkbox"/>	<input type="checkbox"/>	<input type="checkbox"/>
13.04 - Residenza non connessa all'azienda.	<input type="checkbox"/>	<input type="checkbox"/>	<input type="checkbox"/>	<input type="checkbox"/>	<input type="checkbox"/>
13.05 - Annesso di servizio alla stessa.	<input type="checkbox"/>	<input type="checkbox"/>	<input type="checkbox"/>	<input type="checkbox"/>	<input type="checkbox"/>
13.06 - Altro:	<input type="checkbox"/>	<input type="checkbox"/>	<input type="checkbox"/>	<input type="checkbox"/>	<input type="checkbox"/>
13.07 - Non utilizzato.	<input type="checkbox"/>	<input type="checkbox"/>	<input type="checkbox"/>	<input checked="" type="checkbox"/>	<input type="checkbox"/>

PT = piano terra - PP = piano primo - AP = altro piano  
DP = destinazione principale - NO = non occupato

**14 – Funzionalità alla zona agricola**

- 14.01 -  Elementi di azienda attiva.
- 14.02 -  Elemento non più funzionale all'attività.
- 14.03 -  In parziale disuso.
- 14.04 -  Non utilizzato da 30 anni.
- 14.05 -  In difformità con la ruralità della zona:
  - 14.05.01 -  Compatibile.
  - 14.05.02 -  Incompatibile.

**15 – Ulteriori elementi circa la funzionalità dell'edificio**

- 15.01 -  Presenza di ballatoi non tipologici
- 15.02 -  Presenza di volumi di scarsa consistenza.
- 15.03 -  Altro.

**16 – Coerenza architettonica con l'impianto rurale**

- 16.01 -  Elemento di nucleo rurale originario.
- 16.02 -  Alterato pesantemente.
- 16.03 -  Alterato mediamente.
- 16.04 -  Leggibile.
- 16.05 -  Non coerente.
- 16.06 -  Interventi epoche '94.

**17 – Caratterizzazione architettonica**

- 17.01 -  Globale dell'edificio.
- 17.02 -  Globale degli esterni.
- 17.03 -  Globale degli interni.
- 17.04 -  Elementi isolati.
- 17.05 -  Nessuno.

**18 – Elementi decorativi originari di interesse**

	B	M	C
18.01 - Cornici e mensole di gronda.	<input type="checkbox"/>	<input type="checkbox"/>	<input type="checkbox"/>
18.02 - Contorni alle aperture.	<input type="checkbox"/>	<input type="checkbox"/>	<input checked="" type="checkbox"/>
18.03 - Elementi isolati	<input type="checkbox"/>	<input type="checkbox"/>	<input type="checkbox"/>
18.04 - Decorazioni interne.	<input type="checkbox"/>	<input type="checkbox"/>	<input type="checkbox"/>
18.05 - Muri di cinta originari, portali, etc.	<input type="checkbox"/>	<input type="checkbox"/>	<input type="checkbox"/>
18.06 - Altri:	<input type="checkbox"/>	<input type="checkbox"/>	<input type="checkbox"/>

B = buono - M = medio - C = carente

**19 – Dotazione di servizi**

- 19.01 -  Energia elettrica.
- 19.02 -  Gas.
- 19.03 -  Riscaldamento.
- 19.04 -  Acqua.
- 19.05 -  Fognatura.
- 19.06 -  Latrina interna.
- 19.07 -  Bagno interno.

**Grado di protezione**

- 5

**Edificio già presente nel Catasto napoleonico; interventi successivi hanno alterato la struttura e gli aspetti formali delle facciate, anche se è ancora leggibile l'impianto originario. Devono essere mantenuti i pilastri in mattoni e pietra ancora presenti.**

**Corte Rurale: La Palazzina**

Località ... Palazzina  
Via/Piazza ... Palazzina, n° ...  
N.C.T. Foglio 27; Mapp. 42.



**Corte Rurale: La Palazzina**

**3 – Epoca di costruzione**

- 3.01 – Secolo XIX.
- 3.02 – Periodo fine secolo.

**4 – Presenza al catasto**

- 4.01 -  Napoleonico.
- 4.02 -  Austriaco.
- 4.03 -  Impianto.
- 4.04 -  Attuale.
- 4.05 -  Non censito.

**5 – Dati stereometrici**

- 5.01 – Superficie coperta mq 64,25.
- 5.02 – H gronda m 4,90.
- 5.03 – H media di gronda m .
- 5.04 – Volume mc 314,85.
- 5.05 – N° max piani 2.
- 5.06 – N° abitanti /.
- 5.07 – N° alloggi /.
- 5.08 – N° vani residenza /.
- 5.09 – N° vani altro uso 3.

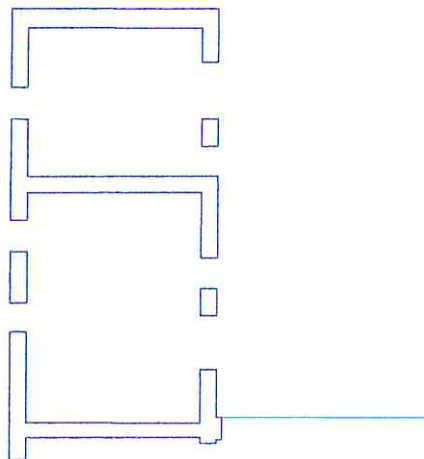

Pianta piano terra sc. 1/200.

**Corte Rurale: La Palazzina**

**6 – Strutture verticali**

	B	M	C
6.01 - Legno	<input type="checkbox"/>	<input type="checkbox"/>	<input type="checkbox"/>
6.02 - Laterizio	<input type="checkbox"/>	<input type="checkbox"/>	<input checked="" type="checkbox"/>
6.03 - Sasso	<input type="checkbox"/>	<input type="checkbox"/>	<input checked="" type="checkbox"/>
6.04 - Ferro	<input type="checkbox"/>	<input type="checkbox"/>	<input type="checkbox"/>
6.05 - Forati di cemento	<input type="checkbox"/>	<input type="checkbox"/>	<input type="checkbox"/>
6.06 - C. A.	<input type="checkbox"/>	<input type="checkbox"/>	<input type="checkbox"/>
6.07 - Altro:	<input type="checkbox"/>	<input type="checkbox"/>	<input type="checkbox"/>

B = buono – M = medio – C = carente

**7 – Strutture orizzontali**

	B	M	C
7.01 - Ferro	<input type="checkbox"/>	<input type="checkbox"/>	<input type="checkbox"/>
7.02 - Laterocemento	<input type="checkbox"/>	<input checked="" type="checkbox"/>	<input type="checkbox"/>
7.03 - C.A.	<input type="checkbox"/>	<input type="checkbox"/>	<input type="checkbox"/>
7.04 - Legno	<input type="checkbox"/>	<input type="checkbox"/>	<input type="checkbox"/>
7.05 - Altro:	<input type="checkbox"/>	<input type="checkbox"/>	<input type="checkbox"/>

B = buono – M = medio – C = carente

**8 – Coperture**

	B	M	C
8.01 - Piano	<input type="checkbox"/>	<input type="checkbox"/>	<input type="checkbox"/>
8.02 - 1 falda	<input type="checkbox"/>	<input type="checkbox"/>	<input type="checkbox"/>
8.03 - 2 falde	<input type="checkbox"/>	<input type="checkbox"/>	<input checked="" type="checkbox"/>
8.04 - Padiglione	<input type="checkbox"/>	<input type="checkbox"/>	<input type="checkbox"/>
8.05 - A volta	<input type="checkbox"/>	<input type="checkbox"/>	<input type="checkbox"/>

B = buono – M = medio – C = carente

**8.1 – Struttura di copertura**

	B	M	C
8.1.01 - Legno	<input type="checkbox"/>	<input type="checkbox"/>	<input type="checkbox"/>
8.1.02 - Laterizio	<input type="checkbox"/>	<input type="checkbox"/>	<input type="checkbox"/>
8.1.03 - Laterocemento	<input type="checkbox"/>	<input type="checkbox"/>	<input type="checkbox"/>
8.1.04 - Ferro	<input type="checkbox"/>	<input type="checkbox"/>	<input type="checkbox"/>
8.1.05 - C. A.	<input type="checkbox"/>	<input type="checkbox"/>	<input type="checkbox"/>
8.1.06 - Altro: Assente.	<input type="checkbox"/>	<input type="checkbox"/>	<input type="checkbox"/>

B = buono – M = medio – C = carente

**8.2 – Manto di copertura**

	B	M	C
8.2.01 - Laterizio	<input type="checkbox"/>	<input type="checkbox"/>	<input type="checkbox"/>
8.2.02 - Lamiera / fibrocemento	<input type="checkbox"/>	<input type="checkbox"/>	<input type="checkbox"/>
8.2.03 - Copertina catramata	<input type="checkbox"/>	<input type="checkbox"/>	<input type="checkbox"/>
8.2.04 - Altro: Assente.	<input type="checkbox"/>	<input type="checkbox"/>	<input type="checkbox"/>

B = buono – M = medio – C = carente

**9 – Tipologia**

9.01 - <input type="checkbox"/>	Villa / Casa padronale.
9.02 - <input type="checkbox"/>	Edificio isolato.
9.03 - <input type="checkbox"/>	Edificio a blocco.
9.04 - <input type="checkbox"/>	Edificio a schiera.
9.05 - <input checked="" type="checkbox"/>	Edificio in linea.
9.06 - <input checked="" type="checkbox"/>	Stalla/fienile.
9.07 - <input type="checkbox"/>	Capannone.
9.08 - <input type="checkbox"/>	Autorimessa.
9.09 - <input type="checkbox"/>	Portico/barchessa.
9.10 - <input type="checkbox"/>	Tettoia aperta.
9.11 - <input type="checkbox"/>	Volume tecnico (silos, vasca, cisterna).
9.12 - <input type="checkbox"/>	Altro:

**10 – Vincoli**

10.01 - <input type="checkbox"/>	L. 1089/39.
10.02 - <input type="checkbox"/>	L. 1497/39 – L. 431/86.
10.03 - <input checked="" type="checkbox"/>	L.R. 24/85 art. 10.
10.04 - <input type="checkbox"/>	Altri vincoli
10.05 - <input type="checkbox"/>	Fascia di rispetto stradale.

**11 – Proprietà**

11.01 - <input type="checkbox"/>	Privata personale.
11.02 - <input type="checkbox"/>	Privata condominio.
11.03 - <input checked="" type="checkbox"/>	Società.
11.04 - <input type="checkbox"/>	Ente pubblico.
11.05 - <input type="checkbox"/>	Ente religioso.
11.06 - <input type="checkbox"/>	Altro.

**12 – Titolo di godimento**

12.01 - <input checked="" type="checkbox"/>	Proprietà n° 1.
12.01 - <input type="checkbox"/>	Affitto n°
12.01 - <input type="checkbox"/>	Altro n°



**Corte Rurale: La Palazzina**

**13 – Destinazione d'uso**

	PT	PP	AP	DP	NO
13.01 - Residenza connessa alla conduzione del fondo.	<input type="checkbox"/>	<input type="checkbox"/>	<input type="checkbox"/>	<input type="checkbox"/>	<input type="checkbox"/>
13.02 - Annesso rustico di azienda attiva.	<input checked="" type="checkbox"/>	<input type="checkbox"/>	<input type="checkbox"/>	<input type="checkbox"/>	<input checked="" type="checkbox"/>
13.03 - Annesso di servizio all'abitazione o all'azienda.	<input type="checkbox"/>	<input type="checkbox"/>	<input type="checkbox"/>	<input type="checkbox"/>	<input type="checkbox"/>
13.04 - Residenza non connessa all'azienda.	<input type="checkbox"/>	<input type="checkbox"/>	<input type="checkbox"/>	<input type="checkbox"/>	<input type="checkbox"/>
13.05 - Annesso di servizio alla stessa.	<input type="checkbox"/>	<input type="checkbox"/>	<input type="checkbox"/>	<input type="checkbox"/>	<input type="checkbox"/>
13.06 - Altro:	<input type="checkbox"/>	<input type="checkbox"/>	<input type="checkbox"/>	<input type="checkbox"/>	<input type="checkbox"/>
13.07 - Non utilizzato.	<input type="checkbox"/>	<input type="checkbox"/>	<input type="checkbox"/>	<input checked="" type="checkbox"/>	<input type="checkbox"/>

PT = piano terra - PP = piano primo - AP = altro piano  
DP = destinazione principale - NO = non occupato

**14 – Funzionalità alla zona agricola**

- 14.01 -  Elementi di azienda attiva.  
14.02 -  Elemento non più funzionale all'attività.  
14.03 -  In parziale disuso.  
14.04 -  Non utilizzato da 30 anni.  
14.05 -  In difformità con la ruralità della zona:  
14.05.01 -  Compatibile.  
14.05.01 -  Incompatibile.

**15 – Ulteriori elementi circa la funzionalità dell'edificio**

- 15.01 -  Presenza di ballatoi non tipologici  
15.02 -  Presenza di volumi di scarsa consistenza.  
15.03 -  Altro.

**16 – Coerenza architettonica con l'impianto rurale**

- 16.01 -  Elemento di nucleo rurale originario.  
16.02 -  Alterato pesantemente.  
16.03 -  Alterato mediamente.  
16.04 -  Leggibile.  
16.05 -  Non coerente.  
16.06 -  Interventi epoche '94.

**17 – Caratterizzazione architettonica**

- 17.01 -  Globale dell'edificio.  
17.02 -  Globale degli esterni.  
17.03 -  Globale degli interni.  
17.04 -  Elementi isolati.  
17.05 -  Nessuno.

**18 – Elementi decorativi originari di interesse**

	B	M	C
18.01 - Cornici e mensole di gronda.	<input type="checkbox"/>	<input type="checkbox"/>	<input type="checkbox"/>
18.02 - Contorni alle aperture.	<input type="checkbox"/>	<input checked="" type="checkbox"/>	<input type="checkbox"/>
18.03 - Elementi isolati	<input type="checkbox"/>	<input type="checkbox"/>	<input type="checkbox"/>
18.04 - Decorazioni interne.	<input type="checkbox"/>	<input type="checkbox"/>	<input type="checkbox"/>
18.05 - Muri di cinta originari, portali, etc.	<input type="checkbox"/>	<input type="checkbox"/>	<input type="checkbox"/>
18.06 - Altri:	<input type="checkbox"/>	<input type="checkbox"/>	<input type="checkbox"/>

B = buono - M = medio - C = carente

**19 – Dotazione di servizi**

- 19.01 -  Energia elettrica.  
19.02 -  Gas.  
19.03 -  Riscaldamento.  
19.04 -  Acqua.  
19.05 -  Fognatura.  
19.06 -  Latrina interna.  
19.07 -  Bagno interno.

**Grado di protezione**

- 5

**Esiti di edificio la cui costruzione risale ai primi del '900. Rimangono solo i contorni delle aperture che devono essere mantenuti.**

**Corte Rurale: La Palazzina**

Località ... Palazzina  
Via/Piazza ... Palazzina, n° ...  
N.C.T. Foglio 27; Mapp. 97.



**Corte Rurale: La Palazzina**

**3 – Epoca di costruzione**

3.01 – Secolo XX.

3.02 – Periodo .

**4 – Presenza al catasto**

4.01 -  Napoleonico.

4.02 -  Austriaco.

4.03 -  Impianto.

4.04 -  Attuale.

4.05 -  Non censito.

**5 – Dati stereometrici**

5.01 – Superficie coperta mq 63,25.

5.02 – H gronda m 5,90.

5.03 – H media di gronda m .

5.04 – Volume mc 373,20.

5.05 – N° max piani 2.

5.06 – N° abitanti /.

5.07 – N° alloggi 1.

5.08 – N° vani residenza 4.

5.09 – N° vani altro uso /.

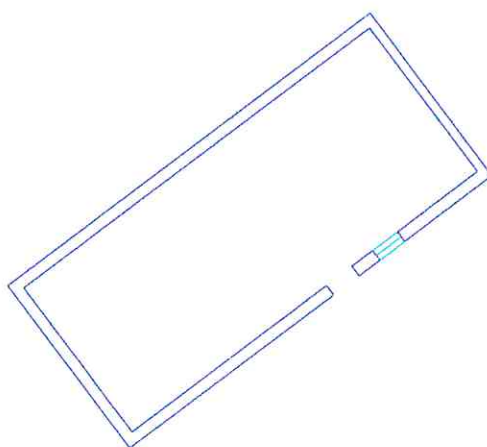

Pianta piano terra sc. 1/200.

**Corte Rurale: La Palazzina**

**6 – Strutture verticali**

	B	M	C
6.01 - Legno	<input type="checkbox"/>	<input type="checkbox"/>	<input type="checkbox"/>
6.02 - Laterizio	<input type="checkbox"/>	<input type="checkbox"/>	<input checked="" type="checkbox"/>
6.03 - Sasso	<input type="checkbox"/>	<input type="checkbox"/>	<input checked="" type="checkbox"/>
6.04 - Ferro	<input type="checkbox"/>	<input type="checkbox"/>	<input type="checkbox"/>
6.05 - Forati di cemento	<input type="checkbox"/>	<input type="checkbox"/>	<input checked="" type="checkbox"/>
6.06 - C. A.	<input type="checkbox"/>	<input type="checkbox"/>	<input type="checkbox"/>
6.07 - Altro:	<input type="checkbox"/>	<input type="checkbox"/>	<input type="checkbox"/>

B = buono – M = medio – C = carente

**7 – Strutture orizzontali**

	B	M	C
7.01 - Ferro	<input type="checkbox"/>	<input type="checkbox"/>	<input type="checkbox"/>
7.02 - Laterocemento	<input type="checkbox"/>	<input type="checkbox"/>	<input checked="" type="checkbox"/>
7.03 - C.A.	<input type="checkbox"/>	<input type="checkbox"/>	<input type="checkbox"/>
7.04 - Legno	<input type="checkbox"/>	<input type="checkbox"/>	<input type="checkbox"/>
7.05 - Altro:	<input type="checkbox"/>	<input type="checkbox"/>	<input type="checkbox"/>

B = buono – M = medio – C = carente

**8 – Coperture**

	B	M	C
8.01 - Piano	<input type="checkbox"/>	<input type="checkbox"/>	<input type="checkbox"/>
8.02 - 1 falda	<input type="checkbox"/>	<input type="checkbox"/>	<input type="checkbox"/>
8.03 - 2 falde	<input type="checkbox"/>	<input type="checkbox"/>	<input checked="" type="checkbox"/>
8.04 - Padiglione	<input type="checkbox"/>	<input type="checkbox"/>	<input type="checkbox"/>
8.05 - A volta	<input type="checkbox"/>	<input type="checkbox"/>	<input type="checkbox"/>

B = buono – M = medio – C = carente

**8.1 – Struttura di copertura**

	B	M	C
8.1.01 - Legno	<input type="checkbox"/>	<input type="checkbox"/>	<input type="checkbox"/>
8.1.02 - Laterizio	<input type="checkbox"/>	<input type="checkbox"/>	<input type="checkbox"/>
8.1.03 - Laterocemento	<input type="checkbox"/>	<input type="checkbox"/>	<input type="checkbox"/>
8.1.04 - Ferro	<input type="checkbox"/>	<input type="checkbox"/>	<input type="checkbox"/>
8.1.05 - C. A.	<input type="checkbox"/>	<input type="checkbox"/>	<input type="checkbox"/>
8.1.06 - Altro: Assente.	<input type="checkbox"/>	<input type="checkbox"/>	<input type="checkbox"/>

B = buono – M = medio – C = carente

**8.2 – Manto di copertura**

	B	M	C
8.2.01 - Laterizio	<input type="checkbox"/>	<input type="checkbox"/>	<input type="checkbox"/>
8.2.02 - Lamiera / fibrocemento	<input type="checkbox"/>	<input type="checkbox"/>	<input type="checkbox"/>
8.2.03 - Copertina catramata	<input type="checkbox"/>	<input type="checkbox"/>	<input type="checkbox"/>
8.2.04 - Altro: Assente.	<input type="checkbox"/>	<input type="checkbox"/>	<input type="checkbox"/>

B = buono – M = medio – C = carente

**9 – Tipologia**

9.01 - <input type="checkbox"/>	Villa / Casa padronale.
9.02 - <input checked="" type="checkbox"/>	Edificio isolato.
9.03 - <input type="checkbox"/>	Edificio a blocco.
9.04 - <input type="checkbox"/>	Edificio a schiera.
9.05 - <input type="checkbox"/>	Edificio in linea.
9.06 - <input type="checkbox"/>	Stalla/fienile.
9.07 - <input type="checkbox"/>	Capannone.
9.08 - <input type="checkbox"/>	Autorimessa.
9.09 - <input type="checkbox"/>	Portico/barchessa.
9.10 - <input type="checkbox"/>	Tettoia aperta.
9.11 - <input type="checkbox"/>	Volume tecnico (silos, vasca, cisterna).
9.12 - <input type="checkbox"/>	Altro:

**10 – Vincoli**

10.01 - <input type="checkbox"/>	L. 1089/39.
10.02 - <input type="checkbox"/>	L. 1497/39 – L. 431/86.
10.03 - <input checked="" type="checkbox"/>	L.R. 24/85 art. 10.
10.04 - <input type="checkbox"/>	Altri vincoli
10.05 - <input type="checkbox"/>	Fascia di rispetto stradale.

**11 – Proprietà**

11.01 - <input type="checkbox"/>	Privata personale.
11.02 - <input type="checkbox"/>	Privata condominio.
11.03 - <input checked="" type="checkbox"/>	Società.
11.04 - <input type="checkbox"/>	Ente pubblico.
11.05 - <input type="checkbox"/>	Ente religioso.
11.06 - <input type="checkbox"/>	Altro.

**12 – Titolo di godimento**

12.01 - <input checked="" type="checkbox"/>	Proprietà n° 1.
12.01 - <input type="checkbox"/>	Affitto n°
12.01 - <input type="checkbox"/>	Altro n°

**Corte Rurale: La Palazzina**

**13 – Destinazione d'uso**

	PT	PP	AP	DP	NO
13.01 - Residenza connessa alla conduzione del fondo.	<input checked="" type="checkbox"/>	<input checked="" type="checkbox"/>	<input type="checkbox"/>	<input type="checkbox"/>	<input checked="" type="checkbox"/>
13.02 - Annesso rustico di azienda attiva.	<input type="checkbox"/>	<input type="checkbox"/>	<input type="checkbox"/>	<input type="checkbox"/>	<input type="checkbox"/>
13.03 - Annesso di servizio all'abitazione o all'azienda.	<input type="checkbox"/>	<input type="checkbox"/>	<input type="checkbox"/>	<input type="checkbox"/>	<input type="checkbox"/>
13.04 - Residenza non connessa all'azienda.	<input type="checkbox"/>	<input type="checkbox"/>	<input type="checkbox"/>	<input type="checkbox"/>	<input type="checkbox"/>
13.05 - Annesso di servizio alla stessa.	<input type="checkbox"/>	<input type="checkbox"/>	<input type="checkbox"/>	<input type="checkbox"/>	<input type="checkbox"/>
13.06 - Altro:	<input type="checkbox"/>	<input type="checkbox"/>	<input type="checkbox"/>	<input type="checkbox"/>	<input type="checkbox"/>
13.07 - Non utilizzato.	<input type="checkbox"/>	<input type="checkbox"/>	<input type="checkbox"/>	<input checked="" type="checkbox"/>	<input type="checkbox"/>

PT = piano terra - PP = piano primo - AP = altro piano  
DP = destinazione principale - NO = non occupato

**14 – Funzionalità alla zona agricola**

- 14.01 -  Elementi di azienda attiva.  
14.02 -  Elemento non più funzionale all'attività.  
14.03 -  In parziale disuso.  
14.04 -  Non utilizzato da 30 anni.  
14.05 -  In difformità con la ruralità della zona:  
14.05.01 -  Compatibile.  
14.05.01 -  Incompatibile.

**15 – Ulteriori elementi circa la funzionalità dell'edificio**

- 15.01 -  Presenza di ballatoi non tipologici  
15.02 -  Presenza di volumi di scarsa consistenza.  
15.03 -  Altro.

**16 – Coerenza architettonica con l'impianto rurale**

- 16.01 -  Elemento di nucleo rurale originario.  
16.02 -  Alterato pesantemente.  
16.03 -  Alterato mediamente.  
16.04 -  Leggibile.  
16.05 -  Non coerente.  
16.06 -  Interventi epoche '94.

**17 – Caratterizzazione architettonica**

- 17.01 -  Globale dell'edificio.  
17.02 -  Globale degli esterni.  
17.03 -  Globale degli interni.  
17.04 -  Elementi isolati.  
17.05 -  Nessuno.

**18 – Elementi decorativi originari di interesse**

	B	M	C
18.01 - Cornici e mensole di gronda.	<input type="checkbox"/>	<input type="checkbox"/>	<input type="checkbox"/>
18.02 - Contorni alle aperture.	<input type="checkbox"/>	<input type="checkbox"/>	<input type="checkbox"/>
18.03 - Elementi isolati	<input type="checkbox"/>	<input type="checkbox"/>	<input type="checkbox"/>
18.04 - Decorazioni interne.	<input type="checkbox"/>	<input type="checkbox"/>	<input type="checkbox"/>
18.05 - Muri di cinta originari, portali, etc.	<input type="checkbox"/>	<input type="checkbox"/>	<input type="checkbox"/>
18.06 - Altri:	<input type="checkbox"/>	<input type="checkbox"/>	<input type="checkbox"/>

B = buono - M = medio - C = carente

**19 – Dotazione di servizi**

- 19.01 -  Energia elettrica.  
19.02 -  Gas.  
19.03 -  Riscaldamento.  
19.04 -  Acqua.  
19.05 -  Fognatura.  
19.06 -  Latrina interna.  
19.07 -  Bagno interno.

**Grado di protezione**

- 6

**Corte Rurale: La Palazzina**

Località ... Palazzina  
Via/Piazza ... Palazzina, n° ...  
N.C.T. Foglio 27; Mapp. 96.



**Corte Rurale: La Palazzina**

**3 – Epoca di costruzione**

- 3.01 – Secolo XIX.
- 3.02 – Periodo fine secolo.

**4 – Presenza al catasto**

- 4.01 -  Napoleonico.
- 4.02 -  Austriaco.
- 4.03 -  Impianto.
- 4.04 -  Attuale.
- 4.05 -  Non censito.

**5 – Dati stereometrici**

- 5.01 – Superficie coperta mq 33,00.
- 5.02 – H gronda m 2,85.
- 5.03 – H media di gronda m 2,30.
- 5.04 – Volume mc 39,15.
- 5.05 – N° max piani 1.
- 5.06 – N° abitanti /.
- 5.07 – N° alloggi /.
- 5.08 – N° vani residenza /.
- 5.09 – N° vani altro uso 2.

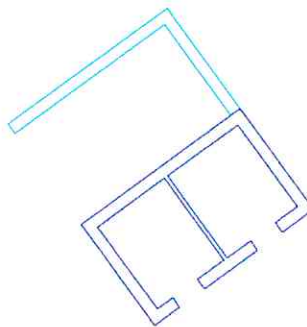

Pianta piano terra sc. 1/200.

**Corte Rurale: La Palazzina**

**6 – Strutture verticali**

	B	M	C
6.01 - Legno	<input type="checkbox"/>	<input type="checkbox"/>	<input type="checkbox"/>
6.02 - Laterizio	<input type="checkbox"/>	<input checked="" type="checkbox"/>	<input type="checkbox"/>
6.03 - Sasso	<input type="checkbox"/>	<input checked="" type="checkbox"/>	<input type="checkbox"/>
6.04 - Ferro	<input type="checkbox"/>	<input type="checkbox"/>	<input type="checkbox"/>
6.05 - Forati di cemento	<input type="checkbox"/>	<input type="checkbox"/>	<input checked="" type="checkbox"/>
6.06 - C. A.	<input type="checkbox"/>	<input type="checkbox"/>	<input type="checkbox"/>
6.07 - Altro:	<input type="checkbox"/>	<input type="checkbox"/>	<input type="checkbox"/>

B = buono – M = medio – C = carente

**7 – Strutture orizzontali**

	B	M	C
7.01 - Ferro	<input type="checkbox"/>	<input type="checkbox"/>	<input type="checkbox"/>
7.02 - Laterocemento	<input type="checkbox"/>	<input type="checkbox"/>	<input type="checkbox"/>
7.03 - C.A.	<input type="checkbox"/>	<input type="checkbox"/>	<input type="checkbox"/>
7.04 - Legno	<input type="checkbox"/>	<input type="checkbox"/>	<input type="checkbox"/>
7.05 - Altro:	<input type="checkbox"/>	<input type="checkbox"/>	<input type="checkbox"/>

B = buono – M = medio – C = carente

**8 – Coperture**

	B	M	C
8.01 - Piano	<input type="checkbox"/>	<input type="checkbox"/>	<input checked="" type="checkbox"/>
8.02 - 1 falda	<input type="checkbox"/>	<input type="checkbox"/>	<input type="checkbox"/>
8.03 - 2 falde	<input type="checkbox"/>	<input checked="" type="checkbox"/>	<input type="checkbox"/>
8.04 - Padiglione	<input type="checkbox"/>	<input type="checkbox"/>	<input type="checkbox"/>
8.05 - A volta	<input type="checkbox"/>	<input type="checkbox"/>	<input type="checkbox"/>

B = buono – M = medio – C = carente

**8.1 – Struttura di copertura**

	B	M	C
8.1.01 - Legno	<input type="checkbox"/>	<input checked="" type="checkbox"/>	<input type="checkbox"/>
8.1.02 - Laterizio	<input type="checkbox"/>	<input type="checkbox"/>	<input type="checkbox"/>
8.1.03 - Laterocemento	<input type="checkbox"/>	<input type="checkbox"/>	<input checked="" type="checkbox"/>
8.1.04 - Ferro	<input type="checkbox"/>	<input type="checkbox"/>	<input type="checkbox"/>
8.1.05 - C. A.	<input type="checkbox"/>	<input type="checkbox"/>	<input type="checkbox"/>
8.1.06 - Altro:	<input type="checkbox"/>	<input type="checkbox"/>	<input type="checkbox"/>

B = buono – M = medio – C = carente

**8.2 – Manto di copertura**

	B	M	C
8.2.01 - Laterizio	<input type="checkbox"/>	<input checked="" type="checkbox"/>	<input type="checkbox"/>
8.2.02 - Lamiera / fibrocemento	<input type="checkbox"/>	<input type="checkbox"/>	<input type="checkbox"/>
8.2.03 - Copertina catramata	<input type="checkbox"/>	<input type="checkbox"/>	<input type="checkbox"/>
8.2.04 - Altro:	<input type="checkbox"/>	<input type="checkbox"/>	<input type="checkbox"/>

B = buono – M = medio – C = carente

**9 – Tipologia**

9.01 - <input type="checkbox"/>	Villa / Casa padronale.
9.02 - <input checked="" type="checkbox"/>	Edificio isolato.
9.03 - <input type="checkbox"/>	Edificio a blocco.
9.04 - <input type="checkbox"/>	Edificio a schiera.
9.05 - <input type="checkbox"/>	Edificio in linea.
9.06 - <input type="checkbox"/>	Stalla/fienile.
9.07 - <input type="checkbox"/>	Capannone.
9.08 - <input type="checkbox"/>	Autorimessa.
9.09 - <input type="checkbox"/>	Portico/barchessa.
9.10 - <input type="checkbox"/>	Tettoia aperta.
9.11 - <input type="checkbox"/>	Volume tecnico (silos, vasca, cisterna).
9.12 - <input checked="" type="checkbox"/>	Altro: Stallo piccoli animali con letamaio.

**10 – Vincoli**

10.01 - <input type="checkbox"/>	L. 1089/39.
10.02 - <input type="checkbox"/>	L. 1497/39 – L. 431/86.
10.03 - <input checked="" type="checkbox"/>	L.R. 24/85 art. 10.
10.04 - <input type="checkbox"/>	Altri vincoli
10.05 - <input type="checkbox"/>	Fascia di rispetto stradale.

**11 – Proprietà**

11.01 - <input type="checkbox"/>	Privata personale.
11.02 - <input type="checkbox"/>	Privata condominio.
11.03 - <input checked="" type="checkbox"/>	Società.
11.04 - <input type="checkbox"/>	Ente pubblico.
11.05 - <input type="checkbox"/>	Ente religioso.
11.06 - <input type="checkbox"/>	Altro.

**12 – Titolo di godimento**

12.01 - <input checked="" type="checkbox"/>	Proprietà n° 1.
12.01 - <input type="checkbox"/>	Affitto n°
12.01 - <input type="checkbox"/>	Altro n°



**Corte Rurale: La Palazzina**

**13 – Destinazione d'uso**

	PT	PP	AP	DP	NO
13.01 - Residenza connessa alla conduzione del fondo.	<input type="checkbox"/>	<input type="checkbox"/>	<input type="checkbox"/>	<input type="checkbox"/>	<input type="checkbox"/>
13.02 - Annesso rustico di azienda attiva.	<input type="checkbox"/>	<input type="checkbox"/>	<input type="checkbox"/>	<input type="checkbox"/>	<input type="checkbox"/>
13.03 - Annesso di servizio all'abitazione o all'azienda.	<input type="checkbox"/>	<input type="checkbox"/>	<input type="checkbox"/>	<input type="checkbox"/>	<input type="checkbox"/>
13.04 - Residenza non connessa all'azienda.	<input type="checkbox"/>	<input type="checkbox"/>	<input type="checkbox"/>	<input type="checkbox"/>	<input type="checkbox"/>
13.05 - Annesso di servizio alla stessa.	<input type="checkbox"/>	<input type="checkbox"/>	<input type="checkbox"/>	<input type="checkbox"/>	<input type="checkbox"/>
13.06 - Altro:	<input type="checkbox"/>	<input type="checkbox"/>	<input type="checkbox"/>	<input type="checkbox"/>	<input type="checkbox"/>
13.07 - Non utilizzato.	<input checked="" type="checkbox"/>	<input type="checkbox"/>	<input type="checkbox"/>	<input checked="" type="checkbox"/>	<input type="checkbox"/>

PT = piano terra - PP = piano primo - AP = altro piano  
DP = destinazione principale - NO = non occupato

**14 – Funzionalità alla zona agricola**

- 14.01 -  Elementi di azienda attiva.  
14.02 -  Elemento non più funzionale all'attività.  
14.03 -  In parziale disuso.  
14.04 -  Non utilizzato da 20 anni.  
14.05 -  In difformità con la ruralità della zona:  
14.05.01 -  Compatibile.  
14.05.01 -  Incompatibile.

**15 – Ulteriori elementi circa la funzionalità dell'edificio**

- 15.01 -  Presenza di ballatoi non tipologici  
15.02 -  Presenza di volumi di scarsa consistenza.  
15.03 -  Altro.

**16 – Coerenza architettonica con l'impianto rurale**

- 16.01 -  Elemento di nucleo rurale originario.  
16.02 -  Alterato pesantemente.  
16.03 -  Alterato mediamente.  
16.04 -  Leggibile.  
16.05 -  Non coerente.  
16.06 -  Interventi epoche '60 ampliamento.

**17 – Caratterizzazione architettonica**

- 17.01 -  Globale dell'edificio.  
17.02 -  Globale degli esterni.  
17.03 -  Globale degli interni.  
17.04 -  Elementi isolati.  
17.05 -  Nessuno.

**18 – Elementi decorativi originari di interesse**

	B	M	C
18.01 - Cornici e mensole di gronda.	<input type="checkbox"/>	<input type="checkbox"/>	<input type="checkbox"/>
18.02 - Contorni alle aperture.	<input type="checkbox"/>	<input type="checkbox"/>	<input type="checkbox"/>
18.03 - Elementi isolati	<input type="checkbox"/>	<input type="checkbox"/>	<input type="checkbox"/>
18.04 - Decorazioni interne.	<input type="checkbox"/>	<input type="checkbox"/>	<input type="checkbox"/>
18.05 - Muri di cinta originari, portali, etc.	<input type="checkbox"/>	<input type="checkbox"/>	<input type="checkbox"/>
18.06 - Altri:	<input type="checkbox"/>	<input type="checkbox"/>	<input type="checkbox"/>

B = buono - M = medio - C = carente

**19 – Dotazione di servizi**

- 19.01 -  Energia elettrica.  
19.02 -  Gas.  
19.03 -  Riscaldamento.  
19.04 -  Acqua.  
19.05 -  Fognatura.  
19.06 -  Latrina interna.  
19.07 -  Bagno interno.

**Grado di protezione**

- 7

**Pur essendo presente nel Catasto d'impianto, il fabbricato, adibito a ricovero per animali, è difficilmente trasformabile ad altro uso.**

**Corte Rurale: La Palazzina**

Località ... Palazzina  
Via/Piazza ... Palazzina, n° ...  
N.C.T. Foglio 27; Mapp. 105, 106.



**Corte Rurale: La Palazzina**

**3 – Epoca di costruzione**

- 3.01 – Secolo XIX.  
3.02 – Periodo fine secolo.

**4 – Presenza al catasto**

- 4.01 -  Napoleonico.  
4.02 -  Austriaco.  
4.03 -  Impianto.  
4.04 -  Attuale.  
4.05 -  Non censito.

**5 – Dati stereometrici**

- 5.01 – Superficie coperta mq 31,15.  
5.02 – H gronda m 3,00.  
5.03 – H media di gronda m 2,60.  
5.04 – Volume mc 77,70.  
5.05 – N° max piani 1.  
5.06 – N° abitanti /.  
5.07 – N° alloggi /.  
5.08 – N° vani residenza /.  
5.09 – N° vani altro uso 2.

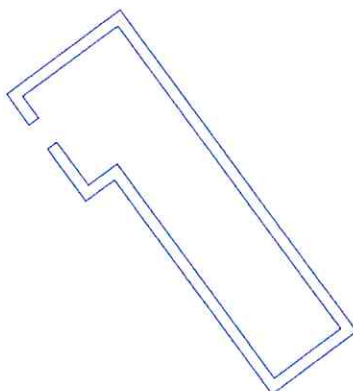

Pianta piano terra sc. 1/200.

**Corte Rurale: La Palazzina**

**6 – Strutture verticali**

	B	M	C
6.01 - Legno	<input type="checkbox"/>	<input type="checkbox"/>	<input type="checkbox"/>
6.02 - Laterizio	<input type="checkbox"/>	<input checked="" type="checkbox"/>	<input type="checkbox"/>
6.03 - Sasso	<input type="checkbox"/>	<input checked="" type="checkbox"/>	<input type="checkbox"/>
6.04 - Ferro	<input type="checkbox"/>	<input type="checkbox"/>	<input type="checkbox"/>
6.05 - Forati di cemento	<input type="checkbox"/>	<input checked="" type="checkbox"/>	<input type="checkbox"/>
6.06 - C. A.	<input type="checkbox"/>	<input type="checkbox"/>	<input type="checkbox"/>
6.07 - Altro:	<input type="checkbox"/>	<input type="checkbox"/>	<input type="checkbox"/>

B = buono – M = medio – C = carente

**7 – Strutture orizzontali**

	B	M	C
7.01 - Ferro	<input type="checkbox"/>	<input type="checkbox"/>	<input type="checkbox"/>
7.02 - Laterocemento	<input type="checkbox"/>	<input type="checkbox"/>	<input type="checkbox"/>
7.03 - C.A.	<input type="checkbox"/>	<input type="checkbox"/>	<input type="checkbox"/>
7.04 - Legno	<input type="checkbox"/>	<input type="checkbox"/>	<input type="checkbox"/>
7.05 - Altro:	<input type="checkbox"/>	<input type="checkbox"/>	<input type="checkbox"/>

B = buono – M = medio – C = carente

**8 – Coperture**

	B	M	C
8.01 - Piano	<input type="checkbox"/>	<input checked="" type="checkbox"/>	<input type="checkbox"/>
8.02 - 1 falda	<input type="checkbox"/>	<input type="checkbox"/>	<input type="checkbox"/>
8.03 - 2 falde	<input type="checkbox"/>	<input type="checkbox"/>	<input type="checkbox"/>
8.04 - Padiglione	<input type="checkbox"/>	<input type="checkbox"/>	<input type="checkbox"/>
8.05 - A volta	<input type="checkbox"/>	<input type="checkbox"/>	<input type="checkbox"/>

B = buono – M = medio – C = carente

**8.1 – Struttura di copertura**

	B	M	C
8.1.01 - Legno	<input type="checkbox"/>	<input type="checkbox"/>	<input type="checkbox"/>
8.1.02 - Laterizio	<input type="checkbox"/>	<input type="checkbox"/>	<input type="checkbox"/>
8.1.03 - Laterocemento	<input type="checkbox"/>	<input type="checkbox"/>	<input type="checkbox"/>
8.1.04 - Ferro	<input type="checkbox"/>	<input type="checkbox"/>	<input type="checkbox"/>
8.1.05 - C. A.	<input type="checkbox"/>	<input type="checkbox"/>	<input type="checkbox"/>
8.1.06 - Altro: Lastra di cemento.	<input type="checkbox"/>	<input type="checkbox"/>	<input type="checkbox"/>

B = buono – M = medio – C = carente

**8.2 – Manto di copertura**

	B	M	C
8.2.01 - Laterizio	<input type="checkbox"/>	<input type="checkbox"/>	<input type="checkbox"/>
8.2.02 - Lamiera / fibrocemento	<input type="checkbox"/>	<input type="checkbox"/>	<input type="checkbox"/>
8.2.03 - Copertina catramata	<input type="checkbox"/>	<input type="checkbox"/>	<input type="checkbox"/>
8.2.04 - Altro: cemento.	<input type="checkbox"/>	<input checked="" type="checkbox"/>	<input type="checkbox"/>

B = buono – M = medio – C = carente

**9 – Tipologia**

9.01 - <input type="checkbox"/>	Villa / Casa padronale.
9.02 - <input checked="" type="checkbox"/>	Edificio isolato.
9.03 - <input type="checkbox"/>	Edificio a blocco.
9.04 - <input type="checkbox"/>	Edificio a schiera.
9.05 - <input type="checkbox"/>	Edificio in linea.
9.06 - <input type="checkbox"/>	Stalla/fienile.
9.07 - <input type="checkbox"/>	Capannone.
9.08 - <input type="checkbox"/>	Autorimessa.
9.09 - <input type="checkbox"/>	Portico/barchessa.
9.10 - <input type="checkbox"/>	Tettoia aperta.
9.11 - <input type="checkbox"/>	Volume tecnico (silos, vasca, cisterna).
9.12 - <input checked="" type="checkbox"/>	Altro: Stallo piccoli animali.

**10 – Vincoli**

10.01 - <input type="checkbox"/>	L. 1089/39.
10.02 - <input type="checkbox"/>	L. 1497/39 – L. 431/86.
10.03 - <input checked="" type="checkbox"/>	L.R. 24/85 art. 10.
10.04 - <input type="checkbox"/>	Altri vincoli
10.05 - <input type="checkbox"/>	Fascia di rispetto stradale.

**11 – Proprietà**

11.01 - <input type="checkbox"/>	Privata personale.
11.02 - <input type="checkbox"/>	Privata condominio.
11.03 - <input checked="" type="checkbox"/>	Società.
11.04 - <input type="checkbox"/>	Ente pubblico.
11.05 - <input type="checkbox"/>	Ente religioso.
11.06 - <input type="checkbox"/>	Altro.

**12 – Titolo di godimento**

12.01 - <input checked="" type="checkbox"/>	Proprietà n° 1.
12.01 - <input type="checkbox"/>	Affitto n°
12.01 - <input type="checkbox"/>	Altro n°

**Corte Rurale: La Palazzina**

**13 – Destinazione d'uso**

	PT	PP	AP	DP	NO
13.01 - Residenza connessa alla conduzione del fondo.	<input type="checkbox"/>	<input type="checkbox"/>	<input type="checkbox"/>	<input type="checkbox"/>	<input type="checkbox"/>
13.02 - Annesso rustico di azienda attiva.	<input checked="" type="checkbox"/>	<input type="checkbox"/>	<input type="checkbox"/>	<input type="checkbox"/>	<input checked="" type="checkbox"/>
13.03 - Annesso di servizio all'abitazione o all'azienda.	<input type="checkbox"/>	<input type="checkbox"/>	<input type="checkbox"/>	<input type="checkbox"/>	<input type="checkbox"/>
13.04 - Residenza non connessa all'azienda.	<input type="checkbox"/>	<input type="checkbox"/>	<input type="checkbox"/>	<input type="checkbox"/>	<input type="checkbox"/>
13.05 - Annesso di servizio alla stessa.	<input type="checkbox"/>	<input type="checkbox"/>	<input type="checkbox"/>	<input type="checkbox"/>	<input type="checkbox"/>
13.06 - Altro:	<input type="checkbox"/>	<input type="checkbox"/>	<input type="checkbox"/>	<input type="checkbox"/>	<input type="checkbox"/>
13.07 - Non utilizzato.	<input type="checkbox"/>	<input type="checkbox"/>	<input type="checkbox"/>	<input checked="" type="checkbox"/>	<input type="checkbox"/>

PT = piano terra - PP = piano primo - AP = altro piano  
DP = destinazione principale - NO = non occupato

**14 – Funzionalità alla zona agricola**

- 14.01 -  Elementi di azienda attiva.  
14.02 -  Elemento non più funzionale all'attività.  
14.03 -  In parziale disuso.  
14.04 -  Non utilizzato da 20 anni.  
14.05 -  In difformità con la ruralità della zona:  
14.05.01 -  Compatibile.  
14.05.01 -  Incompatibile.

**15 – Ulteriori elementi circa la funzionalità dell'edificio**

- 15.01 -  Presenza di ballatoi non tipologici  
15.02 -  Presenza di volumi di scarsa consistenza.  
15.03 -  Altro.

**16 – Coerenza architettonica con l'impianto rurale**

- 16.01 -  Elemento di nucleo rurale originario.  
16.02 -  Alterato pesantemente.  
16.03 -  Alterato mediamente.  
16.04 -  Leggibile.  
16.05 -  Non coerente.  
16.06 -  Interventi epoche

**17 – Caratterizzazione architettonica**

- 17.01 -  Globale dell'edificio.  
17.02 -  Globale degli esterni.  
17.03 -  Globale degli interni.  
17.04 -  Elementi isolati.  
17.05 -  Nessuno.

**18 – Elementi decorativi originari di interesse**

	B	M	C
18.01 - Cornici e mensole di gronda.	<input type="checkbox"/>	<input type="checkbox"/>	<input type="checkbox"/>
18.02 - Contorni alle aperture.	<input type="checkbox"/>	<input type="checkbox"/>	<input type="checkbox"/>
18.03 - Elementi isolati	<input type="checkbox"/>	<input type="checkbox"/>	<input type="checkbox"/>
18.04 - Decorazioni interne.	<input type="checkbox"/>	<input type="checkbox"/>	<input type="checkbox"/>
18.05 - Muri di cinta originari, portali, etc.	<input type="checkbox"/>	<input type="checkbox"/>	<input type="checkbox"/>
18.06 - Altri:	<input type="checkbox"/>	<input type="checkbox"/>	<input type="checkbox"/>

B = buono - M = medio - C = carente

**19 – Dotazione di servizi**

- 19.01 -  Energia elettrica.  
19.02 -  Gas.  
19.03 -  Riscaldamento.  
19.04 -  Acqua.  
19.05 -  Fognatura.  
19.06 -  Latrina interna.  
19.07 -  Bagno interno.

**Grado di protezione**

- 7

**Pur essendo presente nel Catasto d'impianto, il fabbricato di nessun pregio architettonico, adibito a ricovero per animali, è difficilmente trasformabile ad altro uso.**

**Corte Rurale: La Palazzina**

Località ... Palazzina  
Via/Piazza ... Palazzina, n° ...  
N.C.T. Foglio 27; Mapp. 5.



**Corte Rurale: La Palazzina**

**3 – Epoca di costruzione**

3.01 – Secolo XX.

3.02 – Periodo '60.

**4 – Presenza al catasto**

4.01 -  Napoleonico.

4.02 -  Austriaco.

4.03 -  Impianto.

4.04 -  Attuale.

4.05 -  Non censito.

**5 – Dati stereometrici**

5.01 – Superficie coperta mq 47,00.

5.02 – H gronda m 1,30.

5.03 – H media di gronda m 1,65.

5.04 – Volume mc 77,55.

5.05 – N° max piani 1.

5.06 – N° abitanti /.

5.07 – N° alloggi /.

5.08 – N° vani residenza /.

5.09 – N° vani altro uso 2.

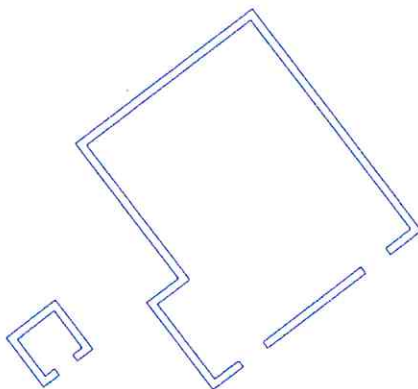

Pianta piano terra sc. 1/200.

**Corte Rurale: La Palazzina**

**6 – Strutture verticali**

	B	M	C
6.01 - Legno	<input type="checkbox"/>	<input type="checkbox"/>	<input type="checkbox"/>
6.02 - Laterizio	<input type="checkbox"/>	<input checked="" type="checkbox"/>	<input type="checkbox"/>
6.03 - Sasso	<input type="checkbox"/>	<input type="checkbox"/>	<input type="checkbox"/>
6.04 - Ferro	<input type="checkbox"/>	<input type="checkbox"/>	<input type="checkbox"/>
6.05 - Forati di cemento	<input type="checkbox"/>	<input type="checkbox"/>	<input type="checkbox"/>
6.06 - C. A.	<input type="checkbox"/>	<input type="checkbox"/>	<input type="checkbox"/>
6.07 - Altro: Cemento.	<input type="checkbox"/>	<input checked="" type="checkbox"/>	<input type="checkbox"/>

B = buono – M = medio – C = carente

**7 – Strutture orizzontali**

	B	M	C
7.01 - Ferro	<input type="checkbox"/>	<input type="checkbox"/>	<input type="checkbox"/>
7.02 - Laterocemento	<input type="checkbox"/>	<input type="checkbox"/>	<input type="checkbox"/>
7.03 - C.A.	<input type="checkbox"/>	<input type="checkbox"/>	<input type="checkbox"/>
7.04 - Legno	<input type="checkbox"/>	<input type="checkbox"/>	<input type="checkbox"/>
7.05 - Altro:	<input type="checkbox"/>	<input type="checkbox"/>	<input type="checkbox"/>

B = buono – M = medio – C = carente

**8 – Coperture**

	B	M	C
8.01 - Piano	<input type="checkbox"/>	<input type="checkbox"/>	<input type="checkbox"/>
8.02 - 1 falda	<input type="checkbox"/>	<input checked="" type="checkbox"/>	<input type="checkbox"/>
8.03 - 2 falde	<input type="checkbox"/>	<input type="checkbox"/>	<input checked="" type="checkbox"/>
8.04 - Padiglione	<input type="checkbox"/>	<input type="checkbox"/>	<input type="checkbox"/>
8.05 - A volta	<input type="checkbox"/>	<input type="checkbox"/>	<input type="checkbox"/>

B = buono – M = medio – C = carente

**8.1 – Struttura di copertura**

	B	M	C
8.1.01 - Legno	<input type="checkbox"/>	<input type="checkbox"/>	<input type="checkbox"/>
8.1.02 - Laterizio	<input type="checkbox"/>	<input type="checkbox"/>	<input type="checkbox"/>
8.1.03 - Laterocemento	<input type="checkbox"/>	<input type="checkbox"/>	<input type="checkbox"/>
8.1.04 - Ferro	<input type="checkbox"/>	<input type="checkbox"/>	<input type="checkbox"/>
8.1.05 - C. A.	<input type="checkbox"/>	<input type="checkbox"/>	<input type="checkbox"/>
8.1.06 - Altro: In parte assente.	<input type="checkbox"/>	<input type="checkbox"/>	<input type="checkbox"/>

B = buono – M = medio – C = carente

**8.2 – Manto di copertura**

	B	M	C
8.2.01 - Laterizio	<input type="checkbox"/>	<input type="checkbox"/>	<input type="checkbox"/>
8.2.02 - Lamiera / fibrocemento	<input type="checkbox"/>	<input type="checkbox"/>	<input type="checkbox"/>
8.2.03 - Copertina catramata	<input type="checkbox"/>	<input type="checkbox"/>	<input type="checkbox"/>
8.2.04 - Altro: In parte assente.	<input type="checkbox"/>	<input type="checkbox"/>	<input type="checkbox"/>

B = buono – M = medio – C = carente

**9 – Tipologia**

9.01 - <input type="checkbox"/>	Villa / Casa padronale.
9.02 - <input checked="" type="checkbox"/>	Edificio isolato.
9.03 - <input type="checkbox"/>	Edificio a blocco.
9.04 - <input type="checkbox"/>	Edificio a schiera.
9.05 - <input type="checkbox"/>	Edificio in linea.
9.06 - <input type="checkbox"/>	Stalla/fienile.
9.07 - <input type="checkbox"/>	Capannone.
9.08 - <input type="checkbox"/>	Autorimessa.
9.09 - <input type="checkbox"/>	Portico/barchessa.
9.10 - <input type="checkbox"/>	Tettoia aperta.
9.11 - <input type="checkbox"/>	Volume tecnico (silos, vasca, cisterna).
9.12 - <input checked="" type="checkbox"/>	Altro: WC, Stallo piccoli animali.

**10 – Vincoli**

10.01 - <input type="checkbox"/>	L. 1089/39.
10.02 - <input type="checkbox"/>	L. 1497/39 – L. 431/86.
10.03 - <input checked="" type="checkbox"/>	L.R. 24/85 art. 10.
10.04 - <input type="checkbox"/>	Altri vincoli
10.05 - <input type="checkbox"/>	Fascia di rispetto stradale.

**11 – Proprietà**

11.01 - <input type="checkbox"/>	Privata personale.
11.02 - <input type="checkbox"/>	Privata condominio.
11.03 - <input checked="" type="checkbox"/>	Società.
11.04 - <input type="checkbox"/>	Ente pubblico.
11.05 - <input type="checkbox"/>	Ente religioso.
11.06 - <input type="checkbox"/>	Altro.

**12 – Titolo di godimento**

12.01 - <input checked="" type="checkbox"/>	Proprietà n° 1.
12.01 - <input type="checkbox"/>	Affitto n°
12.01 - <input type="checkbox"/>	Altro n°



**Corte Rurale: La Palazzina**

**13 – Destinazione d'uso**

	PT	PP	AP	DP	NO
13.01 - Residenza connessa alla conduzione del fondo.	<input type="checkbox"/>	<input type="checkbox"/>	<input type="checkbox"/>	<input type="checkbox"/>	<input type="checkbox"/>
13.02 - Annesso rustico di azienda attiva.	<input type="checkbox"/>	<input type="checkbox"/>	<input type="checkbox"/>	<input type="checkbox"/>	<input type="checkbox"/>
13.03 - Annesso di servizio all'abitazione o all'azienda.	<input type="checkbox"/>	<input type="checkbox"/>	<input type="checkbox"/>	<input type="checkbox"/>	<input type="checkbox"/>
13.04 - Residenza non connessa all'azienda.	<input type="checkbox"/>	<input type="checkbox"/>	<input type="checkbox"/>	<input type="checkbox"/>	<input type="checkbox"/>
13.05 - Annesso di servizio alla stessa.	<input type="checkbox"/>	<input type="checkbox"/>	<input type="checkbox"/>	<input type="checkbox"/>	<input type="checkbox"/>
13.06 - Altro:	<input type="checkbox"/>	<input type="checkbox"/>	<input type="checkbox"/>	<input type="checkbox"/>	<input type="checkbox"/>
13.07 - Non utilizzato.	<input checked="" type="checkbox"/>	<input type="checkbox"/>	<input type="checkbox"/>	<input checked="" type="checkbox"/>	<input type="checkbox"/>

PT = piano terra - PP = piano primo - AP = altro piano  
DP = destinazione principale - NO = non occupato

**14 – Funzionalità alla zona agricola**

- 14.01 -  Elementi di azienda attiva.  
14.02 -  Elemento non più funzionale all'attività.  
14.03 -  In parziale disuso.  
14.04 -  Non utilizzato da 20 anni.  
14.05 -  In difformità con la ruralità della zona:  
14.05.01 -  Compatibile.  
14.05.01 -  Incompatibile.

**15 – Ulteriori elementi circa la funzionalità dell'edificio**

- 15.01 -  Presenza di ballatoi non tipologici  
15.02 -  Presenza di volumi di scarsa consistenza.  
15.03 -  Altro.

**16 – Coerenza architettonica con l'impianto rurale**

- 16.01 -  Elemento di nucleo rurale originario.  
16.02 -  Alterato pesantemente.  
16.03 -  Alterato mediamente.  
16.04 -  Leggibile.  
16.05 -  Non coerente.  
16.06 -  Interventi epoche

**17 – Caratterizzazione architettonica**

- 17.01 -  Globale dell'edificio.  
17.02 -  Globale degli esterni.  
17.03 -  Globale degli interni.  
17.04 -  Elementi isolati.  
17.05 -  Nessuno.

**18 – Elementi decorativi originari di interesse**

	B	M	C
18.01 - Cornici e mensole di gronda.	<input type="checkbox"/>	<input type="checkbox"/>	<input type="checkbox"/>
18.02 - Contorni alle aperture.	<input type="checkbox"/>	<input type="checkbox"/>	<input type="checkbox"/>
18.03 - Elementi isolati	<input type="checkbox"/>	<input type="checkbox"/>	<input type="checkbox"/>
18.04 - Decorazioni interne.	<input type="checkbox"/>	<input type="checkbox"/>	<input type="checkbox"/>
18.05 - Muri di cinta originari, portali, etc.	<input type="checkbox"/>	<input type="checkbox"/>	<input type="checkbox"/>
18.06 - Altri:	<input type="checkbox"/>	<input type="checkbox"/>	<input type="checkbox"/>

B = buono - M = medio - C = carente

**19 – Dotazione di servizi**

- 19.01 -  Energia elettrica.  
19.02 -  Gas.  
19.03 -  Riscaldamento.  
19.04 -  Acqua.  
19.05 -  Fognatura.  
19.06 -  Latrina interna.  
19.07 -  Bagno interno.

**Grado di protezione**

- 7

**Corte Rurale: La Palazzina**

Località ... Palazzina  
Via/Piazza ... Palazzina, n° ...  
N.C.T. Foglio 27; Mapp. 42.



**Corte Rurale: La Palazzina**

**3 – Epoca di costruzione**

3.01 – Secolo XX.

3.02 – Periodo

**4 – Presenza al catasto**

4.01 -  Napoleonico.

4.02 -  Austriaco.

4.03 -  Impianto.

4.04 -  Attuale.

4.05 -  Non censito.

**5 – Dati stereometrici**

5.01 – Superficie coperta mq 1,50.

5.02 – H gronda m 2,80.

5.03 – H media di gronda m

5.04 – Volume mc 4,20.

5.05 – N° max piani 1.

5.06 – N° abitanti /.

5.07 – N° alloggi /.

5.08 – N° vani residenza /.

5.09 – N° vani altro uso 1.

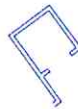

Pianta piano terra sc. 1/200.

**Corte Rurale: La Palazzina**

**6 – Strutture verticali**

	B	M	C
6.01 - Legno	<input type="checkbox"/>	<input type="checkbox"/>	<input type="checkbox"/>
6.02 - Laterizio	<input type="checkbox"/>	<input type="checkbox"/>	<input checked="" type="checkbox"/>
6.03 - Sasso	<input type="checkbox"/>	<input type="checkbox"/>	<input checked="" type="checkbox"/>
6.04 - Ferro	<input type="checkbox"/>	<input type="checkbox"/>	<input type="checkbox"/>
6.05 - Forati di cemento	<input type="checkbox"/>	<input type="checkbox"/>	<input type="checkbox"/>
6.06 - C. A.	<input type="checkbox"/>	<input type="checkbox"/>	<input type="checkbox"/>
6.07 - Altro:	<input type="checkbox"/>	<input type="checkbox"/>	<input type="checkbox"/>

B = buono – M = medio – C = carente

**7 – Strutture orizzontali**

	B	M	C
7.01 - Ferro	<input type="checkbox"/>	<input type="checkbox"/>	<input type="checkbox"/>
7.02 - Laterocemento	<input type="checkbox"/>	<input type="checkbox"/>	<input type="checkbox"/>
7.03 - C.A.	<input type="checkbox"/>	<input type="checkbox"/>	<input type="checkbox"/>
7.04 - Legno	<input type="checkbox"/>	<input type="checkbox"/>	<input type="checkbox"/>
7.05 - Altro:	<input type="checkbox"/>	<input type="checkbox"/>	<input type="checkbox"/>

B = buono – M = medio – C = carente

**8 – Coperture**

	B	M	C
8.01 - Piano	<input type="checkbox"/>	<input type="checkbox"/>	<input type="checkbox"/>
8.02 - 1 falda	<input type="checkbox"/>	<input checked="" type="checkbox"/>	<input type="checkbox"/>
8.03 - 2 falde	<input type="checkbox"/>	<input type="checkbox"/>	<input type="checkbox"/>
8.04 - Padiglione	<input type="checkbox"/>	<input type="checkbox"/>	<input type="checkbox"/>
8.05 - A volta	<input type="checkbox"/>	<input type="checkbox"/>	<input type="checkbox"/>

B = buono – M = medio – C = carente

**8.1 – Struttura di copertura**

	B	M	C
8.1.01 - Legno	<input type="checkbox"/>	<input checked="" type="checkbox"/>	<input type="checkbox"/>
8.1.02 - Laterizio	<input type="checkbox"/>	<input type="checkbox"/>	<input type="checkbox"/>
8.1.03 - Laterocemento	<input type="checkbox"/>	<input type="checkbox"/>	<input type="checkbox"/>
8.1.04 - Ferro	<input type="checkbox"/>	<input type="checkbox"/>	<input type="checkbox"/>
8.1.05 - C. A.	<input type="checkbox"/>	<input type="checkbox"/>	<input type="checkbox"/>
8.1.06 - Altro:	<input type="checkbox"/>	<input type="checkbox"/>	<input type="checkbox"/>

B = buono – M = medio – C = carente

**8.2 – Manto di copertura**

	B	M	C
8.2.01 - Laterizio	<input type="checkbox"/>	<input type="checkbox"/>	<input type="checkbox"/>
8.2.02 - Lamiera / fibrocemento	<input type="checkbox"/>	<input checked="" type="checkbox"/>	<input type="checkbox"/>
8.2.03 - Copertina catramata	<input type="checkbox"/>	<input type="checkbox"/>	<input type="checkbox"/>
8.2.04 - Altro:	<input type="checkbox"/>	<input type="checkbox"/>	<input type="checkbox"/>

B = buono – M = medio – C = carente

**9 – Tipologia**

9.01 - <input type="checkbox"/>	Villa / Casa padronale.
9.02 - <input checked="" type="checkbox"/>	Edificio isolato.
9.03 - <input type="checkbox"/>	Edificio a blocco.
9.04 - <input type="checkbox"/>	Edificio a schiera.
9.05 - <input type="checkbox"/>	Edificio in linea.
9.06 - <input type="checkbox"/>	Stalla/fienile.
9.07 - <input type="checkbox"/>	Capannone.
9.08 - <input type="checkbox"/>	Autorimessa.
9.09 - <input type="checkbox"/>	Portico/barchessa.
9.10 - <input type="checkbox"/>	Tettoia aperta.
9.11 - <input type="checkbox"/>	Volume tecnico (silos, vasca, cisterna).
9.12 - <input checked="" type="checkbox"/>	Altro: Stallo piccoli animali.

**10 – Vincoli**

10.01 - <input type="checkbox"/>	L. 1089/39.
10.02 - <input type="checkbox"/>	L. 1497/39 – L. 431/86.
10.03 - <input checked="" type="checkbox"/>	L.R. 24/85 art. 10.
10.04 - <input type="checkbox"/>	Altri vincoli
10.05 - <input type="checkbox"/>	Fascia di rispetto stradale.

**11 – Proprietà**

11.01 - <input type="checkbox"/>	Privata personale.
11.02 - <input type="checkbox"/>	Privata condominio.
11.03 - <input checked="" type="checkbox"/>	Società.
11.04 - <input type="checkbox"/>	Ente pubblico.
11.05 - <input type="checkbox"/>	Ente religioso.
11.06 - <input type="checkbox"/>	Altro.

**12 – Titolo di godimento**

12.01 - <input checked="" type="checkbox"/>	Proprietà n° 1.
12.01 - <input type="checkbox"/>	Affitto n°
12.01 - <input type="checkbox"/>	Altro n°

**Corte Rurale: La Palazzina**

**13 – Destinazione d'uso**

	PT	PP	AP	DP	NO
13.01 - Residenza connessa alla conduzione del fondo.	<input type="checkbox"/>	<input type="checkbox"/>	<input type="checkbox"/>	<input type="checkbox"/>	<input type="checkbox"/>
13.02 - Annesso rustico di azienda attiva.	<input type="checkbox"/>	<input type="checkbox"/>	<input type="checkbox"/>	<input type="checkbox"/>	<input type="checkbox"/>
13.03 - Annesso di servizio all'abitazione o all'azienda.	<input type="checkbox"/>	<input type="checkbox"/>	<input type="checkbox"/>	<input type="checkbox"/>	<input type="checkbox"/>
13.04 - Residenza non connessa all'azienda.	<input type="checkbox"/>	<input type="checkbox"/>	<input type="checkbox"/>	<input type="checkbox"/>	<input type="checkbox"/>
13.05 - Annesso di servizio alla stessa.	<input type="checkbox"/>	<input type="checkbox"/>	<input type="checkbox"/>	<input type="checkbox"/>	<input type="checkbox"/>
13.06 - Altro:	<input type="checkbox"/>	<input type="checkbox"/>	<input type="checkbox"/>	<input type="checkbox"/>	<input type="checkbox"/>
13.07 - Non utilizzato.	<input checked="" type="checkbox"/>	<input type="checkbox"/>	<input type="checkbox"/>	<input checked="" type="checkbox"/>	<input type="checkbox"/>

PT = piano terra - PP = piano primo - AP = altro piano  
DP = destinazione principale - NO = non occupato

**14 – Funzionalità alla zona agricola**

- 14.01 -  Elementi di azienda attiva.  
14.02 -  Elemento non più funzionale  
all'attività.  
14.03 -  In parziale disuso.  
14.04 -  Non utilizzato da 20 anni.  
14.05 -  In difformità con la ruralità della zona:  
14.05.01 -  Compatibile.  
14.05.01 -  Incompatibile.

**15 – Ulteriori elementi circa la funzionalità  
dell'edificio**

- 15.01 -  Presenza di ballatoi non tipologici  
15.02 -  Presenza di volumi di scarsa  
consistenza.  
15.03 -  Altro.

**16 – Coerenza architettonica con l'impianto  
rurale**

- 16.01 -  Elemento di nucleo rurale originario.  
16.02 -  Alterato pesantemente.  
16.03 -  Alterato mediamente.  
16.04 -  Leggibile.  
16.05 -  Non coerente.  
16.06 -  Interventi epoche

**17 – Caratterizzazione architettonica**

- 17.01 -  Globale dell'edificio.  
17.02 -  Globale degli esterni.  
17.03 -  Globale degli interni.  
17.04 -  Elementi isolati.  
17.05 -  Nessuno.

**18 – Elementi decorativi originari di interesse**

	B	M	C
18.01 - Cornici e mensole di gronda.	<input type="checkbox"/>	<input type="checkbox"/>	<input type="checkbox"/>
18.02 - Contorni alle aperture.	<input type="checkbox"/>	<input type="checkbox"/>	<input type="checkbox"/>
18.03 - Elementi isolati	<input type="checkbox"/>	<input type="checkbox"/>	<input type="checkbox"/>
18.04 - Decorazioni interne.	<input type="checkbox"/>	<input type="checkbox"/>	<input type="checkbox"/>
18.05 - Muri di cinta originari, portali, etc.	<input type="checkbox"/>	<input type="checkbox"/>	<input type="checkbox"/>
18.06 - Altri:	<input type="checkbox"/>	<input type="checkbox"/>	<input type="checkbox"/>

B = buono - M = medio - C = carente

**19 – Dotazione di servizi**

- 19.01 -  Energia elettrica.  
19.02 -  Gas.  
19.03 -  Riscaldamento.  
19.04 -  Acqua.  
19.05 -  Fognatura.  
19.06 -  Latrina interna.  
19.07 -  Bagno interno.

**Grado di protezione**

- 7

**Corte Rurale: La Palazzina**

Località ... Palazzina  
Via/Piazza ... Palazzina, n° ...  
N.C.T. Foglio 27; Mapp. 42.



**Corte Rurale: La Palazzina**

**3 – Epoca di costruzione**

- 3.01 – Secolo XX.
- 3.02 – Periodo

**4 – Presenza al catasto**

- 4.01 -  Napoleonico.
- 4.02 -  Austriaco.
- 4.03 -  Impianto.
- 4.04 -  Attuale.
- 4.05 -  Non censito.

**5 – Dati stereometrici**

- 5.01 – Superficie coperta mq 6,25.
- 5.02 – H gronda m 2,50.
- 5.03 – H media di gronda m
- 5.04 – Volume mc 15,60.
- 5.05 – N° max piani 1.
- 5.06 – N° abitanti /.
- 5.07 – N° alloggi /.
- 5.08 – N° vani residenza /.
- 5.09 – N° vani altro uso 1.

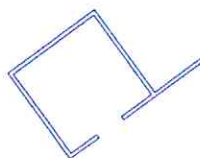

Pianta piano terra sc. 1/200.

**Corte Rurale: La Palazzina**

**6 – Strutture verticali**

	B	M	C
6.01 - Legno	<input type="checkbox"/>	<input type="checkbox"/>	<input type="checkbox"/>
6.02 - Laterizio	<input type="checkbox"/>	<input type="checkbox"/>	<input checked="" type="checkbox"/>
6.03 - Sasso	<input type="checkbox"/>	<input type="checkbox"/>	<input checked="" type="checkbox"/>
6.04 - Ferro	<input type="checkbox"/>	<input type="checkbox"/>	<input type="checkbox"/>
6.05 - Forati di cemento	<input type="checkbox"/>	<input type="checkbox"/>	<input type="checkbox"/>
6.06 - C. A.	<input type="checkbox"/>	<input type="checkbox"/>	<input type="checkbox"/>
6.07 - Altro:	<input type="checkbox"/>	<input type="checkbox"/>	<input type="checkbox"/>

B = buono – M = medio – C = carente

**7 – Strutture orizzontali**

	B	M	C
7.01 - Ferro	<input type="checkbox"/>	<input type="checkbox"/>	<input type="checkbox"/>
7.02 - Laterocemento	<input type="checkbox"/>	<input type="checkbox"/>	<input type="checkbox"/>
7.03 - C.A.	<input type="checkbox"/>	<input type="checkbox"/>	<input type="checkbox"/>
7.04 - Legno	<input type="checkbox"/>	<input type="checkbox"/>	<input type="checkbox"/>
7.05 - Altro:	<input type="checkbox"/>	<input type="checkbox"/>	<input type="checkbox"/>

B = buono – M = medio – C = carente

**8 – Coperture**

	B	M	C
8.01 - Piano	<input type="checkbox"/>	<input type="checkbox"/>	<input type="checkbox"/>
8.02 - 1 falda	<input type="checkbox"/>	<input checked="" type="checkbox"/>	<input type="checkbox"/>
8.03 - 2 falde	<input type="checkbox"/>	<input type="checkbox"/>	<input type="checkbox"/>
8.04 - Padiglione	<input type="checkbox"/>	<input type="checkbox"/>	<input type="checkbox"/>
8.05 - A volta	<input type="checkbox"/>	<input type="checkbox"/>	<input type="checkbox"/>

B = buono – M = medio – C = carente

**8.1 – Struttura di copertura**

	B	M	C
8.1.01 - Legno	<input type="checkbox"/>	<input type="checkbox"/>	<input type="checkbox"/>
8.1.02 - Laterizio	<input type="checkbox"/>	<input type="checkbox"/>	<input type="checkbox"/>
8.1.03 - Laterocemento	<input type="checkbox"/>	<input type="checkbox"/>	<input type="checkbox"/>
8.1.04 - Ferro	<input type="checkbox"/>	<input type="checkbox"/>	<input type="checkbox"/>
8.1.05 - C. A.	<input type="checkbox"/>	<input type="checkbox"/>	<input type="checkbox"/>
8.1.06 - Altro: Lastra di cemento.	<input type="checkbox"/>	<input checked="" type="checkbox"/>	<input type="checkbox"/>

B = buono – M = medio – C = carente

**8.2 – Manto di copertura**

	B	M	C
8.2.01 - Laterizio	<input type="checkbox"/>	<input type="checkbox"/>	<input type="checkbox"/>
8.2.02 - Lamiera / fibrocemento	<input type="checkbox"/>	<input type="checkbox"/>	<input type="checkbox"/>
8.2.03 - Copertina catramata	<input type="checkbox"/>	<input type="checkbox"/>	<input type="checkbox"/>
8.2.04 - Altro:	<input type="checkbox"/>	<input type="checkbox"/>	<input type="checkbox"/>

B = buono – M = medio – C = carente

**9 – Tipologia**

9.01 - <input type="checkbox"/>	Villa / Casa padronale.
9.02 - <input checked="" type="checkbox"/>	Edificio isolato.
9.03 - <input type="checkbox"/>	Edificio a blocco.
9.04 - <input type="checkbox"/>	Edificio a schiera.
9.05 - <input type="checkbox"/>	Edificio in linea.
9.06 - <input type="checkbox"/>	Stalla/fienile.
9.07 - <input type="checkbox"/>	Capannone.
9.08 - <input type="checkbox"/>	Autorimessa.
9.09 - <input type="checkbox"/>	Portico/barchessa.
9.10 - <input type="checkbox"/>	Tettoia aperta.
9.11 - <input type="checkbox"/>	Volume tecnico (silos, vasca, cisterna).
9.12 - <input checked="" type="checkbox"/>	Altro: Stallo piccoli animali.

**10 – Vincoli**

10.01 - <input type="checkbox"/>	L. 1089/39.
10.02 - <input type="checkbox"/>	L. 1497/39 – L. 431/86.
10.03 - <input checked="" type="checkbox"/>	L.R. 24/85 art. 10.
10.04 - <input type="checkbox"/>	Altri vincoli
10.05 - <input type="checkbox"/>	Fascia di rispetto stradale.

**11 – Proprietà**

11.01 - <input type="checkbox"/>	Privata personale.
11.02 - <input type="checkbox"/>	Privata condominio.
11.03 - <input checked="" type="checkbox"/>	Società.
11.04 - <input type="checkbox"/>	Ente pubblico.
11.05 - <input type="checkbox"/>	Ente religioso.
11.06 - <input type="checkbox"/>	Altro.

**12 – Titolo di godimento**

12.01 - <input checked="" type="checkbox"/>	Proprietà n° 1.
12.01 - <input type="checkbox"/>	Affitto n°
12.01 - <input type="checkbox"/>	Altro n°



**Corte Rurale: La Palazzina**

**13 – Destinazione d'uso**

	PT	PP	AP	DP	NO
13.01 - Residenza connessa alla conduzione del fondo.	<input type="checkbox"/>	<input type="checkbox"/>	<input type="checkbox"/>	<input type="checkbox"/>	<input type="checkbox"/>
13.02 - Annesso rustico di azienda attiva.	<input type="checkbox"/>	<input type="checkbox"/>	<input type="checkbox"/>	<input type="checkbox"/>	<input type="checkbox"/>
13.03 - Annesso di servizio all'abitazione o all'azienda.	<input type="checkbox"/>	<input type="checkbox"/>	<input type="checkbox"/>	<input type="checkbox"/>	<input type="checkbox"/>
13.04 - Residenza non connessa all'azienda.	<input type="checkbox"/>	<input type="checkbox"/>	<input type="checkbox"/>	<input type="checkbox"/>	<input type="checkbox"/>
13.05 - Annesso di servizio alla stessa.	<input type="checkbox"/>	<input type="checkbox"/>	<input type="checkbox"/>	<input type="checkbox"/>	<input type="checkbox"/>
13.06 - Altro:	<input type="checkbox"/>	<input type="checkbox"/>	<input type="checkbox"/>	<input type="checkbox"/>	<input type="checkbox"/>
13.07 - Non utilizzato.	<input checked="" type="checkbox"/>	<input type="checkbox"/>	<input type="checkbox"/>	<input checked="" type="checkbox"/>	<input type="checkbox"/>

PT = piano terra - PP = piano primo - AP = altro piano  
DP = destinazione principale - NO = non occupato

**14 – Funzionalità alla zona agricola**

- 14.01 -  Elementi di azienda attiva.  
14.02 -  Elemento non più funzionale  
all'attività.  
14.03 -  In parziale disuso.  
14.04 -  Non utilizzato da 20 anni.  
14.05 -  In difformità con la ruralità della zona:  
14.05.01 -  Compatibile.  
14.05.01 -  Incompatibile.

**15 – Ulteriori elementi circa la funzionalità  
dell'edificio**

- 15.01 -  Presenza di ballatoi non tipologici  
15.02 -  Presenza di volumi di scarsa  
consistenza.  
15.03 -  Altro.

**16 – Coerenza architettonica con l'impianto  
rurale**

- 16.01 -  Elemento di nucleo rurale originario.  
16.02 -  Alterato pesantemente.  
16.03 -  Alterato mediamente.  
16.04 -  Leggibile.  
16.05 -  Non coerente.  
16.06 -  Interventi epoche

**17 – Caratterizzazione architettonica**

- 17.01 -  Globale dell'edificio.  
17.02 -  Globale degli esterni.  
17.03 -  Globale degli interni.  
17.04 -  Elementi isolati.  
17.05 -  Nessuno.

**18 – Elementi decorativi originari di interesse**

	B	M	C
18.01 - Cornici e mensole di gronda.	<input type="checkbox"/>	<input type="checkbox"/>	<input type="checkbox"/>
18.02 - Contorni alle aperture.	<input type="checkbox"/>	<input type="checkbox"/>	<input type="checkbox"/>
18.03 - Elementi isolati	<input type="checkbox"/>	<input type="checkbox"/>	<input type="checkbox"/>
18.04 - Decorazioni interne.	<input type="checkbox"/>	<input type="checkbox"/>	<input type="checkbox"/>
18.05 - Muri di cinta originari, portali, etc.	<input type="checkbox"/>	<input type="checkbox"/>	<input type="checkbox"/>
18.06 - Altri:	<input type="checkbox"/>	<input type="checkbox"/>	<input type="checkbox"/>

B = buono - M = medio - C = carente

**19 – Dotazione di servizi**

- 19.01 -  Energia elettrica.  
19.02 -  Gas.  
19.03 -  Riscaldamento.  
19.04 -  Acqua.  
19.05 -  Fognatura.  
19.06 -  Latrina interna.  
19.07 -  Bagno interno.

**Grado di protezione**

- 7